

BCi 530 – DSi 530

BG РЪКОВОДСТВО ЗА ЕКСПЛОАТАЦИЯ И ПОДДРЪЖКА

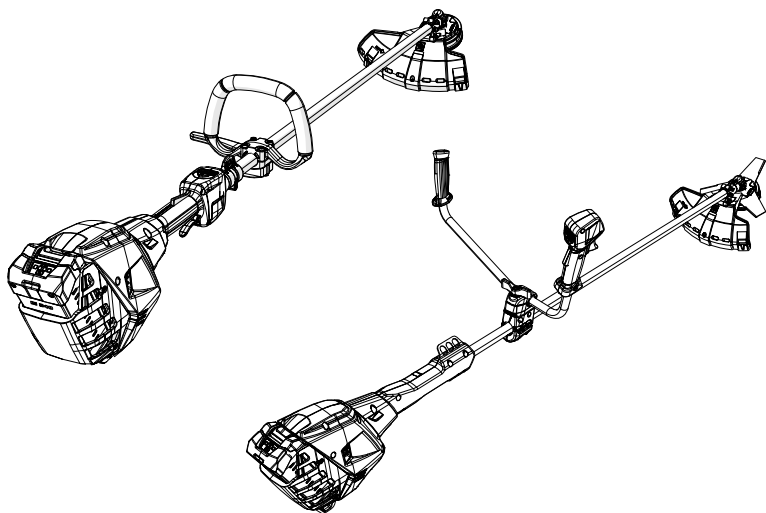

1

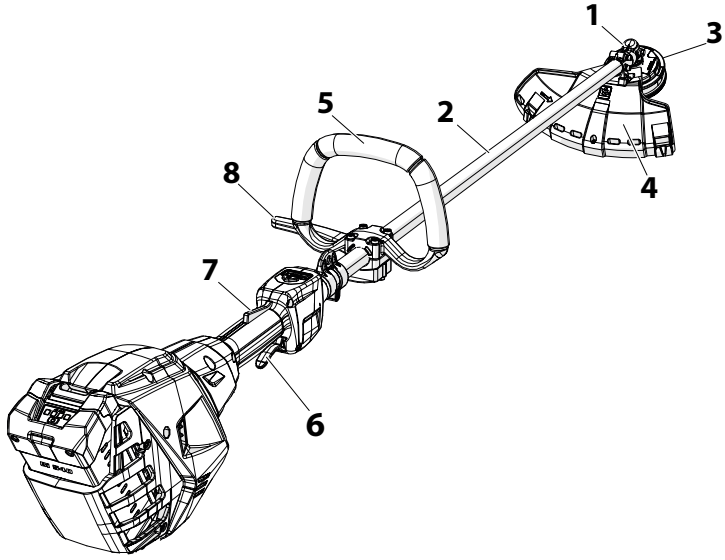

2

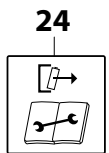
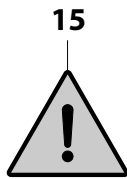
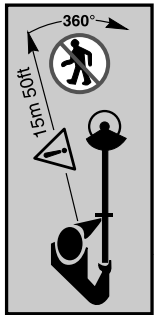
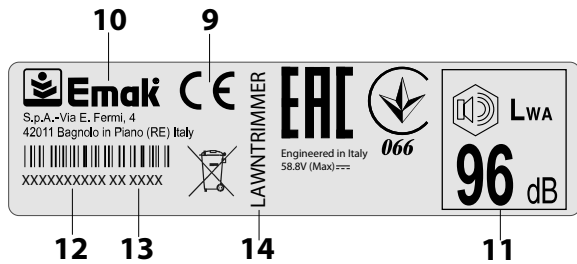

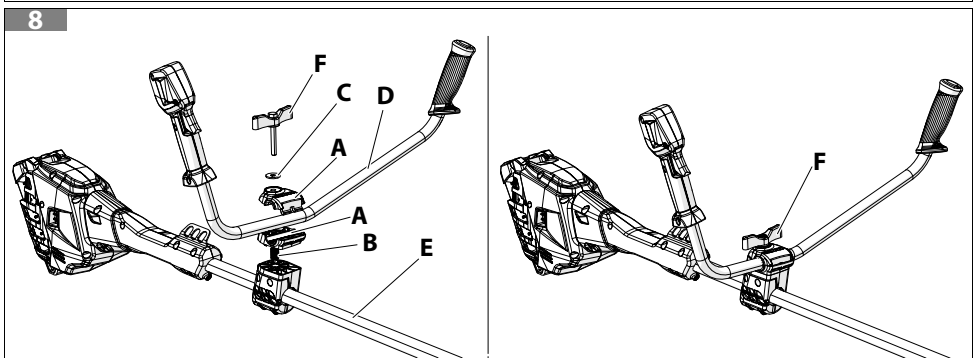
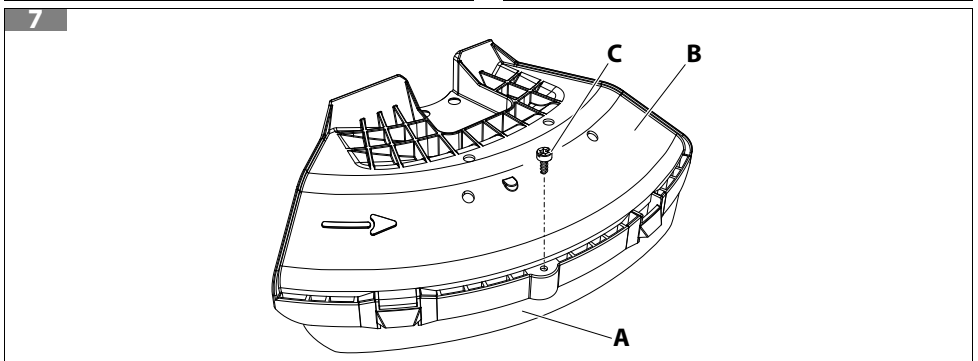
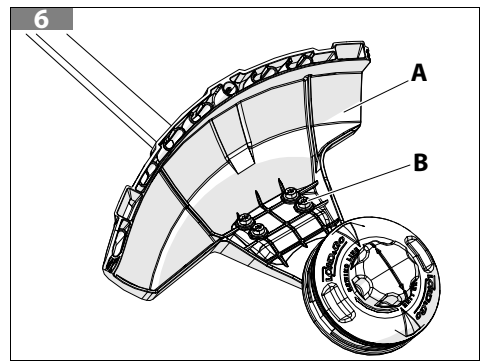
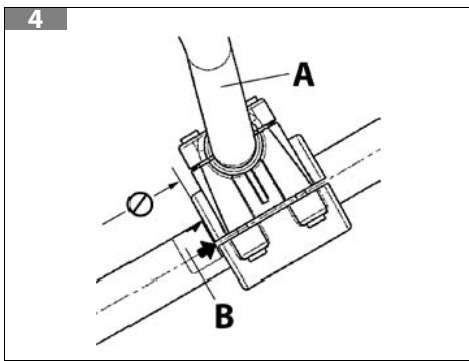
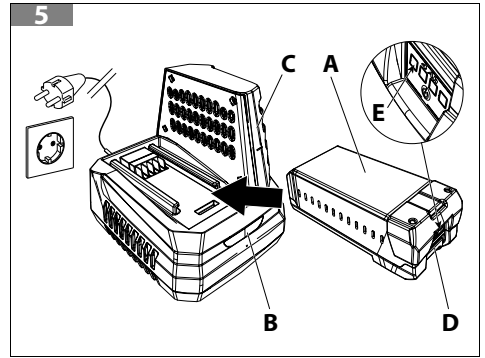
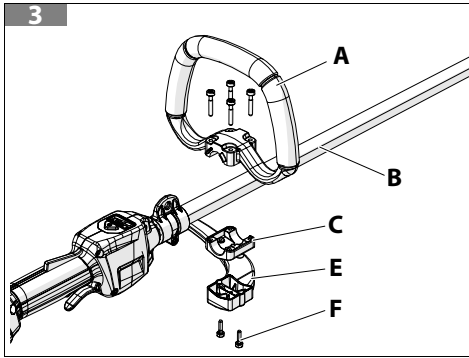

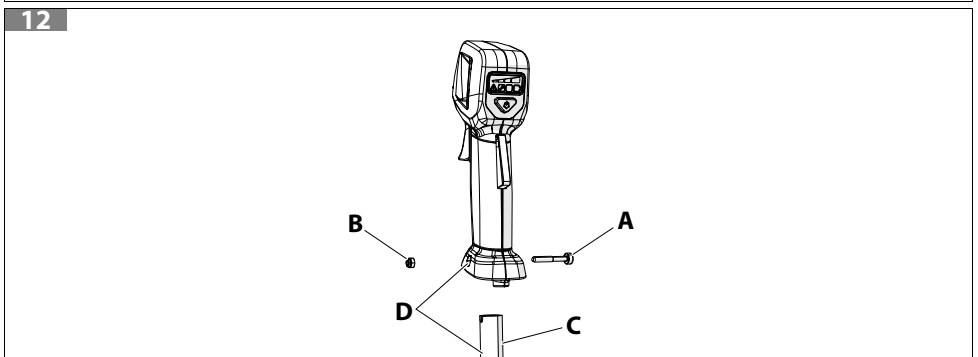
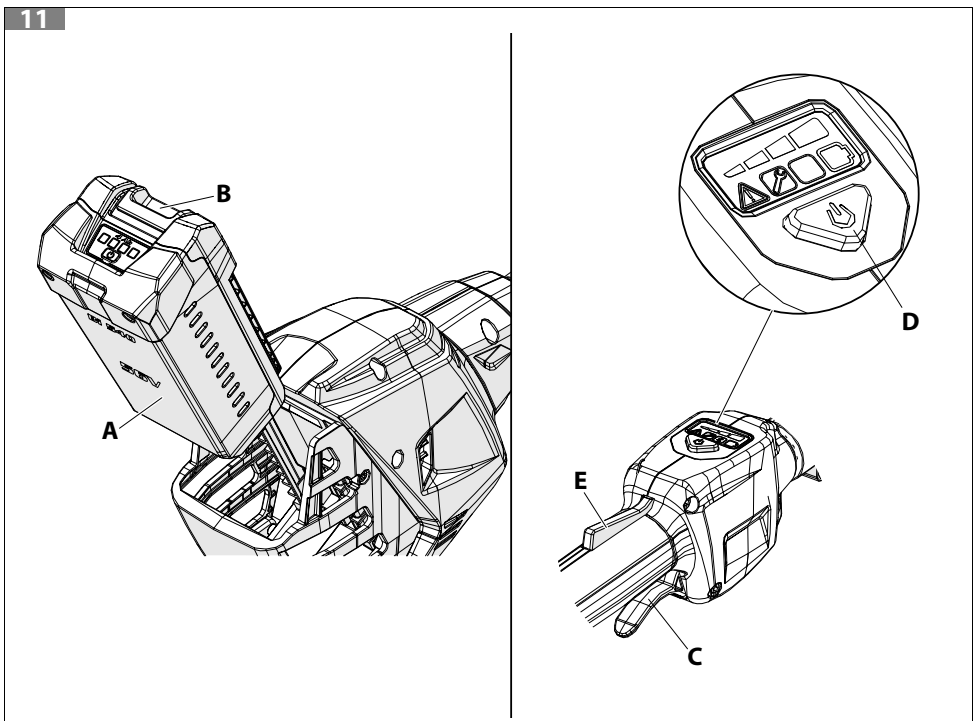
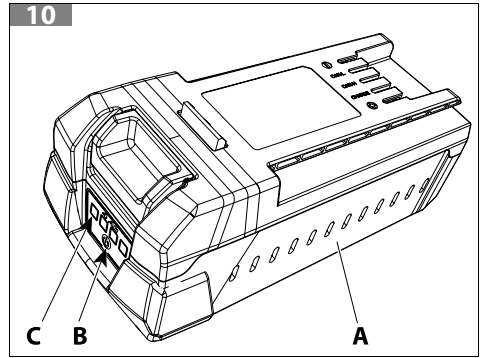
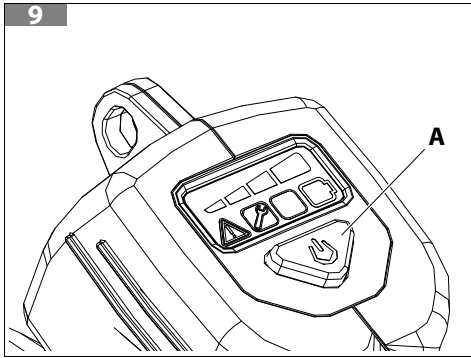

13

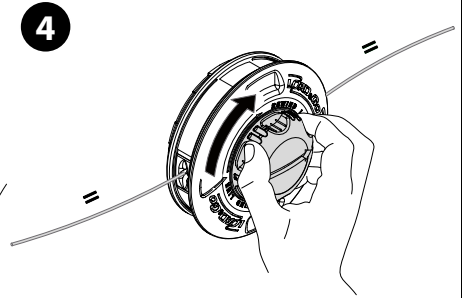
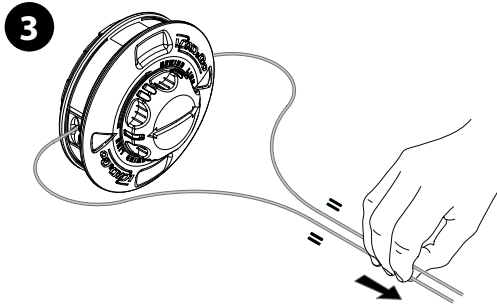
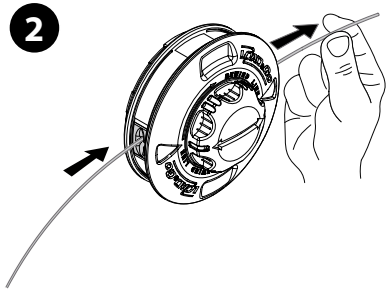
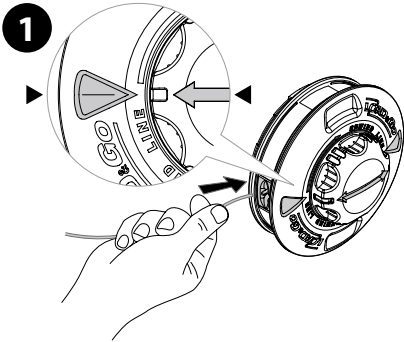

14

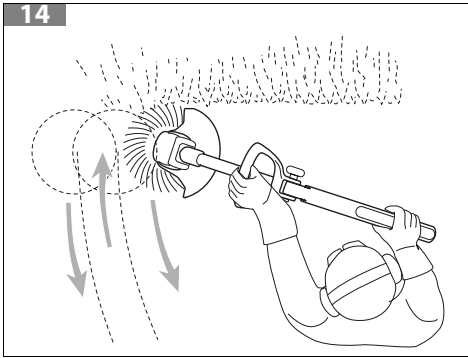

15

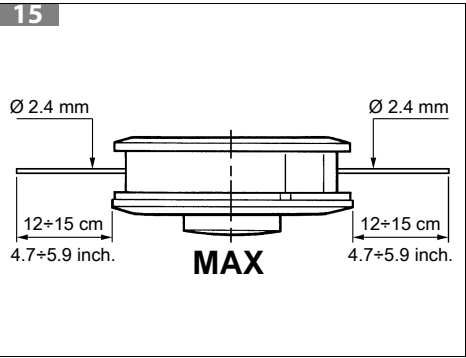

16

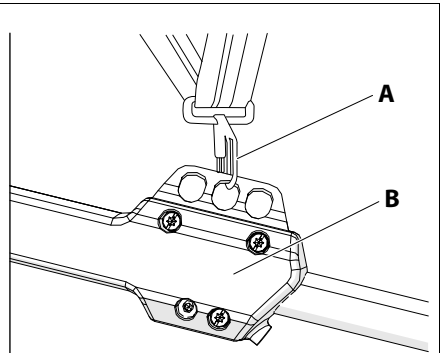
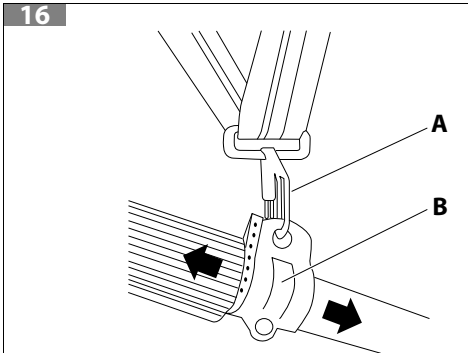

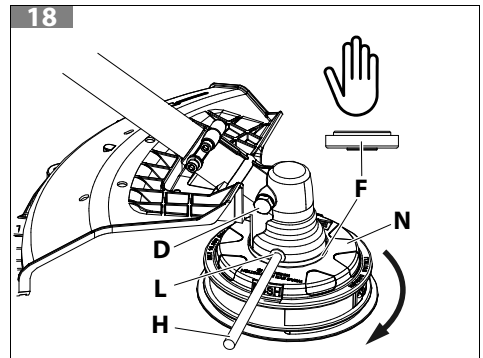
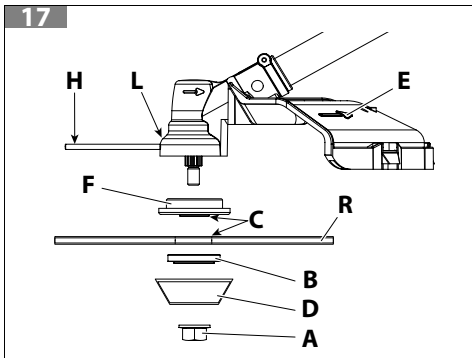

Превод на оригиналните инструкции

1	ВЪВЕДЕНИЕ.....	9
1.1	КАК ДА ЧЕТЕТЕ РЪКОВОДСТВОТО.....	9
2	ЗАПОЗНАВАНЕ С МАШИНАТА	10
2.1	ОПИСАНИЕ НА МАШИНАТА И ОБХВАТ НА УПОТРЕБА	10
2.2	ОБЩИ ПРЕДУПРЕЖДЕНИЯ ЗА БЕЗОПАСНОСТ ЗА МАШИНАТА	11
2.2.1	ЛИЧНИ ПРЕДПАЗНИ СРЕДСТВА (ЛПС)	18
2.3	КОМПОНЕНТИ НА МАШИНАТА (ФИГ. 1)	19
2.4	ИДЕНТИФИКАЦИОНЕН ЕТИКЕТ (ФИГ. 2)	19
2.4.1	ИНФОРМАЦИЯ ЗА ПОТРЕБИТЕЛИТЕ	19
2.5	ОБЯСНЕНИЯ НА СИМВОЛИТЕ И ПРЕДУПРЕЖДЕНИЯТА ЗА БЕЗОПАСНОСТ (ФИГ. 2).....	20
3	ПРАВИЛА ЗА УПОТРЕБА	21
3.1	ДОПЪЛНИТЕЛНИ ИЗИСКВАНИЯ ЗА БЕЗОПАСНОСТ.....	21
3.2	УКАЗАНИЯ ЗА ИЗПОЛЗВАНЕ НА АКУМУЛАТОРИТЕ	23
4	СГЛОБЯВАНЕ.....	23
4.1	МОНТИРАНЕ НА РЪКОХВАТКАТА S (ФИГ. 3)	24
4.2	МОНТАЖ НА ПРЕДПАЗИТЕЛЯ ЗА БЕЗОПАСНОСТ (ФИГ. 6)	24
4.2.1	МОНТИРАНЕ НА ЗАЩИТНАТА ЛЕНТА (ФИГ. 7)	24
4.3	МОНТАЖ НА РЪКОХВАТКАТА ЗА УПРАВЛЕНИЕ (ФИГ. 12)	24
4.4	МОНТИРАНЕ НА Т-ОБРАЗНАТА РЪКОХВАТКА (ФИГ. 8)	25
4.5	МОНТИРАНЕ НА БАТЕРИЯТА	25
4.6	МОНТИРАНЕ НА ДИСКА (ФИГ. 17)	25
4.7	МОНТИРАНЕ НА ГЛАВА С НАЙЛОНОВА КОРДА (ФИГ. 18).....	26
4.7.1	РАЗГЛОБЯВАНЕ НА ГЛАВАТА	26
5	ПОДГОТОВКА ЗА РАБОТА	26
5.1	ПРОВЕРКА НА МАШИНАТА	26
5.2	БАТЕРИЯТА СЕ ЗАРЕЖДА.....	27
5.3	ДИСПЛЕЙ (ФИГ. 9)	27
6	ИЗПОЛЗВАНЕ НА МАШИНАТА	28
6.1	ПРИВЕЖДАНЕ В ДЕЙСТВИЕ (ФИГ. 11)	28
6.2	МОБИЛНО ПРИЛОЖЕНИЕ.....	28
6.2.1	СВЪРЖЕТЕ МАШИНАТА С ПРИЛОЖЕНИЕТО.....	28
6.2.2	ПЪРВО ИЗПОЛЗВАНЕ НА ПРИЛОЖЕНИЕТО	28
6.3	СПИРАНЕ НА МАШИНАТА (ФИГ. 11)	28
7	РЕЖИМИ НА РАБОТА И РАБОТНИ ТЕХНИКИ	29
7.1	РЕЖИМИ НА РАБОТА.....	29
7.2	РЕМЪК (ФИГ. 16)	30
7.3	ТЕХНИКИ ЗА РАБОТА	30
7.3.1	КОСЕНЕ В ДВИЖЕНИЕ (КОСЕНЕ) (ФИГ. 14).....	31
7.3.2	РЯЗАНЕ В БЛИЗОСТ ДО ОГРАДИ/ОСНОВИ	31
7.3.3	РЯЗАНЕ ОКОЛО ДЪРВЕТА	31
7.3.4	РЕГУЛИРАНЕ НА ДЪЛЖИНАТА НА КОНЕЦА ПО ВРЕМЕ НА РАБОТА.....	31
7.4	ПРИКЛЮЧВАНЕ НА РАБОТА	32
8	ПОДДРЪЖКА.....	32
8.1	ОХЛАЖДАНЕ НА МАШИНАТА	33
8.2	ГЛАВА С НАЙЛОНОВА КОРДА	33
8.2.1	СМЯНА НА НАЙЛОНОВАТА КОРДА В ГЛАВАТА LOAD&GO (ФИГ. 13).....	33
8.3	ИЗВЪНРЕДНА ПОДДРЪЖКА.....	33
8.4	ТАБЛИЦА ЗА ПОДДРЪЖКАТА.....	34
9	ТРАНСПОРТИРАНЕ	34

Превод на оригиналните инструкции

10	ПРИБИРАНЕ ЗА СЪХРАНЕНИЕ	35
11	ОПАЗВАНЕ НА ОКОЛНАТА СРЕДА	35
11.1	УНИЩОЖАВАНЕ И ИЗХВЪРЛЯНЕ	36
12	ТЕХНИЧЕСКИ ДАННИ	36
12.1	ПРЕПОРЪЧИТЕЛНИ УСТРОЙСТВА ЗА РЯЗАНЕ	38
13	ОТСТРАНЯВАНЕ НА НЕИЗПРАВНОСТИ	38
14	ДЕКЛАРАЦИЯ ЗА СЪОТВЕТСТВИЕ	39
15	СЕРИФИКАТ ЗА ГАРАНЦИЯ	40

1 ВЪВЕДЕНИЕ

Благодарим ви, че избрахте продукт на Etak.

Нашата мрежа от оторизирани дистрибутори и сервиси е на ваше разположение за всяка нужда.

ВНИМАНИЕ

За правилно експлоатация на машината и избягване на инциденти, не започвайте да работите преди да се прочели това ръководство с максимално внимание.

ВНИМАНИЕ

Това ръководство трябва да придружава машината по време на нейния жизнен цикъл.

ВНИМАНИЕ

ОПАСНОСТ ОТ УВРЕЖДАНЕ НА СЛУХА. При нормални условия на използване тази машина може да носи на оператора ниво на лична и дневна експозиция на шум от 85 dB (A).

Това ръководство включва описание на функционирането на различните компоненти на машината, както и инструкции за извършване на проверки и поддръжка.

ВНИМАНИЕ

Прочетете внимателно и ръководството за употреба и поддръжка на батерията и зарядното устройство!

ЗАБЕЛЕЖКА

Описанията и илюстрациите, които се съдържат в това ръководство, не са строго задължаващи. Производителят си запазва правото да прави евентуални изменения без да е задължена да актуализира всеки път това ръководство.

Фигурите са индикативни. Действителните компоненти може да се различават от изобразените. Ако имате съмнения, се свържете с оторизиран сервизен център.

1.1 КАК ДА ЧЕТЕТЕ РЪКОВОДСТВОТО

Ръководството е разделено на глави и параграфи. Всеки параграф е подниво на съответната глава. Препратките към глави или параграфи се отбелязват с думите „глава“ или „параграф“, последвани от съответното число. Пример: „глава 2“.

Освен инструкциите за експлоатация и поддръжка, това ръководство съдържа информация, която изисква особено внимание. Тази информация е отбелязана с описаните по-долу символи:



ВНИМАНИЕ

Когато съществува опасност от пожар или от лични наранявания, дори и смъртоносни, или нанасяне на тежки вреди на предмети.



ПРЕДПАЗЛИВОСТ

Когато съществува опасност от нанасяне на повреди на машината или на отделни нейни компоненти.

ЗАБЕЛЕЖКА

Предоставя допълнителна информация към инструкциите от предишните съобщения за безопасност.

Фигурите в тези инструкции за употреба са номерирани с 1, 2, 3 и т.н. Компонентите, показани на фигурите, са маркирани с букви или цифри, според случая. Препратка към компонент С на фигура 2 е обозначена с: „Виж С, Фиг. 2“ или просто „(С, Фиг. 2)“. Препратка към компонент 2 на фигура 1 е обозначена с: „Виж 2, Фиг. 1“ или просто „(2, Фиг. 1)“.

2 ЗАПОЗНАВАНЕ С МАШИНАТА

2.1 ОПИСАНИЕ НА МАШИНАТА И ОБХВАТ НА УПОТРЕБА

Тази машина е градинарско оборудване и по-точно преносим тример с електрически мотор с батерии, предназначен за непрофесионална употреба.

По същество машината се състои от електрически мотор, който задвижва режещо устройство, съставено от глава за корда и нож (стандартно във версията Т и по избор във версията S).

Операторът може да управлява основните команди, като винаги поддържа безопасно разстояние от режещото устройство.

Предназначение

Тази машина е проектирана и изработена за рязане на трева и недървесна растителност, посредством найлонова корда или нож (напр. по краищата на цветни лехи, насаждения, стени, огради или зелени площи с ограничена повърхност, за да се довърши извършеното косене с косачка за трева).

Неправилно използване

Всяко друго използване, различно от споменатото по-горе, може да бъде опасно и да причини щети на хора и/или неща. Неправилната употреба включва (като пример, но не само):

- използване на машината за метене;
- регулиране на живи плетове или други работи, при които режещото устройство не се използва на нивото на земята;
- използване на машината с режещото устройство над линията на колана на оператора;
- използване на машината за рязане на материали от нерастителен произход;

- използване на машината от повече от един човек;
- раздробяване на материала за компостиране;
- използване на режещи инструменти, различни от изброените в таблицата 12.1 *Препоръчителни устройства за рязане*. Опасност от сериозни рани и наранявания.

Неправилното използване на машината води до отнемане на гаранцията и намаляване на всякаква отговорност на производителя, прехвърляйки разходите, произтичащи от повреда или нараняване, на потребителя или на трети страни.

2.2 ОБЩИ ПРЕДУПРЕЖДЕНИЯ ЗА БЕЗОПАСНОСТ ЗА МАШИНАТА



ВНИМАНИЕ

Прочетете всички предупреждения за безопасност, инструкции, илюстрации и спецификации, предоставени с тази машина. Неспазването на всички инструкции, изброени по-долу, може да доведе до токов удар, пожар и/или сериозно нараняване.

Съхранявайте всички предупреждения и инструкции за бъдещи справки.

Терминът „електрически инструмент“ в предупрежденията се отнася до електрически инструмент, захранван с батерия.

Безопасност в работната зона

- Поддържайте работното място чисто и добре осветено.** Ако работите в тъмни и неподредени зони, лесно могат да възникнат злополуки.
- Не работете с електрически инструменти във взривоопасна атмосфера, например при наличие на запалими течности, газове или прах.** Електрическите инструменти създават искри, които могат да причинят запалване на прах или пушек.
- Дръжте децата и всички други лица далеч, докато използвате електрически инструмент.** Разсейването може да доведе до загуба на контрол.

Електрическа безопасност

- Щепселите на електрическите инструменти трябва да съответстват на контактите. Никога не променяйте щепсела. Не използвайте щепселни адаптери на заземени електрически инструменти.** Използването на немодифицирани щепсели и подходящи стенни контакти намалява риска от токов удар.
- Избягвайте контакт на тялото с повърхности, свързани със земята, като тръби, радиатори, готварски печки и хладилници.** Ако корпусът е свързан към земята, рискът от токов удар се увеличава.
- Не излагайте електрическите инструменти на дъжд или влага.** Ако в електрическия инструмент попадне вода, рискът от токов удар се увеличава.
- Не използвайте електрическия кабел неправилно. Не използвайте електрическия кабел за носене или дърпане на електрическия инструмент или за изключване на щепсела. Пазете електрическия кабел далеч от източници на топлина, масло, остри ръбове или движещи се части.** Повредените или заплетени електрически кабели увеличават риска от токов удар.

- e. **Когато използвате електрически инструмент на открито, използвайте удължител, подходящ за употреба на открито.** Използването на кабел, подходящ за употреба на открито, намалява риска от токов удар.
- f. **Когато използвате електрически инструмент на влажно място, използвайте защитно устройство за остатъчен ток (RCD).** Използването на RCD намалява риска от токов удар.

Лична безопасност

- a. **Бъдете нащрек, обръщайте внимание на това, което правите, и използвайте здрав разум, когато използвате електрическия инструмент. Не използвайте електрически инструмент, ако сте уморени или под влияние на наркотици, алкохол или лекарства.** Момент на невнимание при работа с електрически инструменти може да причини сериозни телесни наранявания.
- b. **Използвайте лични предпазни средства. Винаги носете защити за очите.** Защитно оборудване, като маски за прах, неплъзгащи се предпазни обувки, каски или предпазни средства за слуха, когато се използват при подходящи условия, намаляват риска от нараняване.
- c. **Предотвратете случайно запалване. Уверете се, че превключвателят е в изключено положение, преди да свържете източника на захранване и/или батериите, когато повдигате или транспортирате инструмента.** Носенето на електрически инструменти с пръст на превключвателя или включването на електрически инструменти с включен превключвател води до инциденти.
- d. **Премахнете ключа за регулиране, преди да включите електрическия инструмент.** Оставянето на ключа, прикрепен към въртяща се част на електрическия инструмент може да причини нараняване.
- e. **Не се опитвайте да се протягате прекалено. Потърсете стабилни опорни точки и винаги пазете добре равновесие,** за да имате по-добър контрол върху електрическия инструмент в неочаквани ситуации.
- f. **Обличайте се подходящо. Не носете широки дрехи или бижута. Пазете косата и дрехите далеч от движещи се части.** Широките дрехи, бижута или дълга коса могат да бъдат захванати в движещите се части.
- g. **Ако са осигурени устройства за свързване на оборудване за всмукване и събиране, се уверете, че са свързани и използвани правилно.** Използването на тези устройства може да намали рисковете, свързани с праха.
- h. **Не допускайте познанията, придобити благодарение на честото използване на инструменти, да намали нивото на внимание и да доведе до неспазване на принципите за безопасност, свързани с инструментите.** Небрежното поведение може да причини сериозни наранявания за части от секундата.

Използване и поддръжка на електрически инструмент

- a. **Не форсирайте електрическия инструмент. Използвайте електрическия инструмент, посочен за вашето приложение.** Електрическият инструмент от правилен тип работи по-добре и по-безопасно при скоростта, за която е проектиран.
- b. **Не използвайте електрическия инструмент, ако превключвателят не го включва или изключва правилно.** Електрическият инструмент може да бъде опасен и трябва да бъде ремонтиран, ако не можете да го управлявате с превключвателя.

- c. **Изключете щепсела от електрическия контакт и/или, ако може да се сваля, извадете батерията от електрическото устройство, преди да извършите каквито и да било настройки, смяна на принадлежности или съхраняване на електрически устройства.** Тези превантивни мерки за безопасност намаляват риска от случайно стартиране на електрическия инструмент.
- d. **Съхранявайте електрическите инструменти на място, недостъпно за деца и не позволявайте на хора, които не са запознати с тях или не са прочели тези инструкции, да ги използват.** Електрическите инструменти могат да бъдат опасни в ръцете на неопитни потребители.
- e. **Поддръжка на електрически инструменти и аксесоари.** Проверявайте дали движещите се части не са изместени или блокирани, дали няма счупени части или други условия, които биха могли да повлияят на правилното функциониране на електрическия инструмент. Ако инструментът е повреден, поправете го преди да го използвате. Множество инциденти са в резултат от лоша поддръжка на електрическите инструменти.
- f. **Дръжте режещите устройства остри и чисти.** Когато се поддържат правилно, режещите устройства с остри ръбове засядат по-рядко и се контролират по-лесно.
- g. **Използвайте електрическия инструмент, принадлежностите, крайниците и др. в съответствие с тези инструкции, като се вземат предвид условията на труд и работата, която трябва да се извърши.** Използването на електрическия инструмент за операции, различни от предвидените, може да доведе до опасна ситуация.
- h. **Поддържайте дръжката и захващащите повърхности сухи, чисти и без следи от масло и смазка.** Хлъзгавите дръжки и повърхности за захващане не позволяват безопасно боравене и управление на инструмента в неочаквани ситуации.

Използване и поддръжка на инструмент с батерия

- a. **Зареждайте батерията само със зарядното устройство, указано от производителя.** Използването на зарядно устройство, което не е подходящо за батерията на инструмента, може да причини пожар.
- b. **Използвайте електрически инструменти само със съвместими батерии.** Използването на друга група батерии може да причини нараняване или пожар.
- c. **Когато батерията не се използва, я пазете далеч от други метални предмети, като кламери, монети, ключове, пирони, винтове или други малки метални предмети, които биха могли да направят връзка между двата терминала.** Късото съединение на терминалите на батерията може да доведе до изгаряния или пожар.
- d. **При неправилни условия на батерията може да изтече течност; избягвайте контакт.** При случаен контакт с течността, изплакнете с вода. Ако течността попадне в очите ви, незабавно потърсете медицинска помощ. Изтичането на течност от батерията може да причини дразнене или изгаряне.
- e. **Не използвайте батерия или инструмент, които са повредени или модифицирани.** Повредените или модифицирани батерии могат да реагират непредвидимо, което да доведе до пожар, експлозия или риск от нараняване.
- f. **Не излагайте батерията или групата батерии на огън или прекомерни температури.** Излагането на огън или температури над 130 °C (265 °F) може да предизвика експлозии.
- g. **Следвайте инструкциите за правилно зареждане на батерията и не я зареждайте в среда с температури, различни от посочените в инструкциите.** Неправилното

зарездане на батерията или зарездането ѝ при температури извън посочените може да я повреди и да увеличи риска от пожар.

Помощ

- a. **Електрическият инструмент трябва да се обслужва от квалифициран персонал и да се използват само резервни части, идентични с оригиналните компоненти.** Това гарантира безопасността на инструмента.
- b. **Никога не извършвайте поддръжка на повредена батерия.** Поддръжката на батериите трябва да се извършва само от производителя или от упълномощени от него сервизи.

Предупреждения за безопасност на тримера

- a. **Не използвайте машината при лошо време, особено ако има опасност от мълнии.** Това намалява риска от удар от мълния.
- b. **Внимателно огледайте района, в който ще се използва машината, за наличие на диви животни.** По време на работа машината може да нарани дивите животни.
- c. **Внимателно огледайте зоната, където ще се използва машината и отстранете всички камъни, клони и други чужди предмети.** Изхвърлените от машината предмети могат да причинят нараняване.
- d. **Преди да използвате машината, винаги проверявайте визуално дали остриетата и режещите устройства не са износени или повредени.** Повредените части увеличават риска от нараняване.
- e. **Следвайте инструкциите, за да смените принадлежностите.** Неправилно затегнатите гайки или болтове за закрепване на ножа могат да повредят ножа или да го разхлабят.
- f. **Номиналната скорост на въртене на ножа трябва да бъде най-малко равна на максималната скорост на въртене, отбелязана върху машината.** Ножовете, които се движат по-бързо от номиналната си скорост на въртене, могат да се счупят, като изхвърлят части.
- g. **Носете предпазни средства за очите, ушите, главата и ръцете.** Подходящото защитно оборудване ще намали нараняванията от изхвърлена части или случаен контакт с режещата линия или ножа.
- h. **Когато работите с машината, винаги носете неплъзгащи се и защитни обувки. Не използвайте машината боси или с отворени сандали.** Това намалява възможността от наранявания на краката поради контакт с движещи се ножове или режещи линии.
- i. **Когато работите с машината, винаги носете предпазни обувки. Не използвайте машината боси или с отворени сандали.** Това намалява възможността от наранявания на краката поради контакт с движещи се ножове или режещи линии.
- j. **Винаги носете дълги панталони, когато използвате машината.** Незащитените с дрехи части на тялото могат да бъдат по-лесно наранени от хвърлени предмети.
- k. **Дръжте минавачите далече от работната зона, когато използвате машината.** Падащите отломки могат да причинят сериозни наранявания на хората.
- l. **По време на работа винаги дръжте машината с две ръце.** Хващането на машината с две ръце ще ви предпази от загуба на контрол.

- m. **Дръжте машината само за изолираните повърхности за захващане, тъй като режещата линия или ножът могат да влязат в контакт със скрити кабели.** Евентуалният контакт на ножовете или с режещата линия с кабели „под напрежение“ може да направи „под напрежение“ и откритите метални части на машината, което би могло да доведе до токов удар на оператора.
- n. **Винаги поддържайте стабилна позиция и работете с машината само когато стоите здраво стъпили на земята.** Хлъзгавите или нестабилни повърхности могат да причинят загуба на баланс или контрол над машината.
- o. **Не използвайте машината на прекалено стръмни склонове.** Това намалява риска от загуба на контрол, подхлъзване и падане, което води до нараняване.
- p. **Когато работите по склонове, винаги се уверявайте, че можете да стоите стабилно, винаги работете напречно на склона, никога нагоре или надолу и бъдете изключително внимателни при смяна на посоката.** Това намалява риска от загуба на контрол, подхлъзване и падане, което води до нараняване.
- q. **Дръжте всички части на тялото си далеч от ножа и режещата линия, докато машината работи. Преди да стартирате машината, се уверете, че режещата линия или острието не са в контакт с нищо.** Момент на невнимание при използване на машината може да причини сериозно нараняване на оператора или други лица.
- r. **Не използвайте машината над височината на кръста.** Това предотвратява неволен контакт с ножа и позволява по-добро управление на машината в непредвидени ситуации.
- s. **Когато режете храсти или растения под напрежение, бъдете готови да се отдалечите.** Когато напрежението в дървесните влакна се освободи, храстът или растението могат да ударят оператора и/или да изкарат машината извън контрол.
- t. **Бъдете изключително внимателни, когато режете храсти и растения.** Тънкия материал може да блокира ножа и да бъде изхвърлен към оператора, от което операторът може да загуби равновесие.
- u. **Дръжте машината под контрол и не докосвайте ножовете, режещите линии и други опасни части, докато все още се движат.** Това намалява риска от нараняване от движещи се части.
- v. **Транспортирайте машината изключена и я дръжте далече от тялото си.** Правилното боравене с машината намалява вероятността от случаен контакт с линията за рязане или движещия се нож.
- w. **Когато транспортирате или съхранявате машината, винаги монтирайте капака върху металните ножове.** Правилното боравене с машината намалява вероятността от случаен контакт с ножа.
- x. **Използвайте само резервни ножове, режещи линии и режещи глави, посочени от производителя.** Неправилните резервни части могат да увеличат риска от счупване и нараняване.
- y. **Когато отстранявате материал, заседнал в машината, или обслужвате машината, изключете превключвателя за захранване и извадете батерията.** Сериозно нараняване може да възникне в резултат на неочаквано задействане на машината по време на почистване на заседнал материал или извършване на поддръжка.
- z. **Когато отстранявате залепнал материал или извършвате поддръжка на машината, изключете превключвателя за захранване на машината.** Сериозно нараняване може да възникне в резултат на неочаквано задействане на машината по време на почистване на заседнал материал или извършване на поддръжка.

Откат на ножа и свързани предупреждения

Откатът е внезапно движение на машината встрани, напред или назад, което може да възникне, когато ножът се заклеши или се закачи за предмет, например растение или пън. Може да бъде толкова силен, че машината и/или операторът да бъдат тласнати във всяка посока, което да доведе до загуба на контрол над машината.

BG

Откатът и свързаните с него опасности могат да бъдат избегнати чрез предприемане на подходящи предпазни мерки, както е описано по-долу.

- a. **Дръжте здраво машината с две ръце и поставете ръцете си така, че да могат да устоят на отката. Поставете тялото си от лявата страна на машината.** Откатът може да увеличи риска от нараняване поради неочаквано движение на машината. Операторът може да контролира отката, като вземе необходимите предпазни мерки.
- b. **Когато острието заседне или когато спрете да режете по някаква причина, освободете бутона за работа и задръжте машината неподвижно в материала, докато ножът спре напълно. Ако ножът се заклеши, никога не се опитвайте да извадите машината от материала или да я дърпате назад, докато ножът се движи: може да се получи откат.** Проверете и вземете подходящи коригиращи мерки, за да отстраните причината за блокиране на ножа.
- c. **Не използвайте тъпи или повредени ножове.** Тъпите или повредени ножове увеличават риска от заклещване или захващане за предмет, което води до откат.
- d. **Винаги поддържайте добра видимост на материала за рязане.** Откатът е по-вероятно да възникне там, където е трудно да видите материала, който режете.
- e. **Ако по време на работа с машината към вас се приближи друго лице, изключете машината.** В случай на откат вероятността от нараняване на други лица, попаднали под движещият се нож, се увеличава.

ВНИМАНИЕ

Ако се използва правилно, машината е бързо, удобно и ефективно средство за работа;. Ако се използва по неправилен начин или без вземане на необходимите предпазни мерки, може да стане опасен инструмент. За да се гарантира, че вашата работа е винаги приятна и безопасна, спазвайте стриктно правилата за безопасност, които са посочени по-долу и по-нататък в ръководството.

ВНИМАНИЕ

Системата за хранане на машината поражда електромагнитно поле с много нисък интензитет. Това поле може да интерферира с някои пейсмекъри. За да се намали опасността от тежки или смъртоносни наранявания, хората с пейсмекър трябва да се консултират с техния лекар или с производителя на пейсмекъра, преди да започнат да използват тази машина.

ВНИМАНИЕ

Прочетете внимателно и ръководството за употреба и поддръжка на батерията и зарядното устройство!

⚠ ВНИМАНИЕ

Операторът трябва да бъде обучен за всички операции, описани в ръководството.

⚠ ВНИМАНИЕ

Машината се изключва, когато е заключена и при задържане на лоста на газта надолу за 5 секунди.

BG

ЗАБЕЛЕЖКА

Национални регламенти могат да ограничат използването на машината.

1. Не използвайте машината, преди да бъдете специално обучени как да я използвате. При първо използване, операторът трябва да се упражни, преди използване на полето.
2. Използването на машината е запазено за възрастни оператори, които са в състояние да разберат и спазват правилата за безопасност, предпазните мерки и инструкциите, съдържащи се в това ръководство. Никога не трябва да се разрешава използването на машината от непълнолетни.
3. Не използвайте дефектни батерии. Използвайте само оригинални батерии.
4. Не режете в близост до други електрически кабели.
5. Внимавайте да не докосвате опасни движещи се части, преди машината да бъде изключена и опасните движещи се части са спрели напълно.
6. Спрете да използвате машината, когато наблизо има хора, особено деца или животни.
7. Работете само на дневна светлина.
8. Преди да използвате машината и след какъвто и да е удар, проверете дали няма признаци на износване или повреда и извършете необходимите ремонти.
9. Никога не използвайте машината с повредени или липсващи предпазители.
10. Винаги дръжте ръцете и краката далеч от режещото устройство, особено когато стартирате двигателя.
11. Бъдете внимателни за наранявания от което и да е устройство за разрязване на дължината на кордата. След освобождаване на нова корда, винаги поставяйте машината в работно положение, преди да стартирате двигателя.
12. Никога не сглобявайте метални режещи инструменти.
13. Никога не използвайте резервни части или аксесоари, които не са доставени или препоръчани от производителя.
14. Извадете батерията от отделението ѝ преди да проверите, почистите или да работите върху машината и когато машината не се използва.
15. Винаги се уверявайте, че каналите за охлаждащ въздух винаги са без отпадъци.
16. След всяка употреба изваждайте батерията от отделението и проверявайте за повреди.
17. Пазете машината на място, недостъпно за деца.
18. Не използвайте машината при лошо време и особено в случай на мълния.
19. Винаги изваждайте батерията, когато предавате машината на друго лице.

20. Забранено е, да се поставя на силоотводния вал на машината каквото и да е устройство, различно от доставеното от производителя.
21. Поддържайте всички етикети за опасност, както и тези за безопасна работа в перфектно състояние. В случай на повреждане или влошаване на тяхното състояние, е необходимо да ги замените своевременно (вижте глава 2.4 *Идентификационен етикет (Фиг. 2)*).
22. Никога не трябва да се извършват от притежателя на уреда операции по поддръжка, които не се отнасят до обикновена поддръжка. За всяка друга намеса се свържете с оторизиран сервизен център.
23. Запознайте се с органите за управление и правилното използване на машината.
24. Следвайте винаги нашите инструкции при извършване на операции по поддръжка.
25. Проверявайте ежедневно машината, за да се уверите, че всяко предпазно устройство и не само, е функциониращо.
26. Не работете с повредена, лошо поправена, недобре монтирана или модифицирана машина. Не сваляйте, не повреждайте или не правете неефикасно никакво предпазно устройство.
27. Предавайте или давайте на заем машината само на опитни лица, които са запознати с нейното функциониране и правилното ѝ използване. Предайте също и ръководството с инструкциите за експлоатация, които трябва да се прочетат, преди да се започне да се работи.
28. Обръщайте се винаги към вашият дистрибутор, за всякакви други обяснения или приоритетни намеси.
29. Съхранявайте грижливо това ръководство и го консултирайте преди всяко използване на машината.
30. Не забравяйте, че собственика на машината или оператора са отговорни за инциденти или понесени рискове от трети или нанесени вреди на тяхно имущество.

2.2.1 Лични предпазни средства (ЛПС)

Под лични предпазни средства (ЛПС) се разбира всяко оборудване, предназначено за носене от оператора, за да го предпази от един или повече рискове за безопасността или здравето по време на работа, както и всяко устройство или аксесоар, предназначени за тази цел. Използването на ЛПС не елиминира всякаква опасност от нараняване, но намалява ефекта от вредата, в случай на инцидент.

По-долу е даден списък на личните предпазни средства, които трябва да се използват при употреба на машината:

- **Носете предпазни обувки против разрязване, снабдени с подметки против подхлъзване и стоманени върхове.**
- **Носете предпазни очила и предпазна маска за лице.**
- **Носете защиты против шум; например слушалки или тапи.**



ВНИМАНИЕ

Използването на защита за слуха изисква по-голямо внимание и предпазливост, защото възприемането на звукови сигнали за опасност (викове, аларми и т. н.) е ограничено. Подходящите предпазни средства намаляват риска от загуба на слуха.

- Носете ръкавици, които позволяват максимално поглъщане на вибрациите.
- Носете одобрено предпазно облекло. Куртката и предпазни работни дрехи са идеални.



ВНИМАНИЕ

Работното облекло трябва да бъде подходящо за извършваната работа и да не създава затруднение. Носете прилепнало по тялото предпазно облекло. Не носете дрехи, обувки, вратовръзки или гerdани, които могат да се омотаят машината, в храстите или в друго. Съберете дългите коси и ги защитете.

ЗАБЕЛЕЖКА

Посъветвайте се с вашия доверен дистрибутор за избора на подходящо работно облекло.

2.3 КОМПОНЕНТИ НА МАШИНАТА (ФИГ. 1)

- | | |
|---------------------------------------|----------------------|
| 1. Конично зъбно колело | 5. Предна ръкохватка |
| 2. Тръба за свързване | 6. Лост на газта |
| 3. Глава за корда (режещо устройство) | 7. Предпазен лост |
| 4. Предпазител на режещото устройство | 8. Преграда |

2.4 ИДЕНТИФИКАЦИОНЕН ЕТИКЕТ (ФИГ. 2)

9. Знак за съответствие CE
10. Име и адрес на производителя
11. Ниво на звукова мощност
12. Сериен номер
13. Година на производство
14. Вид машина: **АКУМУЛАТОРЕН ТРИМЕР.**

2.4.1 Информация за потребителите



Продуктът е в съответствие с Директиви 2011/65 /ЕС и 2012/19/ЕС, свързани с намаляването на употребата на опасни вещества в електрическото и електронното оборудване, както и с изхвърлянето на отпадъци.

Този символ, показан на оборудването, указва, че продуктът в края на полезния си живот **трябва** да се събира отделно от другите отпадъци.

Следователно потребителят трябва да достави оборудването в края на експлоатационния му живот до подходящи центрове за разделно събиране на електронни и електрически отпадъци или да го върне на търговеца при закупуване на **ново оборудване от еквивалентен тип, на база едно към едно.**

Адекватното разделно събиране за последващо изпращане на изведеното от експлоатация оборудване за рециклиране, обработка и екологично обезвреждане помага да се избегнат възможни негативни ефекти върху околната среда и здравето и благоприятства рециклирането на материалите, от които е произведено оборудването.

Незаконното изхвърляне на продукта от потребителя води до прилагане на санкциите, предвидени в националното законодателство.

 **ВНИМАНИЕ**

Изхвърляйте батериите отделно от машината!

 **ВНИМАНИЕ**

Прочетете внимателно и ръководството за употреба и поддръжка на батерията и зарядното устройство!

2.5 ОБЯСНЕНИЯ НА СИМВОЛИТЕ И ПРЕДУПРЕЖДЕНИЯТА ЗА БЕЗОПАСНОСТ (ФИГ. 2)

Вашата машина трябва да се използва внимателно. За тази цел върху машината са поставени пиктограми, предназначени да ви напомнят за основните предпазни мерки при употреба. Тяхното значение е обяснено по-долу. Препоръчваме също да прочетете внимателно правилата за безопасност, съдържащи се в съответната глава на това ръководство.

Сменете повредените или нечетливите етикети.

15.  **ВНИМАНИЕ**

Тази машина, ако не се използва правилно, може да бъде опасна за вас и другите.

16. Носете защитни очила.

17. Не излагайте на дъжд (или влага).

18. Опасност от откат при удар с храсти.

19. Дръжте страничните наблюдатели надалеч.

20. Прочетете ръководството с инструкции, преди да използвате тази машина.

21. Носете защитни обувки и ръкавици.

22. Забранено е монтирането на режещи елементи със зъби на триона.

23. Опасност от отскачане на предмети!

24. Извадете батерията преди извършване на поддръжка.

3 ПРАВИЛА ЗА УПОТРЕБА

Как да работите с електрическата машина на батерии

- Избягвайте да работите на мокра или хлъзгава земя или във всеки случай на прекалено груб или стръмен терен, който не гарантира стабилност на оператора по време на работа.
- Винаги режете като поставите двата си крака на твърда основа, за да избегнете загуба на равновесие.
- Никога не бягайте, а ходете и обръщайте внимание на неравностите на земята и наличието на евентуални+ препятствия.
- Дръжте диска далеч от пръст и пясък. Дори малко количество пръст допринася за бързото изглаждане на диска и увеличава риска от откат.
- Спрете машината, ако дискът удари чужд предмет.
- Спрете машината, преди да я оставите.
- Оценете потенциалните опасности на терена, който ще се обработва, и вземете всички необходими предпазни мерки, за да осигурите вашата безопасност, особено на склонове, опасни, хлъзгави или подвижни терени.
- На склонове работете напречно на наклона, никога не се качвайте нагоре или надолу.
- Бъдете много внимателни около скали, канавки или насипи.
- Когато използвате машината близо до пътя, се пазете от движението.
- Бъдете внимателни около електрическите кабели под напрежение.
- Машината не трябва да се използва от хора, които не могат да я държат здраво с две ръце и/или да останат стабилно балансирани на краката си, докато работят.
- Машината не трябва да се използва от повече от един човек.
- Никога не използвайте машината, ако потребителят е уморен или се чувства зле, или ако е приемал лекарства, наркотици, алкохол или вещества, намаляващи неговите рефлексии и концентрация.

Препоръки за начинаещи

Преди да се заемете за работа с машината за първи път, е препоръчително да придобиете необходимото познаване на машината и най-подходящите техники на работа, като се опитате здраво да я стиснете и да извършите движенията, изисквани от работата.

3.1 ДОПЪЛНИТЕЛНИ ИЗИСКВАНИЯ ЗА БЕЗОПАСНОСТ

1. Прочетете внимателно инструкциите.
2. Запознайте се с органите за управление и правилното използване на машината.
3. Внимавайте да не докосвате опасни движещи се части, преди машината да бъде изключена и опасните движещи се части са спрели напълно.
4. Носете защитни очила.
5. Никога не позволявайте машината да се използва от деца или хора, които не са запознати с инструкциите.

6. Спрете да използвате машината, когато наблизко има хора, особено деца или животни.
7. Работете само на дневна светлина.
8. Преди да използвате машината и след какъвто и да е удар, проверете дали няма признаци на износване или повреда и извършете необходимите ремонти. Проверявайте машината, за да се уверите, че всяко предпазно устройство и не само, е функциониращо.
9. Никога не използвайте машината с повредени или липсващи предпазители.
10. Винаги дръжте ръцете и краката далеч от режещото устройство, особено когато стартирате машината.
11. Бъдете внимателни за наранявания от което и да е устройство за разрязване на дължината на кордата. След освобождаване на нова корда, винаги поставяйте машината в работно положение, преди да я стартирате.
12. Никога не сглобявайте метални режещи инструменти.
13. Никога не използвайте резервни части или аксесоари, които не са доставени или препоръчани от производителя.
14. Извадете батерията от отделението ѝ преди да проверите, почистите или да работите върху машината и когато машината не се използва.
15. Винаги се уверявайте, че каналите за охлаждащ въздух винаги са без отпадъци.
16. След всяка употреба изваждайте батерията от отделението и проверявайте за повреди.
17. Пазете машината на място, недостъпно за деца.
18. Незабавно спрете работата в случай на авария или счупване.
19. Не използвайте машината при лошо време и особено в случай на мълния.
20. Винаги изваждайте батерията, когато предавате машината на друго лице.

Правилна работа и използване на електрически инструменти на батерия

- a. Уверете се, че устройството е изключено, преди да поставите батерията. Инсталирането на батерия във включен електрически уред може да причини инциденти.
- b. За зареждане на батериите използвайте само зарядните устройства, препоръчани от производителя. Зарядните устройства за батерии обикновено са специфични за вида батерия; ако се използват с други видове, съществува риск от пожар.
- c. Използвайте само специфичните батерии, предназначени за вашия инструмент. Използването на други батерии може да причини нараняване и риск от пожар.
- d. Дръжте неизползваната батерия далеч от кламери, монети, ключове, пирони, винтове или други малки метални предмети, които могат да доведат до късо съединение на контактите. Късо съединение между контактите на батерията може да причини изгаряния или пожар.
- e. Проверете дали батерията е в добро състояние и дали няма признаци на повреда. Не използвайте машината с повредена или износена батерия.

3.2 УКАЗАНИЯ ЗА ИЗПОЛЗВАНЕ НА АКУМУЛАТОРИТЕ

Общи предпазни мерки

- Батерията никога не трябва да се отваря.



ВНИМАНИЕ

Никога не хвърляйте използвани батерии в огън. РИСК ОТ ЕКСПЛОЗИЯ!

- Свързвайте зарядното устройство за батерии само към гнезда с мрежовото напрежение, посочено на идентификационната табелка.
- Използвайте само оригинални батерии.
- При продължителна употреба батерията може да се нагрее. Оставете я да се охлади, преди да я презаредите.
- Не съхранявайте батерията и зарядното устройство на място, достъпно за деца.
- Не използвайте зарядното устройство за батерии на места с наличие на пари или запалими вещества.
- Зареждайте батериите само при температури между 10°C и 40°C.
- Съхранявайте батериите в среда с температури между 0°C и 23°C.
- Никога не причинявайте късо съединение между контактите на акумулаторите и не ги свързвайте с метални предмети.
- Когато транспортирате батерии, се уверете, че контактите не са свързани помежду си и не използвайте метални контейнери за транспорт.
- Късото съединение на батерията може да причини експлозия. Във всеки случай късото съединение уврежда акумулатора.
- Проверявайте редовно дали кабелът на зарядното устройство е повреден. Ако кабелът е повреден, зарядното устройство трябва да бъде заменено.
- Заредете напълно батериите, преди съхранение за зимата.
- Батерията може да се презарежда само със зарядно устройство CRG 520.

4 СГЛОБЯВАНЕ



ВНИМАНИЕ

Обърнете максимално внимание при сглобяването на компонентите, за да не се наруши безопасността и ефективността на машината; ако се съмнявате, се свържете с вашия оторизиран сервизен център.



ВНИМАНИЕ

Разпаковането и завършването на сглобяването трябва да се извършват на равна и твърда повърхност, с достатъчно място за работа с машината и опаковката, като винаги се използват подходящите инструменти.

Опаковката трябва да се изхвърля в съответствие с действащите местни разпоредби.

От съображения за безопасност и транспорт литиево-йонната батерия (ако е доставена) се доставя отделно от машината и е заредена частично. Преди да използвате машината, е необходимо да заредите батерията, съгласно методите, посочени в глава 5.2 *Батерията се зарежда*.

4.1 МОНТИРАНЕ НА РЪКОХВАТКАТА S (ФИГ. 3)

- Уверете се, че батерията не е поставена в мястото си.
- Поставете предната ръкохватка (A) върху трансмисионната тръба (B) с капака (C).
- Поставете винтовете (D) и закрепете ръкохватката.
- За да използвате диска, поставете защитната преграда (E), ориентирана от лявата страна със съответните винтове (F)
- Положението на ръкохватката се регулира според нуждите на оператора.

ВНИМАНИЕ

Монтирайте ръкохватката (A, Фиг. 4) между стрелките върху етикета (B Фиг. 4) и задната ръкохватка. Този монтаж е валиден и за двете ръкохватки.

4.2 МОНТАЖ НА ПРЕДПАЗИТЕЛЯ ЗА БЕЗОПАСНОСТ (ФИГ. 6)

ВНИМАНИЕ

Предпазителят трябва да бъде монтиран правилно, за да спазва изискванията за безопасност и правилното положение на режещия нож.

ВНИМАНИЕ

Предпазителят, с който е оборудвана машината, може да не е достатъчен, за да предпази оператора от всички чужди тела (чакъл, стъкло, корда и др.), изхвърлени от въртенето на режещото устройство. Така изхвърлените предмети могат да отскочат и да удрят оператора.

ВНИМАНИЕ

Незабавно сменете предпазители, ако са счупени или повредени; никога не се опитвайте да ги монтирате в грешна позиция.

Закрепете предпазителя (A) с помощта на винтовете (B) в положение, което позволява безопасна работа.

4.2.1 Монтиране на защитната лента (Фиг. 7)

Монтирайте защитната лента (A) върху предпазителя (B) и я закрепете с винта (C).

4.3 МОНТАЖ НА РЪКОХВАТКАТА ЗА УПРАВЛЕНИЕ (ФИГ. 12)

- Отвийте винта (E). Гайката (B) остава в ръкохватката за управление.
- Натиснете ръкохватката за управление (ускорителят трябва да е обърнат към коничното зъбно колело) на кормилото (C), така че отворите (D) да са подравнени.

- Поставете винта (А) и затегнете здраво.

4.4 МОНТИРАНЕ НА Т-ОБРАЗНАТА РЪКОХВАТКА (ФИГ. 8)

- За да прикрепите Т-образната ръкохватка, поставете пружината (В), двете черупки (А) и шайбата (С).
- Подравнете Т-образната ръкохватка (D) под прав ъгъл към трансмисионната тръба (E).
- Накрая затегнете скобата (F) с винта.

ВНИМАНИЕ

Монтирайте ръкохватката (А, Фиг. 4) между стрелките върху етикета (В Фиг. 4) и задната дръжка.

4.5 МОНТИРАНЕ НА БАТЕРИЯТА

Натиснете батерията на мястото ѝ, докато се фиксира.

ВНИМАНИЕ

Използвайте само оригинални батерии. Използването на батерии от грешен тип може да доведе до риск от пожар, експлозия и нараняване.

ВНИМАНИЕ

Могат да се използват батерии от 2,5Ah и 4Ah със зарядно устройство CRG 520.

Премахване на батерията

Натиснете бутона (D, Фиг. 5), за да извадите батерията.

ВНИМАНИЕ

Прочетете внимателно и ръководството за употреба и поддръжка на батерията и зарядното устройство!

4.6 МОНТИРАНЕ НА ДИСКА (ФИГ. 17)

1. Монтирайте диска (R) върху горния фланец (F), като се уверите, че посоката на въртене е правилна.
2. Поставете долния фланец (B), купата (D) и завийте болта (A) обратно на часовниковата стрелка.
3. Поставете предоставения щифт (H) в съответния отвор (L), за да заключите диска и за да може болтът (A) да бъде затегнат до 25 Nm (2,5 kgm).

ВНИМАНИЕ

Яката (вижте стрелките С) трябва да се постави в монтажния отвор на диска.

ВНИМАНИЕ

С помощта на диска развийте винта (С, Фиг. 7) и откачете лентата (А, Фиг. 7) от защитата (В, Фиг. 7).

За да поставите отново лентата (А), вижте глава 4.2.1 *Монтиране на защитната лента (Фиг. 7)*.

BG

4.7 МОНТИРАНЕ НА ГЛАВА С НАЙЛОНОВА КОРДА (ФИГ. 18)

Поставете горния фланец (F). Поставете щифта (H) в съответния отвор (L) и завийте главата (N) обратно на часовниковата стрелка само със силата на ръцете.

Винаги използвайте същия диаметър като този на оригиналната корда, за да не претоварвате машината (Фиг. 15).

За да удължите найлоновата корда, допрете главата до земята по време на работа.

ВНИМАНИЕ

Не допирайте главата върху цимент или върху тротоар: това може да бъде опасно.

4.7.1 Разглобяване на главата

За разглобяване поставете щифта (H) в подходящия отвор (L) и развийте в обратната посока.

5 ПОДГОТОВКА ЗА РАБОТА

5.1 ПРОВЕРКА НА МАШИНАТА

ВНИМАНИЕ

Уверете се, че батерията не е поставена в мястото си.

Преди започване на работа е необходимо:

- проверете дали лостът на газта и предпазният лост се движат свободно, без принуда, и че при освобождаване автоматично и бързо се връщат в неутрално положение;
- проверете дали лостът на газта остава заключен, ако предпазният лост не е натиснат;
- проверете дали каналите за охлаждащ въздух не са запушени;
- проверете дали дръжките и предпазителите на машината са чисти и сухи, правилно сглобени и здраво закрепени към машината;
- проверете дали режещите устройства и предпазителите не са повредени;
- проверете дали машината не показва признаци на износване или повреда поради удари или други причини и извършете необходимите ремонти;
- проверете дали батерията е в добро състояние и дали няма признаци на повреда. Не използвайте машината с повредена или износена батерия;

- зареждате батерията, съгласно процедурите, посочени в глава 5.2 *Батерията се зарежда*.





5.2 БАТЕРИЯТА СЕ ЗАРЕЖДА

Моля, вижте ръководството за експлоатация и поддръжка на зарядното устройство за информация относно правилната употреба, методите и наблюдението на нивото на зареждане и легендата на индикаторите.

BG

5.3 ДИСПЛЕЙ (ФИГ. 9)

Включете дисплея с еднократно натискане на бутона ON/OFF (Вкл./Изкл.) (А).

Икона	Описание
	Предупредителна лампичка. Показва, че машината има проблем, който може да бъде разрешен от оператора. Пример: прегряване на батерията или прекомерна употреба на машината. Преустановете работата и оставете машината да почине за няколко минути. Цветът показва вида на алармата: <ul style="list-style-type: none"> • Зелено: машината е в заключено състояние • Светло синьо: проблем от страната на батерията • Червено: проблем от страна на машината/контролния блок (възможно прегряване)
	Сервизна лампичка. Показва, че може да е възникнал проблем, който не може да бъде разрешен от оператора. Незабавно прекратете работата и се обърнете към оторизиран сервизен център възможно най-скоро.
	Синя лампичка. Светва постоянно, когато е осъществена връзка с мобилното устройство. Вижте глава 6.2 <i>Мобилно приложение</i> .
	Индикатор за зареждане на батерията. Докато използвате машината, индикаторът свети. Цветът показва състоянието на зареждане: <ul style="list-style-type: none"> • Зелено: Зареждане над 50% • Жълто: зареждане между 50% - 10% • Червено: зареждане под 10%
	Индикатор за скоростта на въртене на режещото устройство. Четири нива на скоростта. При включване скоростта е настроена на трето ниво. За да промените скоростта, натиснете бутона ON/OFF (Вкл./Изкл.). Скоростта се задава само в нарастваща последователност (пример: 1-2-3-4-1-2-3-4 и т.н.). За да активирате четвърта скорост е необходимо да задържите бутона ON/OFF (Вкл./Изкл.) за 5 секунди. След като четвъртата скорост е активирана, бутонът ON/OFF (Вкл./Изкл.) може да бъде освободен. Препоръчва се четвъртата скорост да се използва само с диска.

6 ИЗПОЛЗВАНЕ НА МАШИНАТА

6.1 ПРИВЕЖДАНЕ В ДЕЙСТВИЕ (ФИГ. 11)

ВНИМАНИЕ

Преди да стартирате машината проверете дали лостът на газта работи свободно.

Преди да стартирате машината, поставете батерията (А) в нейния корпус.

За да стартирате машината:

- Натиснете бутона ON/OFF (Вкл./Изкл.) (D).
- Хванете здраво машината с една ръка.
- След като натиснете бутона ON/OFF (Вкл./Изкл.), задействайте предпазния лост (E) в рамките на пет секунди.
- Задействайте лоста на газта(C).

6.2 МОБИЛНО ПРИЛОЖЕНИЕ

6.2.1 Свържете машината с приложението

Включете машината. Синята лампичка светва постоянно, когато е осъществена връзка с мобилното устройство. Търсенето може да се активира отново, като извадите и поставите отново батерията. За конкретни подробности, моля, вижте инструкциите в специалното приложение (Oleo-Mac Hub - EfcO Hub). Приложението е безплатно за мобилни устройства и предоставя разширени функции (допълнителна информация за машината, подробности, помощ, части за машината и поддръжка). Машините с вградена безжична технология могат да се свързват с мобилни устройства и да активират допълнителни функции.

6.2.2 Първо използване на приложението

1. Изтеглете приложението на вашето мобилно устройство.
2. Регистрирайте се в приложението.
3. Следвайте инструкциите, за да свържете и регистрирате вашето устройство.

ЗАБЕЛЕЖКА

Приложението Oleo-Mac Hub - EfcO Hub е достъпно за изтегляне на всички пазари. За повече информация се обърнете към оторизиран сервизен център.

6.3 СПИРАНЕ НА МАШИНАТА (ФИГ. 11)

Освободете предпазния лост (E) за 5 секунди, машината преминава в заключено състояние (5.3 Дисплей (Фиг. 9)). Когато машината е заключена, задръжте натиснат лоста на газта (C) за 5 секунди.

7 РЕЖИМИ НА РАБОТА И РАБОТНИ ТЕХНИКИ

ВНИМАНИЕ

За вашата безопасност и тази на другите:

1. Не забравяйте, че операторът или потребителят е отговорен за произшествия и непредвидени събития, които могат да се случат на други хора или тяхното имущество.
2. Носете подходящо облекло, докато работите. Вашият дистрибутор е в състояние да ви предостави информация за най-подходящите материали за предотвратяване на злополуки, за да гарантира безопасността на работното място.
3. Проверете щателно цялата работна зона и отстранете всичко, което може да бъде хвърлено от машината или да повреди режещото устройство (камъни, клони, тел, кости и др.).
4. Пазете се от възможни отскачания на материал, причинени от режещото устройство.
5. Спрете машината и извадете акумулатора от корпуса му:
 - ако машината започне да вибрира необичайно: в този случай незабавно потърсете причината за вибрациите и извършете необходимите проверки в оторизиран сервизен център;
 - винаги когато оставяте машината без надзор.

ПРЕДПАЗЛИВОСТ

Винаги помнете, че неправилно използвания електрически тример може да притеснява другите. От уважение към другите и околната среда:

- Избягвайте да използвате машината в среда и време, което може да е обезпокоително.
- Спазвайте стриктно местните норми за изхвърляне на остатъчни материали, след резитба.
- За да избегнете риска от пожар, не оставяйте прегрялата машина сред листа или суха трева.
- Спазвайте стриктно местните разпоредби за изхвърляне на износените части или елементи със силно въздействие върху околната среда.

7.1 РЕЖИМИ НА РАБОТА

ВНИМАНИЕ

Докато работи, машината винаги трябва да се държи здраво в двете ръце, като режещият блок трябва да е под линията на талията.

Главата с найлонова може да отстрани висока трева или недървесна растителност в близост до огради, стени, основи, тротоари, около дървета и др. или за пълно почистване на определена зона от градината.

Дискът за трева може да се използва за всички видове висока трева или плевели (тръстика, храсти).

ВНИМАНИЕ

С тази машина е забранено използването на метални дискове със зъбци на триона.

Батерията е снабдена със защита, която предотвратява пълното ѝ разреждане.

Машината се изключва автоматично, ако акумулаторът е изтощен. В този случай трябва да се презареди незабавно.

7.2 РЕМЪК (ФИГ. 16)

Правилното настройване на ремъка позволява на тримера да има добър баланс и подходяща височина от земята.

- Поставете ремъка.
- Закачете машината за колана с помощта на карабинера (А, Фиг. 16).
- Поставете куката (В, Фиг. 16) за постигане на най-добър баланс на тримера.
- Поставете закопчалката, за да получите правилната височина на тримера.

ЗАБЕЛЕЖКА

За машини с Т-образно кормило е възможно да имате три различни настройки на ремъците.

ВНИМАНИЕ

Сложете ремъка и винаги дръжте двете си ръце на дръжките, когато работите с машината.

7.3 ТЕХНИКИ ЗА РАБОТА

ВНИМАНИЕ

Използвайте САМО найлонова корда. Използването на метални проводници, пластифицирани метални проводници и/или неподходящи за главата може да причини сериозни рани и наранявания.

По време на употреба е препоръчително да спрете машината и периодично да отстранявате плевелите, които заобикалят машината, за да се избегне прегряване поради заплетената под предпазителя трева.

Отстранете заплетената трева с отвертка.

ВНИМАНИЕ

Нито операторът на машината, нито някой друг може да се опитва да отстрани нарязания материал, докато двигателят работи или фрезата се върти, тъй като това може да причини сериозни наранявания.

ВНИМАНИЕ

Не използвайте машината за метене, като наклоняте главата с найлонова корда. Мощността на двигателя може да хвърля предмети и малки камъни до 15 метра или повече, причинявайки щети или наранявайки хора.

7.3.1 Косене в движение (косене) (Фиг. 14)

Продължавайте с редовно темпо, с извити движения, подобни на традиционната коса, като държите режещото устройство успоредно на земята.

Първо пристъпете към рязане на правилната височина в малка площ и след това постигнете еднаква височина на рязане, като държите главата с найлонова корда на постоянно разстояние от земята.

За по-сериозни рязания може да е полезно да наклоните главата с найлонова корда с около 30° наляво.

ВНИМАНИЕ

Не работете по този начин, ако има възможност да предизвикате отскачане на предмети, които могат да навредят на хора, животни или да причинят щети.

7.3.2 Рязане в близост до огради/основи

Бавно се приближавайте главата с корда до огради, колове, скали, стени и др. без да удряте силно.

Ако корда удря постоянно препятствие, тя може да се счупи или да се износи; ако се захване в ограда, може рязко да се скъса.

Във всеки случай рязането около тротоари, основи, стени и т.н. може да причини по-силно износване на кордата от нормалното.

7.3.3 Рязане около дървета

Заобиколете дървото по посока на часовниковата стрелка, като бавно се приближавате към стволите, за да не ударите кордата срещу дървото и да държите главата с найлонова корда леко наклонена напред.

Имайте предвид, че найлоновата корда може да отреже или да повреди малки храсти и че въздействието на найлоновата корда върху ствола на дърветата с мека кора може сериозно да увреди растението.

7.3.4 Регулиране на дължината на края по време на работа

Тази машина е оборудвана с автоматична глава с найлонова корда, която може автоматично да освободи кордата, ако главата се удари в земята.

След като цялата корда се изчерпа, тя трябва да бъде заменена.

ВНИМАНИЕ

След всяка намеса върху главата с найлонова корда винаги поставяйте машината в работно положение, преди да я стартирате.

BG 7.4 ПРИКЛЮЧВАНЕ НА РАБОТА

В края на работата спрете машината, както е посочено по-горе.

ВНИМАНИЕ

Оставете машината да се охлади, преди да я поставите в каквато и да е среда.

За да намалите риска от пожар, освободете машината от остатъци от трева, листа или прекомерна смазка; не оставяйте контейнери с получените остатъци от рязането вътре в стая.

8 ПОДДРЪЖКА

ВНИМАНИЕ

- По време на извършване на операции по поддръжката, носете винаги предпазни ръкавици.
- Да не се извършва поддръжка при горещ двигател или батерия. Спрете машината и я оставете да се охлади. Извършете поддръжка при изключена машина и извадена батерия.
- Липсата или неправилната поддръжка, премахването или модифицирането на предпазните устройства и/или използването на неоригинални резервни части може да причини сериозни или фатални наранявания на оператора или трети страни.

ВНИМАНИЕ

Прочетете внимателно и ръководството за употреба и поддръжка на батерията и зарядното устройство!

ВНИМАНИЕ

За вашата безопасност и тази на другите:

- След всяка употреба изваждайте батерията от отделението и проверявайте за повреди.
- Правилната поддръжка е от съществено значение за поддържане на първоначалната ефективност и безопасност на машината с течение на времето.
- Поддържайте затегнати гайките и винтовете, за да сте сигурни, че машината винаги е в безопасно работно състояние.
- Никога не използвайте машината с износени или повредени части. Повредените части трябва да се сменят и никога да не се поправят.
- Използвайте само оригинални резервни части. Части с нееквивалентно качество могат да повредят машината и да навредят на безопасността.

ВНИМАНИЕ

По време на операциите по поддръжка извадете батерията от корпуса.

8.1 ОХЛАЖДАНЕ НА МАШИНАТА

За да се избегне прегряване и повреда на машината, решетките за всмукване на охлаждащия въздух трябва винаги да се поддържат чисти и без трева и отпадъци.

8.2 ГЛАВА С НАЙЛОНОВА КОРДА

8.2.1 Смяна на найлоновата корда в главата LOAD&GO (Фиг. 13)

1. Отрежете 5,2 m найлонова корда \varnothing 2,4 mm.
2. Подравнете стрелките и вкарайте кордата в главата (1).
3. Разделете кордата на две равни части (3) и след това заредете главата, като завъртите копчето (4).

ВНИМАНИЕ

Рискът от злополука е по-голям в случай на неправилни устройства за рязане! Използвайте само препоръчаните устройства за рязане и предпазители и се придържайте към инструкциите.

8.3 ИЗВЪНРЕНА ПОДДРЪЖКА

Необходимо е, в края на сезона, ако се моторният трион се използва интензивно или, на всеки две години при нормално използване, да се извърши обща проверка от специализиран техник на сервизен център.

Намерете най-близкия до вас оторизиран сервизен център на: <https://www.myemak.com/int/filiali-e-distributori/distributori>.



ВНИМАНИЕ

- **Всички операции по поддръжката, които не са изброени в това ръководство, трябва да се извършват от оторизиран сервизен център. За да се гарантира постоянно и нормално функциониране на машината, имайте предвид, че при евентуална смяна на части трябва да се използват само **ОРИГИНАЛНИ РЕЗЕРВНИ ЧАСТИ**.**
- **Евентуално неоторизирано модифициране и/или използване на неоригинални резервни части, може да причини тежки или смъртни наранявания на оператора или на трета страна и незабавно ще анулират гаранцията.**

8.4 ТАБЛИЦА ЗА ПОДДРЪЖКАТА

<i>Поддръжка</i>	<i>Ежедневна</i>	<i>Месечна</i>
Почистете външната страна на машината с чиста, суха кърпа. Никога не използвайте вода.	X	
Поддържайте дръжките сухи, чисти и без масло и смазка.	X	
Уверете се, че бутонът за стартиране работи правилно и не е повреден.	X	
Уверете се, че лостът на газта и предпазният лост функционират правилно от гледна точка на безопасността.	X	
Уверете се, че всички контроли не са повредени и функционират.	X	
Проверете дали предпазителят не е повреден и не е счупен. Сменете предпазителя, ако е бил силно ударен или счупен.	X	
Проверете дали главата на тримера не е повредена и не е напукана. Сменете главата на тримера, ако е необходимо.	X	
Проверете дали гайките и винтовете са здраво затегнати.	X	
Проверете дали батерията е неповътната.	X	
Проверете заряда на батерията.	X	
Проверете дали зарядното устройство за батерии е неповътното и функционира.	X	
Проверете връзките между батерията и машината, както и връзката между батерията и зарядното устройство.		X

9 ТРАНСПОРТИРАНЕ



ВНИМАНИЕ

При транспортиране на машината с моторно превозно средство се уверете дали машината е фиксирана правилно и здраво на превозното средство посредством ремъци. Машината се транспортира в хоризонтално положение, като освен това трябва да се гарантира, че не се нарушават местните правила за транспортиране на такива машини.

- Изключете машината, изчакайте режещия инструмент да спре и извадете батерията от корпуса ѝ.

- Дръжте машината само за дръжките и ориентирайте режещото устройство в посока, обратна на посоката на движение.

10 ПРИБИРАНЕ ЗА СЪХРАНЕНИЕ

ВНИМАНИЕ

Прочетете внимателно и ръководството за употреба и поддръжка на батерията и зарядното устройство!

Когато машината трябва да остане спряна за дълги периоди:

- Извадете батерията (прочетете и ръководството за батерията за правилно съхранение).
- Съхранявайте батериите на място, недостъпно за деца, на тъмно и сухо място при температура между 0 - 23 °C, без наличие на прах и корозивни газове. Избягвайте съхранение на пряка слънчева светлина.
- По време на употреба батерията е защитена срещу пълно разреждане посредством защитно устройство, което изключва машината и блокира нейната работа.
- Извадете диска, почистете го и го смажете с масло, за да предотвратите ръжда.
- Премахнете фланците за спиране на диска; почистете, подсушете и смажете конуса на конусната предавка.
- Оставете машината да работи на празнен ход, за да изпразни напълно тръбата за подаване и маслената помпа.
- Ако машината се съхранява с монтиран метален диск, е задължително да се постави и предпазителя на диска.
- В края на всяка работна сесия внимателно почиствайте машината от прах и отпадъци, ремонтирайте или подменяйте дефектните части.
- Машината трябва да се съхранява на сухо и защитено от атмосферно влияние място.
- Съхранявайте машината на недостъпно за деца място.
- Процедурите за пускане в експлоатация след съхранение през зимата са същите като тези, извършвани при нормалното пускане на машината (вижте глава 6.1 *Привеждане в действие (Фиг. 11)*).

11 ОПАЗВАНЕ НА ОКОЛНАТА СРЕДА

Опазването на околната среда е важен и приоритетен аспект при използването на машината, в изгода на гражданската полза и околната среда, където живеем.

- Избягвайте да бъдете смуцаващ елемент по отношение на съседите.
- Спазвайте стриктно местните норми за изхвърляне на остатъчни материали, след резитба.
- Спазвайте стриктно местните разпоредби за изхвърляне на опаковки, масла, бензин, батерии, филтри, повредени части или всякакви елементи със силно въздействие върху околната среда. Тези отпадъци не трябва да се изхвърлят на боклука, а трябва да се събират отделно и да се предават в специализирани центрове, които ще се погрижат за рециклирането на материалите.

11.1 УНИЩОЖАВАНЕ И ИЗХВЪРЛЯНЕ

В момента на извеждане от употреба не изоставяйте машината в околната среда, а се обърнете към специализиран събирателен център.

По-голяма част от материалите, които за използвани за изработване на тази машина, могат да се рециклират; всички метали (стомана, алуминий, месинг) могат да се предадат в събирателен пункт за желязо. За повече информация се обърнете към център за събиране на отпадъци във Вашата зона. Изхвърлянето на производни отпадъци от унищожаването на машината, трябва да се извърши при съблюдаване на задълженията за опазване на околната среда, като се избягва замърсяване на почвата, въздуха и водата.

Във всеки случай трябва да се спазва действащото местно законодателство в тази област.

При унищожаването на машината трябва да се унищожи етикета на СЕ маркировката, заедно с това ръководство.

12 ТЕХНИЧЕСКИ ДАННИ

		<i>BCi 530 S - DSi 530 S</i>	<i>BCi 530 T - DSi 530 T</i>
Двигател		Безчетков	
Напрежение	V	56	
Максимална електрическа мощност на машината	К.с. / kW (об./мин.)	1,5 / 1,15	
Изходяща механична мощност на конично зъбно колело	К.с. / kW (об./мин.)	1,34 / 1,0	
Максимален въртящ момент	Nm (об./мин.)	1,4	
Конично зъбно колело (коefficient на редукция)		1,4	
Максимална скорост на инструмента	Об./мин.	6800	
Пропорционален тригер		Да	
Регулиране на скоростта		4 нива	
Ø Трансмисионна тръба (Ø Прът)	mm	26 (стоманен вал 7 mm с кух прът)	
Дължина на трансмисионния прът	mm	1457 mm	
Конично зъбно колело		С щифт МЪЖКО М10	
Ремъчна система		Единична	Единична с подложка
Дисплей		Да	Да
Оборудване за рязане	серийно	mm	Load & Go Ø 110 найлонова корда Ø 2,4 Диск с 3 зъбеца Ø 255
	съвместим	mm	диск с 3 зъбеца Ø 255

		<i>BCi 530 S - DSi 530 S</i>	<i>BCi 530 T - DSi 530 T</i>
Защита		пластмасова	
Ø на рязане с глава	mm	390	
Тегло (без режещ апарат)	kg	3,8	4,3

Звукови емисии и вибрации

	Референтни стандарти	<i>BCi 530 S - DSi 530 S</i>		<i>BCi 530 T - DSi 530 T</i>	
		<i>String</i>	<i>Blade</i>	<i>String</i>	<i>Blade</i>
Звуково налягане ⁽¹⁾ L_{pAв} - dB(A)	L _{pA} EN 50636-2-91 EN 11201	79,54	79,96	79,54	79,96
Неопределеност		2,81	1,92	2,81	1,92
Измерено ниво на звукова мощност ⁽¹⁾	EN 50636-2-91	92,9	93,5	92,9	93,5
Неопределеност		2,16	1,89	2,16	1,89
Гарантирано ниво на звукова мощност L_{WA}dB(A)	L _{WA} EN 50636-2-91 EN 12096	96	96	96	96
Ниво на вибрации ⁽¹⁾ m/s²	EN 50636-2-91 EN12096	< 2,5	4,5 ляво 3,2 дясно	2,3 ляво 4,1 дясно	< 2,5
Неопределеност m/s²	EN 12096	1,2 ляво 1,2 дясно	1,7 ляво 1,2 дясно	1,2 ляво 1,3 дясно	2,5 ляво 1,2 дясно

⁽¹⁾ Стойност при максимална скорост.

ВНИМАНИЕ

Стойностите на звуковите емисии и вибрациите по време на реално използване на електрическата машина могат да се различават от обявените стойности в зависимост от начина, по който се използва машината и по-специално от участъка, върху който се работи.

Мерки за безопасност за защита на оператора въз основа на оценка на експозицията в реални условия на употреба (като се вземат предвид всички части от работния цикъл, като времената, когато машината е изключена и когато е неактивна, в допълнение към времето за задействане) трябва да бъдат идентифицирани.

За да изберете подходящата защита на слуха, при поискване може да бъде предоставен анализ на лентите на трета октава.

Модул за радио

Честотна лента	ISM лента 2,4 GHz
Максимална предавана мощност на изпращане	1 mW
Обхват на сигнала	Около 10 m

ЗАБЕЛЕЖКА

Силата на сигнала зависи от условията на околната среда и мобилния терминал. Обхватът може да варира значително в зависимост от външните условия, включително приемника. В затворена среда при наличие на метални прегради (например стени, рафтове, куфари), капацитетът може да бъде значително намален.

BG

12.1 ПРЕПОРЪЧИТЕЛНИ УСТРОЙСТВА ЗА РЯЗАНЕ

<i>Препоръчителни устройства за рязане</i>		
<i>Модел</i>		<i>Устройства за рязане</i>
BCi 530 - DSi 530		∅ 390 mm
BCi 530 - DSi 530		∅ 255 mm

13 ОТСТРАНЯВАНЕ НА НЕИЗПРАВНОСТИ

ВНИМАНИЕ

- **Винаги спирайте машината и изваждайте батерията, преди да извършите всички изпитвания с цел коригиране, които са препоръчани в таблицата по-долу, освен ако изрично не се изисква машината да работи.**
- **Когато бъдат проверени всички възможни причини, но въпреки това проблемът не може да бъде разрешен, се свържете с оторизиран сервизен център. Ако възникне неизправност, която не е описана в тази таблица, се свържете с оторизиран сервизен център.**

<i>НЕИЗПРАВНОСТ</i>	<i>ВЪЗМОЖНА ПРИЧИНА</i>	<i>РЕШЕНИЕ</i>
Когато превключателят е активиран, машината не стартира	Батерията липсва или не е поставена правилно	Уверете се, че батерията е добре поставена
	Изтощена батерия	Проверете състоянието на зареждане и заредете батерията
Машината спира по време на работа	Батерията липсва или не е поставена правилно	Уверете се, че батерията е добре поставена
	Изтощена батерия	Проверете състоянието на зареждане и заредете батерията
Намален автономност на батерията	Условия за тежко натоварване с по-голяма консумация на ток	Оптимизирайте използването
Зарядното устройство не зарежда батерията (червеният светодиод свети)	Мръсни контакти	Почистете контактите
Зарядното устройство не зарежда батерията (никакъв светодиод не свети)	Липса на напрежение към зарядното устройство	Проверете дали щепселът е поставен и дали в контакта има напрежение
	Дефектно зарядно устройство	Заменете с оригинална резервна част

14 ДЕКЛАРАЦИЯ ЗА СЪОТВЕТСТВИЕ

Долуподписаният,

**EMAK spa via Fermi, 4 - 42011 Bagnolo in Piano (RE)
ITALY**

декларира на собствена отговорност, че машината:

1. Вид:

АКУМУЛАТОРЕН ТРИМЕР

2. Марка: / Тип:

Oleo-Mac BCi 530 - Efco DSi 530

3. идентифициране на серия:

**OM BCi 530 S: C00 XXX 0001 - C00 XXX 9999 -
EF DSi 530 S: C01 XXX 0001 - C01 XXX 9999 -
OM BCi 530 T: C02 XXX 0001 - C02 XXX 9999 -
EF DSi 530 T: C03 XXX 0001 - C03 XXX 9999**

е в съответствие с разпоредбите на директивата/регламента и последващите изменения или допълнения:

**2006/42/EO – 2014/30/EU – 2011/65/EO – 2014/65/EC –
2014/53/EC – 2000/14/EO приложение I ном.º 33**

е в съответствие със следните хармонизирани правила:

**EN 60335-1:2013 -
EN ISO 12100 като се вземат предвид разпоредбите на
хармонизирания стандарт EN 50636 -2 - 91:2015 е EN
ISO 11806 - 1:2022 - EN 55014 - 1:2017 -
EN 55014 - 2:2015 -
EN 62233:2008 - ETSI EN 301 489 - 1 V2.2.3 - 2019 -
ETSI EN 301 489 - 17V3.2.4 - 2020 -
ETSI EN 300 328 V2.2.2 - 2019**

Приложени процедури за оценка на съответствието:

2000/14/EO приложение VI процедура 1

Измерено ниво на звукова мощност:

93 dB (A)

Гарантирано ниво на звукова мощност:

96 dB (A)

Орган, нотифициран за Директива 2000/14/EO:

**Eurofins Product Testing Italy S.r.l. via Courgnè, 21 -
10156 Torino (TO) – Italy n° 0477**

Тип режещо устройство:

найлонова корда

Ширина на рязане:

39 cm

Изготвена от:

Bagnolo in piano (RE) Italy - via Fermi, 4

Дата:

10/05/2024

Техническата документация е депозирана в:

Административното седалище. - Техническа дирекция

Луиджи Бартоли - С.Е.О.

15 СЕРИФИКАТ ЗА ГАРАНЦИЯ

Тази машина е проектирана и реализирана посредством прилагане на най-модерните производствени техники. Фирмата производител гарантира за собствените продукти за период от 24 месеца, считано от датата на закупуване, когато те са предназначени за частно използване или като хоби. Гаранцията е ограничена до 12 месеца, в случай на професионална употреба.

BG

Общи условия на гаранцията

- Гаранцията се признава считано от датата на закупуване. Фирмата производител, посредством нейната мрежа за продажби и техническо обслужване, заменя безплатно дефектиралите части поради материала, обработките и производството. Гаранцията не отменя законните права на купувача, които са предвидени от гражданския кодекс по отношение на последствията от дефекти или недостатъци, предизвикани от продадената стока.
- Техническият персонал ще се намеси възможно най-бързо, в рамките на даденото време за организационни нужди.
- За да се поиска обслужване в гаранция, е необходимо да се представи на оторизирания персонал посоченият по-долу сертификат за гаранция, който трябва да бъде подпечатан и подписан от дистрибутора, попълнен във всички негови части и придружен от фактура за закупуване или фискален бон, задължителни за доказване на датата на закупуване.**
- Гаранцията отпада в случай на:
 - очевидно отсъствие на каквато и да била поддръжка,
 - неправилно използване на продукта или направени модификации по продукта,
 - използване на неподходящи масла и горива,
 - използване на неоригинални резервни части или принадлежности,
 - намеси, извършени от неоторизиран персонал.
- Фирмата производител изключва от гаранцията консумативите и частите, подлежащи на нормално износване.
- От гаранцията са изключени също намеси свързани с осъвременяване и подобряване на продукта.
- Гаранцията не покрива извършване на настройки и намеси по поддръжката, ако е необходимо да се извършат по време на периода на гаранцията.
- За евентуални щети, причинени по време на транспортирането, трябва да се уведоми незабавно превозвача, в противен случай гаранцията отпада.
- При двигателите на други марки (Briggs & Stratton, Tecumseh, Kawasaki, Honda и др.), монтирани на нашите машини, гаранцията, дадена от производителите на двигателите, е валидна.
- Гаранцията не покрива евентуални щети, преки или непреки, причинени на хора или предмети от повреди на машината или произтичащи от принудително дълго неизползване на самата машина.

МОДЕЛ

СЕРИЕН НОМ. _____

ЗАКУПЕН ОТ Г-Н _____

ДАТА

ТЪРГ. ОБЕКТ

Да не се изпраща! Да се приложи само при евентуална заявка за техническа гаранция.

Emak S.p.A.

42011 Bagnolo in Piano (RE) Italy

www.myemak.com

www.youtube.it/EmakGroup