

PPXi 530 – PTXi 530 – PPXi 530R – PTXi 530R

IT MANUALE USO E MANUTENZIONE

EN OPERATOR'S INSTRUCTION MANUAL

FR MANUEL D'UTILISATION ET D'ENTRETIEN

DE BETRIEBS- UND WARTUNGSANLEITUNG

ES MANUAL DE USO Y MANTENIMIENTO

PT MANUAL DE USO E MANUTENÇÃO

GR ΕΓΧΕΙΡΙΔΙΟ ΧΡΗΣΗΣ ΚΑΙ ΣΥΝΤΗΡΗΣΗΣ

CZ NÁVOD K OBSLUZE A ÚDRŽBĚ

SK NÁVOD NA POUŽITIE A ÚDRŽBU

RU РУКОВОДСТВО ПО ЭКСПЛУАТАЦИИ

TR KULLANIM VE BAKIM KILAVUZU

PL PODRĘCZNIK OBSŁUGI I KONSERWACJI

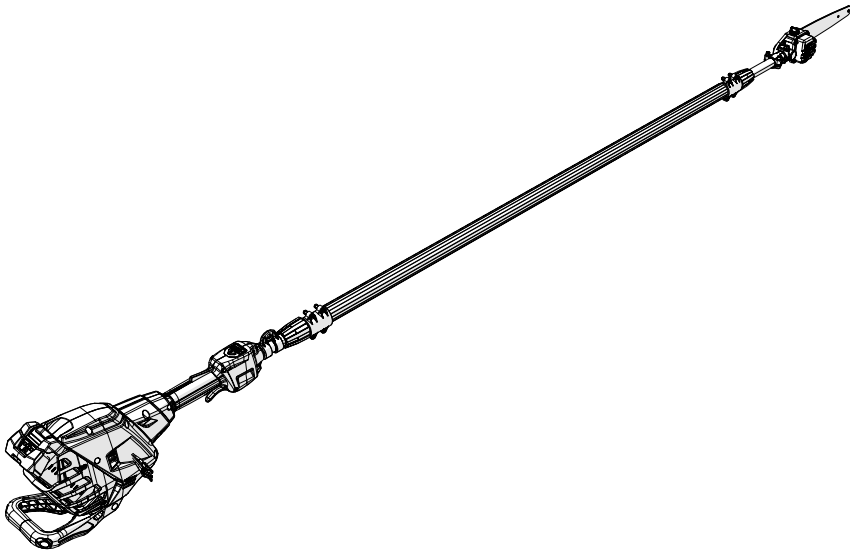

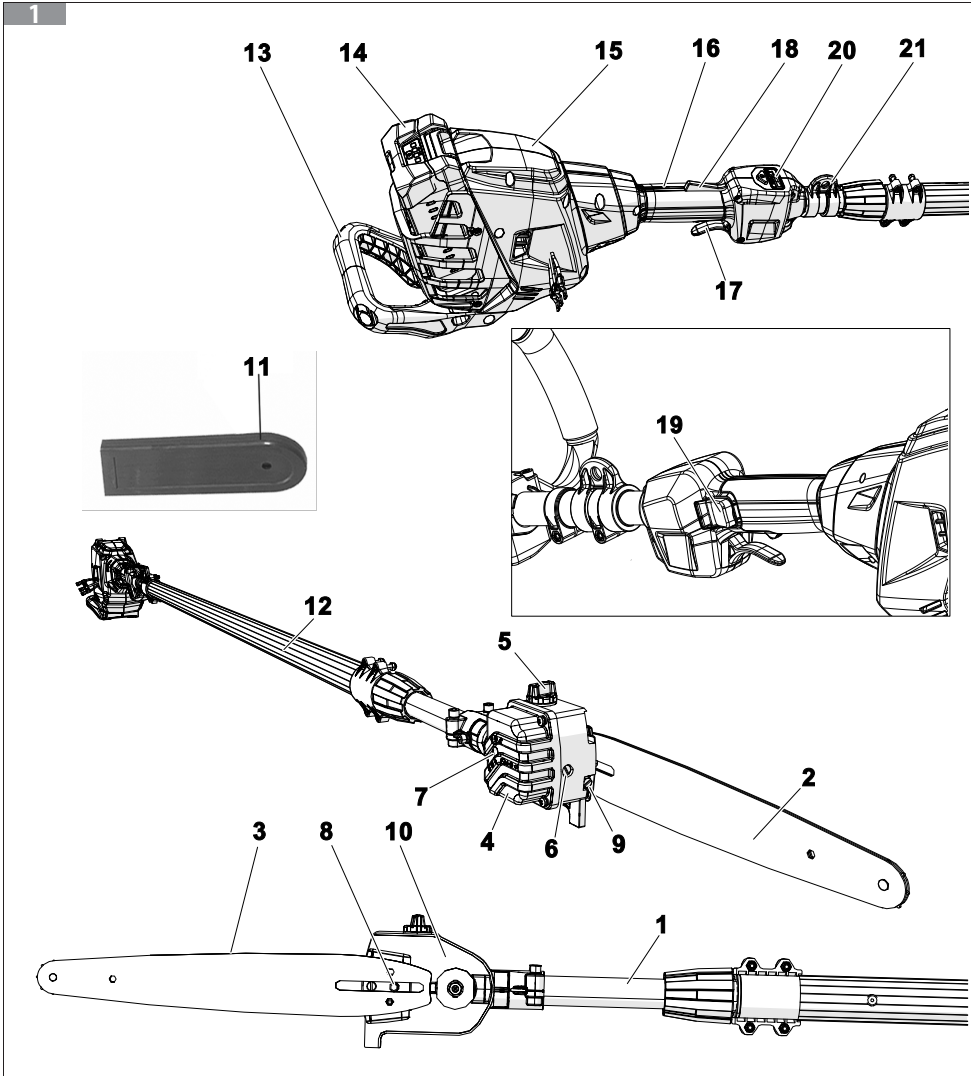

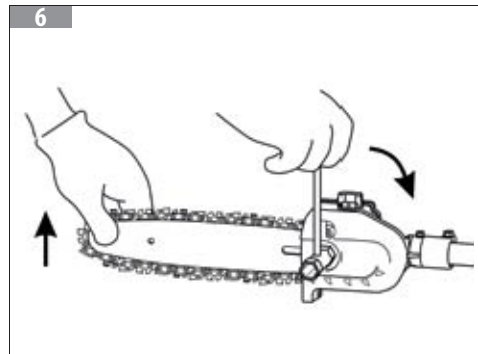
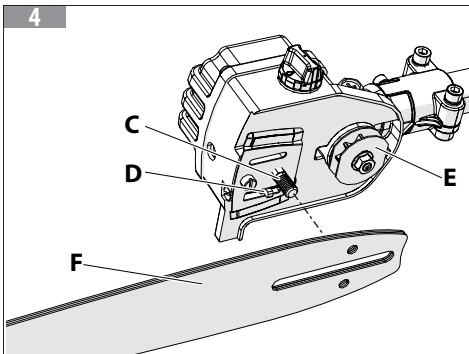
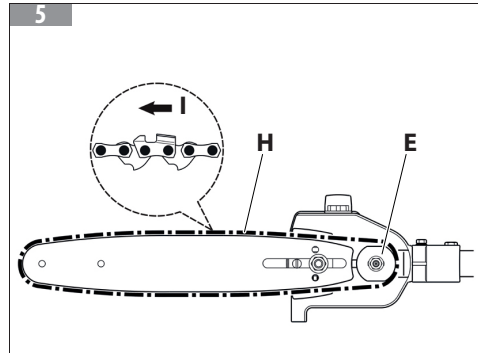
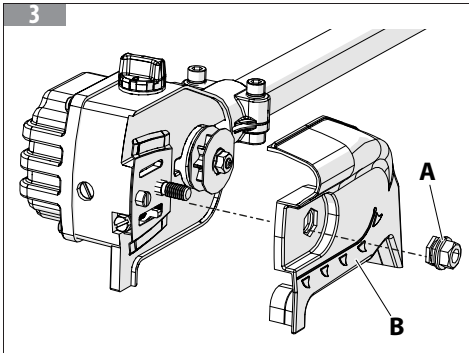
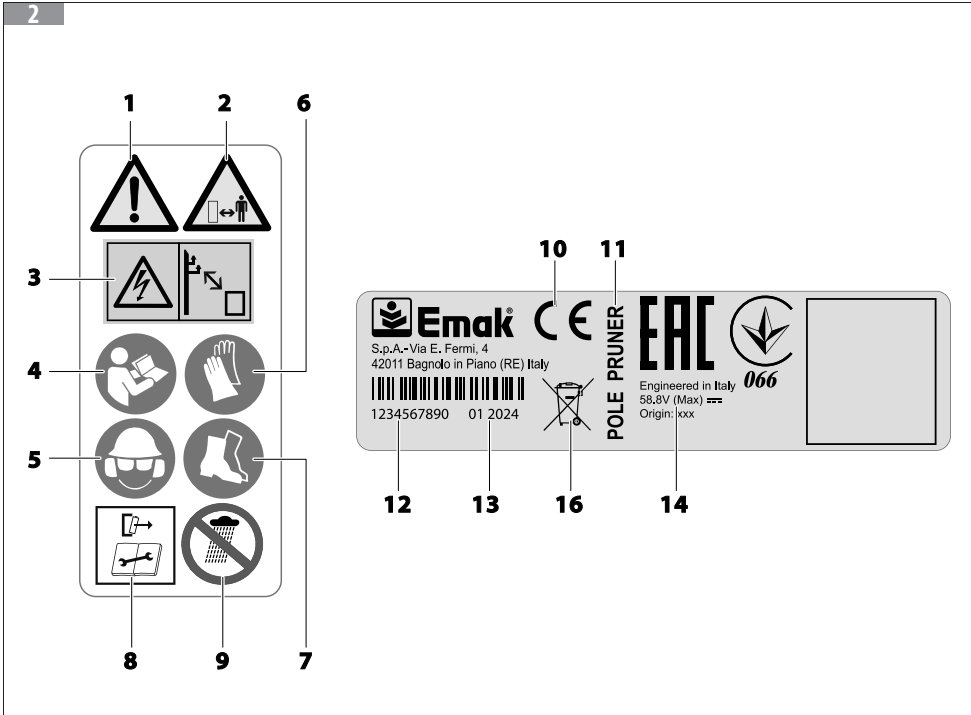

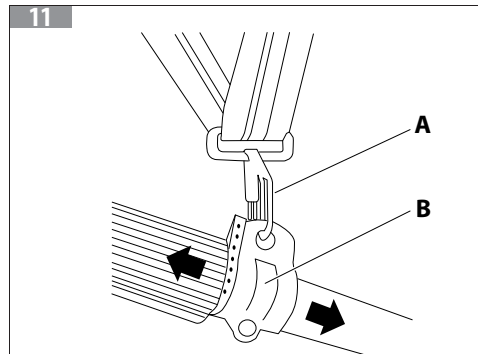
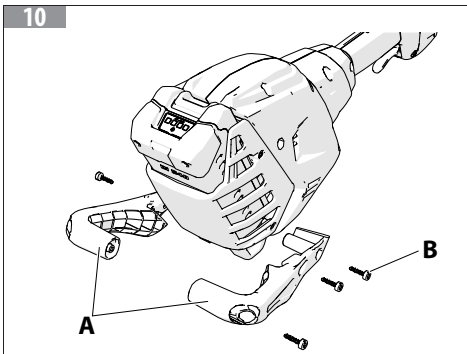
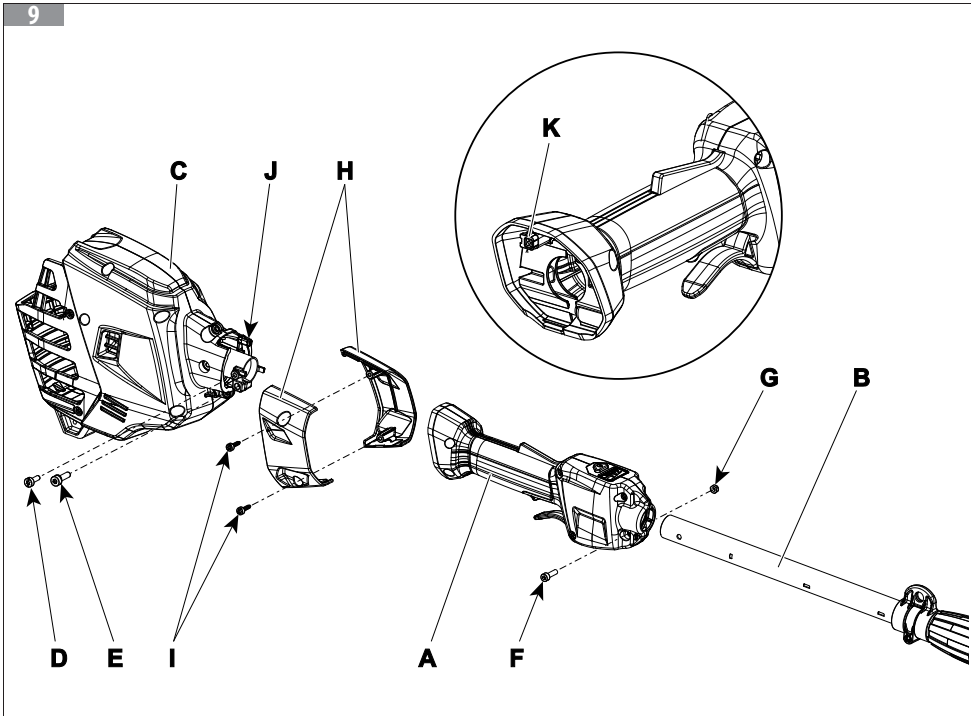
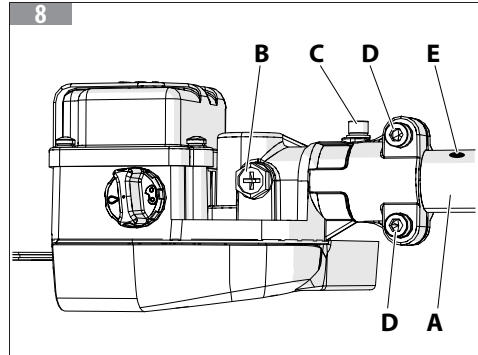
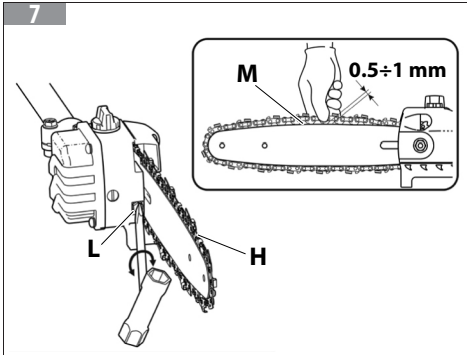

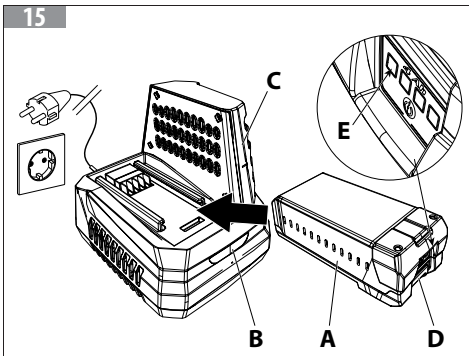
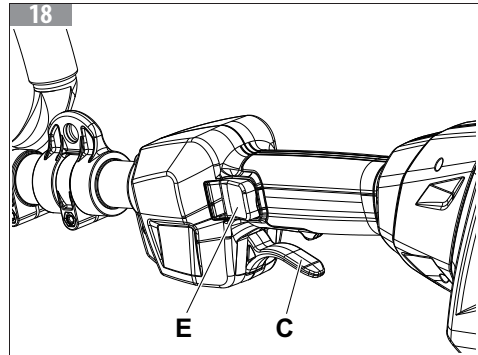
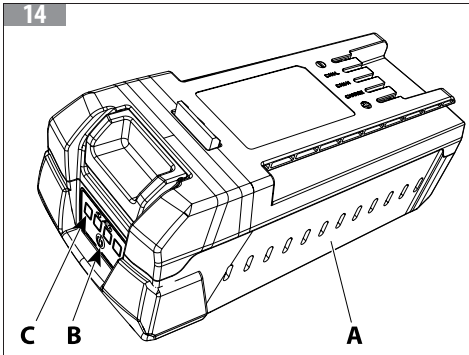
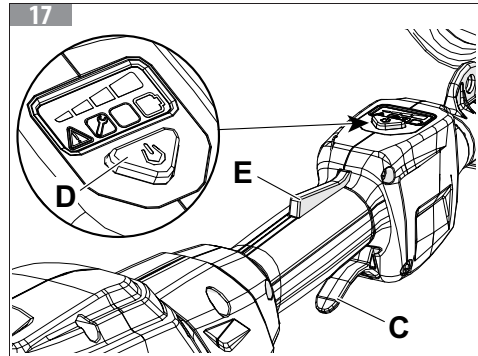
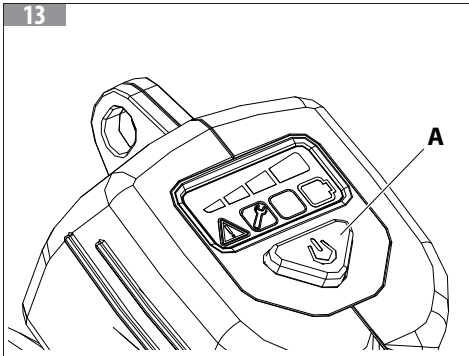
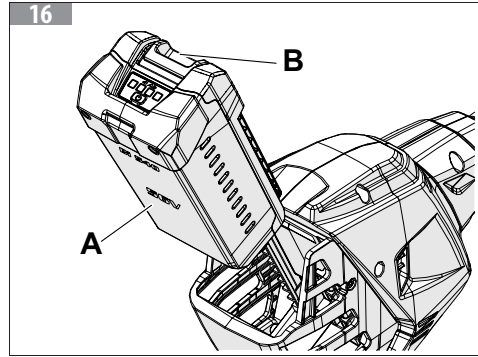
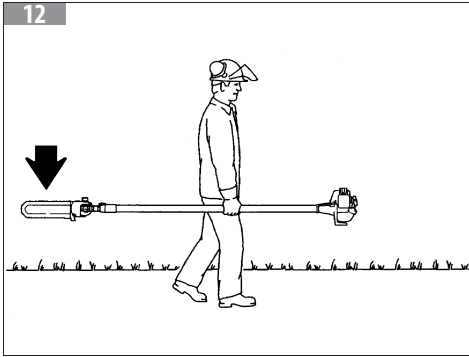

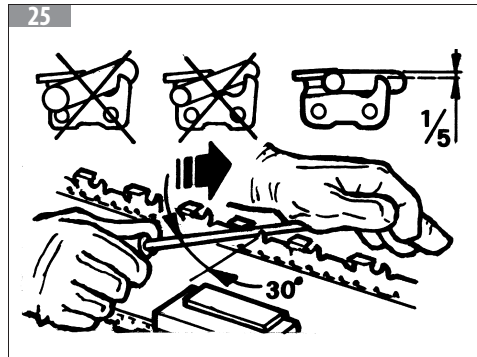
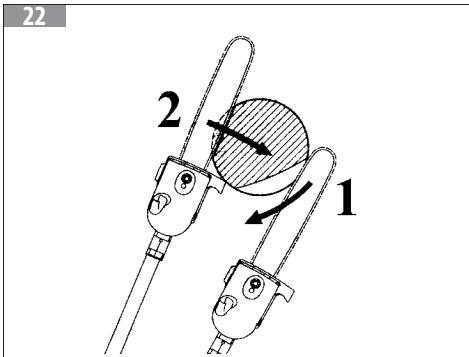
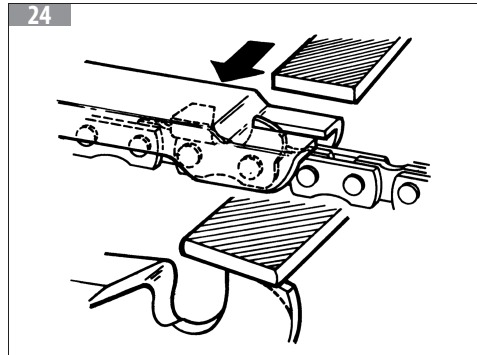
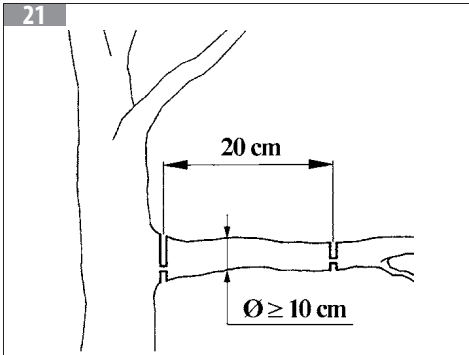
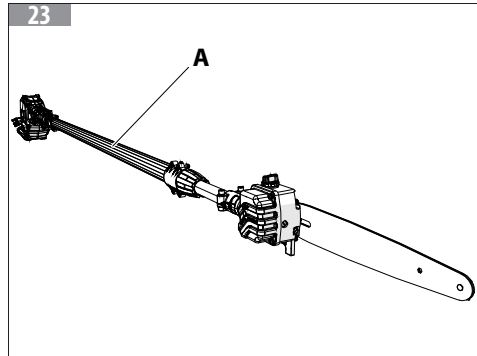
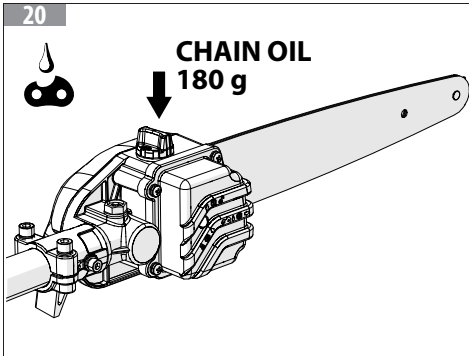
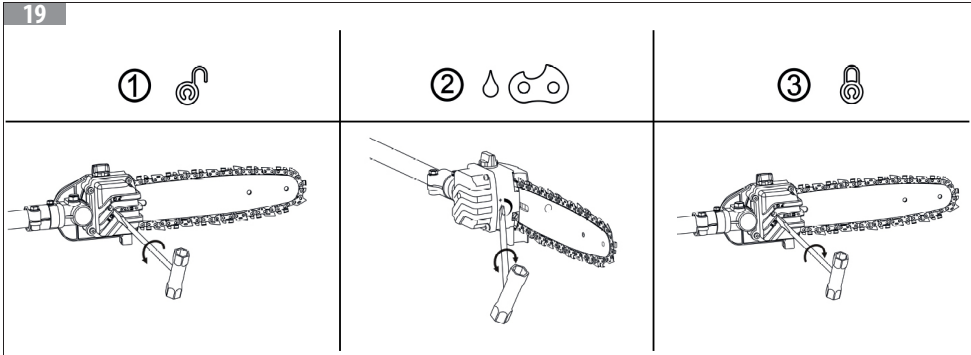

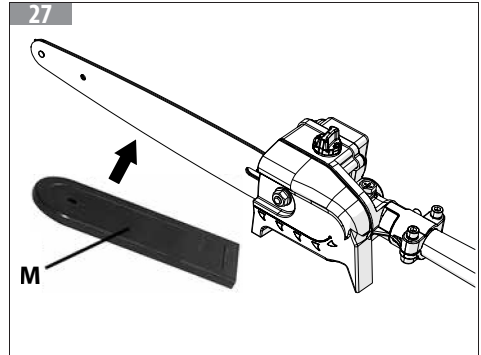
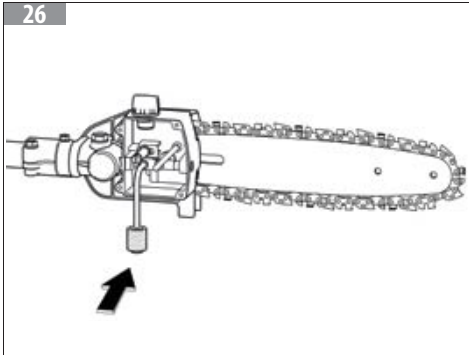



ITALIANO - Istruzioni originali.....	10
ENGLISH - Translation of the original instructions.....	50
FRANÇAIS - Traduction de la notice originale.....	72
DEUTSCH - Übersetzung der Originalanleitungen.....	96
ESPAÑOL - Traducción de las instrucciones originales.....	120
PORTUGUÊS - Tradução das instruções originais.....	143
ΕΛΛΗΝΙΚΑ - Μετάφραση πρωτότυπων οδηγιών.....	167
ČESKY - Překlad původního návodu.....	191
SLOVENSKY - Preklad pôvodného návodu.....	213
РУССКИЙ - Перевод оригинальных инструкций.....	236
TÜRKÇE - Orijinal talimatların tercümesi.....	261
POLSKI - Tłumaczenie oryginalnych instrukcji.....	284

[1] DATI TECNICI				
[2]	Modello		PPXi 530R - PTXi 530R	PPXi 530 - PTXi 530
[3]	[3.A] Motore		[3.B] BRUSHLESS	
[4]	Potenza massima elettrica della macchina	HP / kW (rpm)	1,5 / 1,15	
[5]	Potenza meccanica in uscita	HP / kW (rpm)	1,34 / 1,0	
[6]	Tensione	V	56	
[7]	Display		✗	✓
[8]	[8.A] Albero di trasmissione		[8.B] scanalato in alluminio	
[9]	Lunghezza macchina	m	2,65 m/ 3,85 m	
[10]	Coppia conica		1,4	
[11]	[11.A] Cinghiaggio		[11.B] Singolo	
[12]	[12.A] Tipo impugnatura anteriore		[12.B] In gomma	
[13]	[13.A] Sistema antivibrante		[13.B] Antivibranti su tubo di trasmissione	
[14]	Lunghezza barra	mm (inch)	300 (12")	
[15]	Catena (Passo - Spessore)	inch	1/4" x 0.043"	
[16]	Velocità catena	m/s	20	
[17]	Capacità serbatoio olio	l	0,18	
[18]	[18.A] Pompa olio		[18.B] Regolabile	
[19]	Numero denti pignone		8	
[20]	Peso (senza barra e catena)	kg	6,20	

[21] Modulo radio		
[22]	Banda di frequenza	ISM 2,4 GHz
[23]	Potenza di invio massima trasmessa	1 mW
[24]	Portata del segnale	10 m
[25]	<p>NOTA</p> <p>L'intensità del segnale dipende dalle condizioni ambientali e dal terminale mobile. La portata può variare fortemente a seconda delle condizioni esterne, compreso l'apparecchio ricevitore. All'interno di ambienti chiusi e in presenza di barriere metalliche (ad esempio pareti, scaffali, valigie), la portata può risultare decisamente ridotta.</p>	

[26] Combinazioni barre e catene raccomandate		
[27]	Modello	PPXi 530 - PTXi 530 - PPXi 530R - PTXi 530R
[28]	Passo e spessore catena	1/4" x 0.043"
[29]	Lunghezza barra	12" (30 cm)
[30]	Lunghezza di taglio	30 cm
[31]	<p>⚠ ATTENZIONE</p> <p>Il rischio di contraccolpo (kickback) è maggiore in caso di combinazione barra/catena errata! Utilizzare esclusivamente le combinazioni barra/catena raccomandate e attenersi alle istruzioni per l'affilatura.</p>	

[32]	Emissioni acustiche e vibrazioni				
[33]			Norme di riferimento	PPXi 530 - PTXi 530 - PPXi 530R - PTXi 530R	
[34]	Pressione sonora	$L_{pA} av$ - dB(A)	2000/14/EC	87,7	(a)
[35]	Incertezza	dB(A)		1,75	
[36]	Livello di potenza sonora misurato	dB(A)	2000/14/EC	97,05	
[35]	Incertezza	dB(A)		0,85	
[37]	Livello di potenza sonora garantito	L_{WA} - dB(A)	L_{WA} -2000/14/EC	98	
[38]	Livello di vibrazioni	m/s^2		5,2 Sx 3,6 Dx	(a)
[35]	Incertezza	m/s^2	EN 12096	1,5 Sx 1,5 Dx	
[39]	(a) = Valore alla massima velocità 9500 giri/minuto.				
[40]	 ATTENZIONE I valori di emissioni acustiche e vibrazioni durante l'uso effettivo della macchina elettrica possono differire dai valori dichiarati come conseguenza del modo in cui viene usata la macchina e in particolare della parte che si sta lavorando.				
[41]	Misure di sicurezza per proteggere l'operatore sulla base di una stima dell'esposizione nelle effettive condizioni d'uso (tenendo conto di tutte le parti del ciclo operativo come i tempi in cui la macchina è spenta e quando è inattiva oltre al tempo di innesco) devono essere identificate.				
[42]	Per scegliere le protezioni acustiche adeguate, è possibile fornire su richiesta l'analisi delle bande a terzi di ottava.				

1. **EN – TECHNICAL DATA**
2. Model
3. 3.A Motor
3.B BRUSHLESS
4. Maximum electrical power of the machine
5. Mechanical power output
6. Voltage
7. Display
8. 8.A Drive shaft
8.B Splined aluminum
9. Machine length
10. Bevel Gear
11. 11.A Harness
11.B Single
12. 12.A Front handgrip type
12.B Rubber
13. 13.A Anti-vibration system
13.B Antivibration elements on drive tube
14. Bar length
15. Chain (pitch - gauge)
16. Chain speed
17. Oil reservoir capacity
18. 18.A Oil pump
18.B Adjustable
19. Number of pinion teeth
20. Weight (without bar and chain)
21. Radio module
22. Frequency band
23. Maximum transmitted output power
24. Signal range

NOTE

The intensity of the signal depends on environmental conditions and the mobile terminal. Range can vary greatly depending on external conditions, including the receiving device. Inside closed rooms and in the presence of metal barriers (e.g. walls, shelves, suitcases), the range can be significantly reduced.

26. Recommended bar and chain combinations
27. Model
28. Chain thickness and pitch
29. Bar length
30. Cutting length



WARNING

Using the wrong bar/chain combination increases the risk of kickback! Only use the recommended bar/chain combinations and follow the manufacturer's sharpening instructions.

32. Noise emissions and vibrations
33. Reference standards
34. Sound pressure
35. Uncertainty
36. Measured sound power level
37. Guaranteed Sound Power Level
38. Vibration level
39. (a) = Value at maximum speed 9500 rpm.



WARNING

During the actual use of the power tool, the sound emission and vibration values may vary from the declared values depending on the way the machine is used and in particular the part that is being worked on.

41. Safety measures to protect the operator based on an exposure estimate in the actual conditions of use (taking into account all parts of the operating cycle, such as the times when the machine is switched off and when it is inactive in addition to the trigger time) must be identified.
42. To choose appropriate hearing protectors, third-octave band analysis can be provided upon request.

1. **FR – DONNÉES TECHNIQUES**

2. Modèle
3. 3.A Moteur
3.B BRUSHLESS
4. Puissance électrique maximale de la machine
5. Puissance mécanique en sortie
6. Tension
7. Écran
8. 8.A Arbre de transmission
8.B cannelé en aluminium
9. Longueur machine
10. Couple conique
11. 11.A Harnais
11.B Simple
12. 12.A Type de poignée avant
12.B En caoutchouc
13. 13.A Système anti-vibratoire
13.B Dispositifs anti-vibrations sur le tube de transmission
14. Longueur du guide
15. Chaîne (Pas - Épaisseur)
16. Vitesse chaîne
17. Capacité du réservoir d'huile
18. 18.A Pompe à huile
18.B Réglable
19. Nombre dents du pignon
20. Poids (sans barre ni chaîne)
21. Module radio
22. Bande de fréquences
23. Puissance d'envoi maximale transmise
24. Portée du signal
- 25.

REMARQUE

L'intensité du signal dépend des conditions ambiantes et du terminal mobile. La portée peut varier énormément en fonction des conditions extérieures, notamment du récepteur. Dans des locaux fermés et en présence de barrières métalliques (par exemple, murs, étagères, valises), la portée peut s'avérer fortement réduite.

26. Combinaisons barres et chaînes recommandées

27. Modèle
28. Pas et épaisseur chaîne
29. Longueur du guide
30. Longueur de coupe
- 31.



ATTENTION

Le risque de contrecoup (kickback) augmente si l'association barre/chaîne n'est pas correcte ! Utilisez exclusivement les combinaisons barre/chaîne recommandées et suivez scrupuleusement les instructions pour l'affûtage.

32. Émissions sonores et vibrations
33. Normes de référence
34. Pression sonore
35. Incertitude
36. Niveau de puissance sonore calculé
37. Niveau de puissance sonore garanti
38. Niveau de vibrations
39. (a) = Valeur à la vitesse maximale de 9500 tr/min.
- 40.



ATTENTION

Les valeurs d'émission acoustique et de vibration lors de l'utilisation réelle de la machine électrique peuvent différer des valeurs déclarées en raison de la manière dont la machine est utilisée et en particulier de la partie sur laquelle on travaille.

41. Des mesures de sécurité pour protéger l'opérateur en fonction d'une évaluation de l'exposition dans les conditions d'utilisation effectives (en tenant compte de toutes les parties du cycle opératoire comme la durée pendant laquelle la machine est éteinte et la durée pendant laquelle la machine est inactive au-delà du temps d'amorçage) doivent être identifiées.
42. Pour la sélection correcte des protections antibruit, une analyse de la bande de tiers d'octave peut être fournie sur demande.

1. **DE – TECHNISCHE DATEN**
2. Modell
3. 3.A Motor
3.B BRUSHLESS
4. Max. elektrische Leistung des Geräts
5. Mechanische Ausgangsleistung
6. Spannung
7. Display
8. 8.A Antriebswelle
8.B Keilwelle aus Aluminium
9. Maschinenlänge
10. Kegelradgetriebe
11. 11.A Tragegurt
11.B Einfach
12. 12.A Vorderer Grifftyp
12.B Gummi
13. 13.A Antivibrationssystem
13.B Schwingungsdämpfer auf Antriebsschaft
14. Schienenlänge
15. Kette (Teilung - Stärke)
16. Kettengeschwindigkeit
17. Inhalt Ölbehälter
18. 18.A Ölpumpe
18.B Variabel
19. Ritzelzähnezahl
20. Gewicht (ohne Schiene und Kette)
21. Funkmodul
22. Frequenzband
23. Maximal übertragene Sendeleistung
24. Signalreichweite

25. **HINWEIS**
Die Signalstärke hängt von Umgebungsbedingungen und mobilem Endgerät ab. Die Reichweite kann je nach externen Bedingungen, einschließlich des Empfängers, stark schwanken. In geschlossenen Räumen und bei Vorliegen metallischer Hindernisse (z. B. Wände, Regale, Koffer) kann sich die Reichweite erheblich verringern.

26. Empfohlene Schienen- und Kettenkombinationen
27. Modell
28. Kettenteilung und -stärke
29. Schienenlänge
30. Schnittlänge

31. **ACHTUNG**
Bei falschen Schienen-/Kettenkombinationen ist die Rückschlaggefahr (Kickback) größer! Verwenden Sie ausschließlich die empfohlenen Schienen-/Kettenkombinationen und befolgen Sie stets die Anweisungen zum Schärfen.

32. Schallemissionen und Vibrationen
33. Bezugsnormen
34. Schalldruck
35. Messunsicherheit
36. Gemessener Schallleistungspegel
37. Garantierter Schallleistungspegel
38. Schwingungspegel
39. (a) = Wert bei Höchstdrehzahl 9500 U/min.

40. **ACHTUNG**
Die Geräusch- und Schwingungsemissionswerte bei der tatsächlichen Verwendung des Elektrogeräts können von den angegebenen Werten abweichen, was auf die Art der Geräteverwendung und insbesondere auf das zu bearbeitende Teil zurückzuführen ist.

41. Sicherheitsmaßnahmen zum Schutz des Bedieners anhand der Belastungsbewertung unter effektiven Einsatzbedingungen (unter Berücksichtigung sämtlicher Phasen des Betriebszyklus wie die Zeiten, in denen das Gerät ausgeschaltet und nicht in Funktion ist, wie auch die Startzeit) müssen definiert werden.
42. Für die Auswahl eines geeigneten Gehörschutzes kann auf Wunsch eine Terzbandanalyse durchgeführt werden.

1. **ES – DATOS TÉCNICOS**
2. Modelo
3. 3.A Motor
3.B BRUSHLESS
4. Potencia eléctrica máxima de la máquina
5. Potencia mecánica en salida
6. Tensión
7. Display
8. 8.A Eje de transmisión
8.B acanalado de aluminio
9. Longitud máquina
10. Par cónico
11. 11.A Arnés
11.B Simple
12. 12.A Tipo de empuñadura delantera
12.B De goma
13. 13.A Sistema antivibración
13.B Antivibrantes en tubo de transmisión
14. Longitud de la espada
15. Cadena (Eslabón - Espesor)
16. Velocidad de la cadena
17. Capacidad del depósito de aceite
18. 18.A Bomba de aceite
18.B Regulable
19. Número dientes piñón
20. Peso (sin espada ni cadena)
21. Módulo radio
22. Banda de frecuencia
23. Potencia de envío máxima transmitida
24. Alcance de la señal
25. **NOTA**

La intensidad de la señal depende de las condiciones ambientales y del terminal móvil. El alcance puede variar considerablemente según las condiciones exteriores, incluido el aparato receptor. En ambientes cerrados y en presencia de barreras metálicas (ej. paredes, estanterías, maletas) el alcance puede verse marcadamente reducido.

26. Combinaciones de espadas y cadenas recomendadas
27. Modelo
28. Eslabón y espesor de la cadena
29. Longitud de la espada
30. Longitud de corte
- 31.



ATENCIÓN

El riesgo de contragolpe (kickback) es mayor en caso de combinación espada/cadena errónea. Utilice exclusivamente las combinaciones espada/cadena recomendadas y atégase a las instrucciones de afilado.

32. Emisiones acústicas y vibraciones
33. Normas de referencia
34. Presión sonora
35. Incertidumbre
36. Nivel de potencia acústica medido
37. Nivel de potencia acústica garantizado
38. Nivel de vibraciones
39. (a) = Valor a la máxima velocidad 9500 rpm.
- 40.



ATENCIÓN

Los valores de emisión sonora y vibraciones durante el uso efectivo de la máquina eléctrica pueden diferir de los valores declarados como consecuencia del modo en que se utiliza la máquina y, en particular, de la parte que se está trabajando.

41. Se deben determinar medidas adecuadas de protección del usuario en función de las condiciones efectivas de uso, teniendo en cuenta todas las partes del ciclo operativo, como los tiempos en los cuales la máquina está apagada e inactiva, además del tiempo de puesta en marcha.
42. Para elegir las protecciones acústicas adecuadas, se suministra bajo pedido el análisis de las bandas de tercios de octava.

1. **PT – DADOS TÉCNICOS**
2. Modelo
3. 3.A Motor
3.B BRUSHLESS
4. Potência elétrica máxima da máquina
5. Potência mecânica na saída
6. Tensão
7. Display
8. 8.A Eixo de transmissão
8.B ranhurado em alumínio
9. Comprimento da máquina
10. Engrenagem cônica
11. 11.A Alça
11.B Única
12. 12.A Tipo de pega dianteira
12.B Em borracha
13. 13.A Sistema anti-vibrações
13.B Amortecedores de vibração no tubo de transmissão
14. Comprimento da barra
15. Corrente (Passo - Espessura)
16. Velocidade da corrente
17. Capacidade do depósito de óleo
18. 18.A Bomba do óleo
18.B Regulável
19. Número de dentes do pinhão
20. Peso (sem barra e corrente)
21. Módulo de rádio
22. Banda de frequência
23. Potência máxima de envio transmitida
24. Alcance do sinal
25. **NOTA**

A intensidade do sinal depende das condições ambientais e do terminal móvel. O alcance pode variar muito consoante as condições externas, incluindo o aparelho recetor. Em ambientes fechados e na presença de barreiras metálicas (por exemplo, paredes, prateleiras, malas), o alcance pode ser significativamente reduzido.

26. Combinações de barras e correntes recomendadas
27. Modelo
28. Passo e espessura da corrente
29. Comprimento da barra
30. Comprimento de corte
- 31.



ATENÇÃO

O risco de contragolpe (kickback) é maior em caso de combinação de barra/corrente errada! Utilize apenas as combinações barra/corrente recomendadas e siga as instruções de afiação.

32. Emissões sonoras e vibrações
33. Normas de referência
34. Pressão sonora
35. Incerteza
36. Nível de potência sonora medido
37. Nível de potência sonora garantido
38. Nível de vibrações
39. (a) = Valor à velocidade máxima 9500 rpm.
- 40.



ATENÇÃO

Os valores das emissões sonoras e das vibrações durante a utilização efetiva da máquina elétrica podem diferir dos valores declarados em consequência da forma como a máquina é utilizada e, em especial, da parte que se está a trabalhar.

41. Devem ser identificadas medidas de segurança para proteger o operador com base numa estimativa da exposição nas condições de utilização efetivas (tendo em conta todas as partes do ciclo operativo como os tempos em que a máquina está desligada e quando está inativa para além do tempo de ignição).
42. Para escolher as proteções auditivas adequadas, pode ser fornecida, mediante solicitação, a análise das bandas de terços de oitava.

1. **GR – ΤΕΧΝΙΚΑ ΣΤΟΙΧΕΙΑ**
2. Μοντέλο
3. 3.Α Κινητήρας
3.Β ΧΩΡΙΣ ΨΗΚΤΡΕΣ (BRUSHLESS)
4. Μέγιστη ηλεκτρική ισχύς μηχανήματος
5. Μηχανική ισχύς στην έξοδο
6. Τάση
7. Οθόνη
8. 8.Α Άξονας μετάδοσης
8.Β αυλακωτός από αλουμίνιο
9. Μήκος μηχανήματος
10. Κωνικό ζεύγος
11. 11.Α Σύστημα ζωνών
11.Β Μονό
12. 12.Α Τύπος μπροστινής λαβής
12.Β Ελαστική
13. 13.Α Αντικραδασμικό σύστημα
13.Β Αντικραδασμικά στον άξονα μετάδοσης
14. Μήκος λάμας
15. Αλυσίδα (βήμα - πάχος)
16. Ταχύτητα αλυσίδας
17. Χωρητικότητα δοχείου λαδιού
18. 18.Α Αντλία λαδιού
18.Β Με δυνατότητα ρύθμισης
19. Αριθμός δοντιών πιονιόν
20. Βάρος (χωρίς λάμα και αλυσίδα)
21. Μονάδα ραδιοσυχνότητας
22. Ζώνη συχνότητας
23. Μέγιστη εκπεμπόμενη ισχύς αποστολής
24. Εμβέλεια σήματος
25. **ΣΗΜΕΙΩΣΗ**
Η ένταση του σήματος εξαρτάται από τις συνθήκες περιβάλλοντος και το φορητό τερματικό. Η εμβέλεια μπορεί να διαφέρει σημαντικά ανάλογα με τις εξωτερικές συνθήκες, συμπεριλαμβανομένης της συσκευής λήψης. Εντός κλειστών χώρων και όταν υπάρχουν μεταλλικά εμπόδια (για παράδειγμα, τοίχοι, ραφιέρες, θήκες), η εμβέλεια μπορεί να είναι σημαντικά μειωμένη.
26. Συνιστώμενοι συνδυασμοί λάμας και αλυσίδας

27. Μοντέλο
28. Βήμα και πάχος αλυσίδας
29. Μήκος λάμας
30. Μήκος κοπής
- 31.



ΠΡΟΣΟΧΗ

Ο κίνδυνος αναπηδήσεων (κλωστήματος) είναι μεγαλύτερος σε περίπτωση εσφαλμένου συνδυασμού λάμας/αλυσίδας! Χρησιμοποιείτε αποκλειστικά και μόνο τους συνιστώμενους συνδυασμούς λάμας/αλυσίδας και τηρείτε τις οδηγίες τροχίσματος.

32. Εκπομπές θορύβου και δονήσεις
33. Κανονισμοί αναφοράς
34. Ηχητική πίεση
35. Αβεβαιότητα
36. Μετρηθείσα στάθμη ηχητικής ισχύος
37. Εγγυημένη στάθμη ηχητικής ισχύος
38. Επίπεδο κραδασμών
39. (a) = Τιμή στη μέγιστη ταχύτητα 9500 σ.α.λ.
- 40.



ΠΡΟΣΟΧΗ

Οι τιμές ηχητικών εκπομπών και οι κραδασμοί κατά την πραγματική χρήση του ηλεκτρικού μηχανήματος μπορεί να διαφέρουν από τις δηλωμένες τιμές ως αποτέλεσμα του τρόπου με τον οποίο χρησιμοποιείται το μηχάνημα και συγκεκριμένα της εργασίας που εκτελείται.

41. Πρέπει να καθορίζονται μέτρα ασφαλείας για την προστασία του χειριστή βάσει εκτίμησης της έκθεσης σε πραγματικές συνθήκες χρήσης (λαμβάνομένων υπόψη όλων των τμημάτων του κύκλου λειτουργίας, όπως χρόνος κατά τον οποίο το μηχάνημα είναι απενεργοποιημένο και χρόνος κατά τον οποίο το μηχάνημα είναι ανενεργό, εκτός από τον χρόνο λειτουργίας).
42. Για να επιλέξετε τα κατάλληλα προστατευτικά ακοής, μπορούμε να σας παρέχουμε κατόπιν αίτησης την ανάλυση τριτοκταβικών ζωνών.

1. **CS – TECHNICKÉ ÚDAJE**
2. Model
3. 3.A Motor
3.B BEZKARTÁČOVÝ
4. Maximální elektrický výkon stroje
5. Mechanický výkon na výstupu
6. Napětí
7. Displej
8. 8.A Hnací hřídel
8.B drážkovaný z hliníku
9. Délka stroje
10. Kuželový převod
11. 11.A Popruh
11.B Jednoduchý
12. 12.A Typ přední rukojeti
12.B Z pryže
13. 13.A Antivibrační systém
13.B Tlumiče vibrací na trubce pohonu
14. Délka lišty
15. Řetěz (rozteč – tloušťka)
16. Rychlost řetězu
17. Kapacita olejové nádržky
18. 18.A Olejové čerpadlo
18.B Lze seřídít
19. Počet zubů pastorku
20. Hmotnost (bez lišty a řetězu)
21. Rádiový modul
22. Kmitočtové pásmo
23. Maximální vysílaný výkon
24. Dosah signálu

25. **POZNÁMKA**

Síla signálu závisí na podmínkách prostředí a mobilním terminálu. Dosah se může značně lišit v závislosti na vnějších podmínkách, včetně přístroje přijímače. Uvnitř uzavřených prostředí a v přítomnosti kovových bariér (například stěny, police, kufry) může být dosah výrazně snížen.

26. Doporučené kombinace lišt a řetězů
27. Model
28. Rozteč a tloušťka řetězu
29. Délka lišty
30. Řezná délka

31.  **POZOR**

Nebezpečí zpětného rázu (kickback) je větší v případě nevhodné kombinace lišta/řetěz! Používejte výlučně doporučené kombinace lišta/řetěz a dodržujte pokyny pro broušení.

32. Akustické emise a vibrace
33. Použité normy
34. Akustický tlak
35. Nepřesnost
36. Úroveň akustického výkonu měřená
37. Úroveň akustického výkonu zaručená
38. Úroveň vibrací
39. (a) = Hodnota při maximální rychlosti 9500 ot/min

40.  **POZOR**

Hodnoty akustických emisí a vibrací při skutečném používání elektrického stroje se mohou lišit od deklarovaných hodnot v důsledku způsobu používání stroje a zejména zpracovávaného dílu.

41. Bezpečnostní opatření k ochraně obsluhy na základě odhadu expozice při skutečných podmínkách použití (s přihlédnutím ke všem částem provozního cyklu, jako jsou časy, kdy je stroj vypnutý a kdy je neaktivní přes dobu spouštění) se musí identifikovat.
42. Pro výběr vhodné ochrany sluchu lze na vyžádání poskytnout analýzu pásma v třetinách oktávy.

1. **SK – TECHNICKÉ ÚDAJE**

2. Model
3. 3.A Motor
3.B BEZKEFKOVÝ
4. Maximálny elektrický výkon stroja
5. Mechanický výkon na výstupnom súkolí
6. Napätie
7. Displej
8. 8.A Prevodový hriadeľ
8.B hliníkový s drážkami
9. Dĺžka stroja
10. Kónická prevodovka
11. 11.A Remeň
11.B Jednoduchý
12. 12.A Typ prednej rukoväti
12.B Gumená
13. 13.A Systém proti vibráciám
13.B Antivibračné prvky na rúrke hriadeľa
14. Dĺžka lišty
15. Reťaz (Rozstup – Hrúbka)
16. Rýchlosť reťaze
17. Kapacita olejovej nádrže
18. 18.A Čerpadlo oleja
18.B S reguláciou
19. Počet zubov ozubeného kolesa
20. Hmotnosť (bez lišty a reťaze)
21. Rádiový modul
22. Frekvenčné pásmo
23. Maximálny výkon pri vysielaní
24. Dosah signálu

25. **POZNÁMKA**

Intenzita signálu závisí od podmienok prostredia a mobilného terminálu. Dosah sa môže veľmi meniť v závislosti od vonkajších podmienok, vrátane prijímača. V uzavretých priestoroch a v prítomnosti kovových bariér (napríklad steny, regál, kufre) sa môže dosah značne skrátiť.

26. Odporúčané kombinácie lišt a reťazí
27. Model
28. Rozstup a hrúbka reťaze
29. Dĺžka lišty
30. Dĺžka rezu
- 31.



POZOR

Riziko spätného nárazu (kickback) je väčšie v prípade nesprávnej kombinácie lišta/reťaz! Používajte výhradne kombinácie odporúčanej lišty/reťaze a dodržiavajte pokyny na brúsenie.

32. Emisie hluku a vibrácie
33. Referenčné normy
34. Akustický tlak
35. Neistota
36. Nameraná hladina akustického výkonu
37. Zaručená hladina akustického výkonu
38. Úroveň vibrácií
39. (a) = Hodnota pri maximálnej rýchlosti 9500 ot./min.
- 40.



POZOR

Hodnoty akustických emisií a vibrácií počas skutočného používania elektrického stroja sa môžu meniť od hodnôt vo vyhlásení, a to v dôsledku používania stroja a rezaného materiálu.

41. Nezabudnite sa oboznámiť s bezpečnostnými opatreniami na ochranu pracovníka, ktoré vychádzajú z odhadu miery vystavenia za podmienok skutočného používania (so zohľadnením všetkých fáz cyklu používania, ako je aj doba, počas ktorej je stroj vypnutý alebo beží na voľnobeh, prípadne sa spúšťa).
42. Pri výbere vhodných chráničov sluchu je možné poskytnúť, na požiadanie, analýzu pásem podľa tretín oktávy.

1. **RU – ТЕХНИЧЕСКИЕ ДАННЫЕ**
2. Модель
3. 3.A Двигатель
3.B БЕСЩЕТОЧНЫЙ
4. Максимальная электрическая мощность машины
5. Выходная механическая мощность
6. Напряжение
7. Дисплей
8. 8.A Приводной вал
8.B Алюминиевый шлицевой
9. Длина машины
10. Коническая передача
11. 11.A Напечные ремни
11.B Один
12. 12.A Тип передней рукоятки
12.B Резиновая
13. 13.A Антивибрационная система
13.B Демпферы вибрации на трансмиссионной трубе
14. Длина шины
15. Цепь (шаг – толщина)
16. Скорость цепи
17. Емкость масляного бака
18. 18.A Масляный насос
18.B Регулируемый
19. Число зубьев шестерни
20. Вес (без шины и цепи)
21. Радиомодуль
22. Диапазон частот
23. Максимальная передаваемая мощность
24. Дальность действия сигнала

25. **ПРИМЕЧАНИЕ**

Интенсивность сигнала зависит от условий окружающей среды и мобильного терминала. Дальность действия может сильно меняться в зависимости от внешних условий, в том числе и от приемника. В закрытых помещениях и при наличии металлических преград (например, стен, стеллажей, чемоданов) дальность действия может быть значительно снижена.

26. Рекомендуемые сочетания шин и цепей
27. Модель
28. Шаг и толщина цепи
29. Длина шины
30. Длина пропила



ВНИМАНИЕ

Риск отскока увеличивается в случае неверного сочетания шины/цепи! Используйте исключительно рекомендованные сочетания шины/цепи и придерживайтесь указаний по заточке.

32. Акустическая эмиссия и вибрации
33. Справочные стандарты
34. Звуковое давление
35. Погрешность измерения
36. Измеренный уровень звуковой мощности
37. Гарантированный уровень звуковой мощности
38. Уровень вибрации
39. (a) = Значение при максимальной скорости составляет 9500 об/мин.



ВНИМАНИЕ

Значения звукоизлучения и вибраций при фактическом использовании электрической машины могут отличаться от заявленных значений в зависимости от способа использования машины и, в частности, обрабатываемой детали.

41. Должны быть определены меры безопасности для защиты оператора, основанные на оценке воздействия в реальных условиях использования (принимая во внимание все части рабочего цикла, такие как время, когда машина выключена и когда она неактивна помимо времени включения).
42. Для выбора подходящей защиты органов слуха по отдельному запросу может быть предоставлен 1/3-октавный анализ.

1. **TR – TEKNİK VERİLER**
2. Model
3. 3.A Motor
3.B FIRÇASIZ
4. Makinenin maksimum elektrik gücü
5. Çıkıştaki mekanik güç
6. Gerilim
7. Ekran
8. 8.A Transmisyon şaftı
8.B alüminyum yivli
9. Makine uzunluğu
10. Konik Dişli
11. 11.A Askı
11.B Tek
12. 12.A Ön tutamak tipi
12.B Kauçuktan
13. 13.A Titreme önleyici sistem
13.B Transmisyon borusu üzerindeki titreşim önleyiciler
14. Kılavuz uzunluğu
15. Zincir (Adım x Kalınlık)
16. Zincir hızı
17. Yağ tankı kapasitesi
18. 18.A Yağ pompası
18.B Ayarlanabilir
19. Pinyon dişi sayısı
20. Ağırlık (çubuk ve zincir olmadan)
21. Radyo modülü
22. Frekans bandı
23. Maksimum iletim gönderme gücü
24. Sinyal kapasitesi

25.

NOT

Sinyal gücü, ortam koşullarına ve mobil cihaza bağlıdır. Menzil, alıcı da dahil olmak üzere dış koşullara bağlı olarak önemli ölçüde değişebilir. İç mekanlarda ve metal bariyerlerin (örn. duvarlar, raflar, valizler) olduğu durumlarda, yük kapasitesi önemli ölçüde azaltılabilir.

26. Önerilen çubuk ve zincir kombinasyonları
27. Model
28. Zincir adımı ve kalınlığı
29. Kılavuz uzunluğu
30. Kesme uzunluğu
- 31.



DİKKAT

Hatalı çubuk/zincir kombinasyonu durumunda geri tepme (kickback) riski daha fazladır! Sadece önerilen çubuk/zincir kombinasyonlarını kullanın ve bileme talimatlarını izleyin.

32. Akustik emisyonlar ve titreşimler
33. Referans standartlar
34. Ses basıncı
35. Belirsizlik
36. Ölçülen ses gücü seviyesi
37. Garanti edilen ses gücü seviyesi
38. Titreşim seviyeleri
39. (a) = Maksimum 9500 dev/dak hızında değer.
- 40.



DİKKAT

Elektrikli makinenin normal kullanımı sırasında ses emisyonları ve titreşim değerleri, makinenin kullanım şekline ve özellikle de kesilen materyale bağlı olarak beyan edilen değerlere göre değişiklik gösterebilir.

41. Operatörü, fiili kullanım koşullarında bir maruz kalma tahmini temelinde korumaya yönelik güvenlik önlemleri (çalışma döngüsünün tüm bölümleri dikkate alınarak, makinenin kapalı olduğu zamanlar ve tetikleme süresi haricinde devre dışı kaldığında) tanımlanmalıdır.
42. Uygun işitme koruyucularını seçmek için, talep üzerine üçüncü oktav bandı analizi tedarik edilebilir.

1. **PL – DANE TECHNICZNE**
2. Model
3. 3.A Silnik
3.B BRUSHLESS (BEZSZCZOTKOWY)
4. Maksymalna moc elektryczna urządzenia
5. Moc mechaniczna na wyjściu
6. Napięcie
7. Wyświetlacz
8. 8.A Wał napędowy
8.B wielowypustowy aluminiowy
9. Długość urządzenia
10. Przekładnia stożkowa
11. 11.A Pasy nośne
11.B Pojedynczy
12. 12.A Typ uchwytu przedniego
12.B Gumowy
13. 13.A System antywibracyjny
13.B Tłumiki drgań na wale napędowym
14. Długość prowadnicy
15. Łańcuch (skok - grubość)
16. Prędkość łańcucha
17. Pojemność zbiornika oleju
18. 18.A Pompa olejowa
18.B Regulowana
19. Liczba zębów zębniaka
20. Ciężar (bez prowadnicy i łańcucha)
21. Moduł radia
22. Pasmo częstotliwości
23. Maksymalna moc nadawania
24. Zasięg sygnału
25. **UWAGA**
Natężenie sygnału uzależnione jest od warunków otoczenia i terminala mobilnego. Zasięg może się znacznie różnić w zależności od warunków zewnętrznych, w tym odbiornika. W pomieszczeniach zamkniętych i w przypadku występowania metalowych barier (np. ścian, półek, walizek) zasięg może być znacznie ograniczony.

26. Zalecane połączenia prowadnic i łańcuchów

27. Model
28. Skok i grubość łańcucha
29. Długość prowadnicy
30. Długość cięcia
- 31.

UWAGA



Ryzyko odbicia (kickback) wzrasta w przypadku błędnego połączenia prowadnicy/łańcucha! Stosować wyłącznie zalecane połączenia prowadnicy/łańcucha i przestrzegać instrukcji dotyczących ostrzeżenia.

32. Emisje hałasu i wibracje
33. Przepisy odniesienia
34. Ciśnienie akustyczne
35. Niepewność
36. Zmierzony poziom mocy akustycznej
37. Gwarantowany poziom mocy akustycznej
38. Poziom drgań
39. (a) = Wartość przy maksymalnej prędkości 9500 obr./min.

UWAGA

Wartości emisji hałasu i wibracji podczas rzeczywistego użytkowania urządzenia elektrycznego mogą różnić się od zadeklarowanych wartości w wyniku sposobu użytkowania urządzenia, a w szczególności obrabianej części.

41. Należy określić środki bezpieczeństwa w celu ochrony operatora w oparciu o oszacowanie narażenia w rzeczywistych warunkach użytkowania (z uwzględnieniem wszystkich części cyklu roboczego, takich jak czas, w którym urządzenie jest wyłączone i gdy jest bezczynne, oprócz czasu uruchamiania).
42. W celu dobrania odpowiednich środków ochrony słuchu na życzenie dostępna jest analiza pasma w tercjach oktaowych.

[1]	DICHIARAZIONE DI CONFORMITÀ	
[2]	Il sottoscritto,	EMAK spa via Fermi, 4 - 42011 Bagnolo in Piano (RE) ITALY
[3]	dichiara sotto la propria responsabilità che la macchina:	
[4]	• [4.A] Genere:	[4.B] POTATORE AD ASTA A BATTERIA
[5]	• Marca: / Tipo:	Oleo-Mac PPXi 530 - PPXi 530R / EFCO PTXi 530 - PTXi 530R
[6]	• Identificazione di serie:	C25 XXX 0001 - C25 XXX 9999 (OM PPXi 530) C26 XXX 0001 - C26 XXX 9999 (EF PTXi 530) C42 XXX 0001 - C42 XXX 9999 (OM PPXi 530R) C43 XXX 0001 - C43 XXX 9999 (EF PTXi 530R)
[7]	è conforme alle prescrizioni della Direttiva / Regolamento e successive modifiche o integrazioni:	2006/42/EC – 2014/30/EU – 2011/65/EU – 2014/53/EU
[8]	[8.A] è conforme alle disposizioni delle seguenti norme armonizzate:	[8.B] EN ISO 12100 considerando quanto previsto dalla norma armonizzata EN ISO 11680-1:2022 e EN 62841-1:2015/A1:2025 – EN 62233:2008 – ETSI EN 301 489 - 1 V2.2.3 - 2019 – ETSI EN 301 489 - 17V3.2.4 - 2020 – ETSI EN 300 328 V2.2.2 - 2019
[9]	Fatto a:	Bagnolo in piano (RE) Italy - via Fermi, 4
[10]	Data:	2026-04-01
[11]	[11.A] Documentazione Tecnica depositata in:	[11.B] Sede Amministrativa. - Direzione Tecnica
[12]	  Luigi Bartoli - C.E.O.	

1. EN – DECLARATION OF CONFORMITY 2. The undersigned, 3. declares under its own responsibility that the machine: 4. 4.A Category: 4.B BATTERY-POWERED POLE PRUNER 5. Brand: /Type: 6. Serial identification number: 7. complies with the provisions of the Directive / Regulation and subsequent amendments or additions: 8. 8.A conforms to the provisions of the following harmonized standards:	8.B EN ISO 12100 considering the provisions of harmonized standard EN ISO 11680-1:2022 and EN 62841-1:2015/A1:2025 – EN 62233:2008 – ETSI EN 301 489 - 1 V2.2.3 - 2019 – ETSI EN 301 489 - 17V3.2.4 - 2020 – ETSI EN 300 328 V2.2.2 - 2019 9. Made in: 10. Date: 11. 11.A Technical documentation filed in: 11.B Administrative Headquarters. - Technical Department 12. Luigi Bartoli - C.E.O.
1. FR – DÉCLARATION DE CONFORMITÉ 2. La société soussignée, 3. déclare sous sa propre responsabilité que la machine : 4. 4.A Genre : 4.B PERCHE ÉLÉGUEUSE AVEC TIGE SUR BATTERIE 5. Marque : / Type : 6. Identification de série : 7. est conforme aux prescriptions de la Directive / du Règlement et de leurs modifications ou intégrations : 8. 8.A est conforme aux prescriptions des normes harmonisées :	8.B EN ISO 12100 compte tenu des dispositions de la norme harmonisée EN ISO 11680-1:2022 et EN 62841-1:2015/A1:2025 – EN 62233:2008 – ETSI EN 301 489 - 1 V2.2.3 - 2019 – ETSI EN 301 489 - 17V3.2.4 - 2020 – ETSI EN 300 328 V2.2.2 - 2019 9. Fait à : 10. Date : 11. 11.A Dossier technique déposé auprès de : 11.B Siège administratif. - Direction technique 12. Luigi Bartoli - PDG

<ol style="list-style-type: none"> 1. DE – KONFORMITÄTSEKLÄRUNG 2. Die Firma 3. erklärt eigenverantwortlich, dass das Gerät: 4. 4.A Art: 4.B BATTERIEBETRIEBENER HOCHENTASTER MIT STANGE 5. Fabrikat: / Typ: 6. Serienkennung: 7. den Anforderungen der Richtlinie / Verordnung und der nachträglichen Änderungen oder Ergänzungen entspricht: 8. 8.A den Maßgaben folgender harmonisierter Normen entspricht: 	<p>8.B EN ISO 12100 in Anbetracht der Bestimmungen laut der harmonisierten Norm EN ISO 11680-1:2022 und EN 62841-1:2015/A1:2025 - EN 62233:2008 - ETSI EN 301 489 - 1 V2.2.3 - 2019 - ETSI EN 301 489 - 17V3.2.4 - 2020 - ETSI EN 300 328 V2.2.2 - 2019</p> <ol style="list-style-type: none"> 9. Ausgeführt in: 10. Datum: 11. 11.A Technische Dokumentation verwahrt bei: 11.B Verwaltungssitz. - Technische Direktion 12. Luigi Bartoli - Geschäftsführer
<ol style="list-style-type: none"> 1. ES – DECLARACIÓN DE CONFORMIDAD 2. El que suscribe, 3. declara bajo su propia responsabilidad que la máquina: 4. 4.A Tipo: 4.B PODADORA DE VARILLA A BATERÍA. 5. Marca: / Tipo: 6. Número de serie: 7. es conforme a las prescripciones de la Directiva / Reglamento y posteriores enmiendas e integraciones: 8. 8.A es conforme a las disposiciones de las siguientes normas armonizadas: 	<p>8.B EN ISO 12100 considerando lo previsto por la norma armonizada EN ISO 11680-1:2022 e EN 62841-1:2015/A1:2025 – EN 62233:2008 – ETSI EN 301 489 - 1 V2.2.3 - 2019 – ETSI EN 301 489 - 17V3.2.4 - 2020 – ETSI EN 300 328 V2.2.2 - 2019</p> <ol style="list-style-type: none"> 9. Hecho en: 10. Fecha: 11. 11.A Documentación técnica depositada en: 11.B Sede administrativa. - Dirección técnica 12. Luigi Bartoli - C.E.O.
<ol style="list-style-type: none"> 1. PT – DECLARAÇÃO DE CONFORMIDADE 2. O abaixo-assinado, 3. declara sob a própria responsabilidade que a máquina: 4. 4.A Género: 4.B PODADORA DE HASTE A BATERIA 5. Marca: / Tipo: 6. Identificação de série: 7. está em conformidade com as disposições da Diretiva / Regulamento e alterações ou retificações subsequentes: 8. 8.A está em conformidade com as disposições das seguintes normas harmonizadas: 	<p>8.B EN ISO 12100 considerando as disposições da norma harmonizada EN ISO 11680-1:2022 e EN 62841-1:2015/A1:2025 – EN 62233:2008 – ETSI EN 301 489 - 1 V2.2.3 - 2019 – ETSI EN 301 489 - 17V3.2.4 - 2020 – ETSI EN 300 328 V2.2.2 - 2019</p> <ol style="list-style-type: none"> 9. Construído em: 10. Data: 11. 11.A Documentação Técnica depositada em: 11.B Sede Administrativa. - Direção Técnica 12. Luigi Bartoli - C.E.O.
<ol style="list-style-type: none"> 1. GR – ΔΗΛΩΣΗ ΣΥΜΜΟΡΦΩΣΗΣ 2. Η κάτωθι υπογεγραμμένη εταιρεία, 3. δηλώνει υπεύθυνα ότι το μηχάνημα: 4. 4.A Τύπος: 4.B ΚΟΝΤΑΡΟΠΡΙΟΝΟ ΜΠΑΤΑΡΙΑΣ ΜΕ ΡΑΒΔΟ 5. Μάρκα: / Τύπος: 6. Αρ. σειράς: 7. συμμορφώνεται με τις απαιτήσεις της οδηγίας / του κανονισμού και επόμενες τροποποιήσεις ή συμπληρώσεις: 8. 8.A συμμορφώνεται με τις διατάξεις των παρακάτω εναρμονισμένων προτύπων: 	<p>8.B EN ISO 12100 ααββανομένων υπόψη των όσων προβλέπονται από τα εναρμονισμένα πρότυπα EN ISO 11680-1:2022 και EN 62841-1:2015/A1:2025 – EN 62233:2008 – ETSI EN 301 489 - 1 V2.2.3 - 2019 – ETSI EN 301 489 - 17V3.2.4 - 2020 – ETSI EN 300 328 V2.2.2 - 2019</p> <ol style="list-style-type: none"> 9. Συντάχθηκε στο: 10. Ημερομηνία: 11. 11.A Η τεχνική τεκμηρίωση διατίθεται στην: 11.B Εταιρική έδρα. - Τεχνική διεύθυνση 12. Luigi Bartoli - C.E.O.

<ol style="list-style-type: none"> 1. CZ – PROHLÁŠENÍ O SHODĚ 2. Níže podepsaný, 3. prohlašuje na svou vlastní odpovědnost, že stroj: 4. 4.A Druh: 4.B AKUMULÁTOROVÝ PROŘEZÁVAČ VĚTVÍ NA NÁSADĚ 5. Značka: / typ: 6. Identifikační sériové číslo: 7. splňuje požadavky směrnice / nařízení a následných změn nebo doplňků: 8. 8.A je v souladu s následujícími harmonizovanými normami: 	<p>8.B EN ISO 12100 s ohledem na harmonizovanou normu EN ISO 11680-1:2022 a EN 62841-1:2015/A1:2025 – EN 62233:2008 – ETSI EN 301 489 - 1 V2.2.3 - 2019 – ETSI EN 301 489 - 17V3.2.4 - 2020 – ETSI EN 300 328 V2.2.2 - 2019</p> <ol style="list-style-type: none"> 9. V: 10. Dne: 11. 11.A Technická dokumentace uložena v: 11.B Správní sídlo. - Technické vedení 12. Luigi Bartoli - C.E.O.
<ol style="list-style-type: none"> 1. SK – VYHLÁSENIE O ZHODE 2. Podpísaný, 3. na vlastnú zodpovednosť vyhlasuje, že strojové zariadenie: 4. 4.A Druh: 4.B TYČOVÝ BATÉRIOVÝ OREZÁVAČ 5. Značka: / Typ: 6. Sériové označenie: 7. spĺňa požiadavky smernice/nariadenia v znení neskorších zmien a doplnení: 8. 8.A vyhovuje požiadavkám nasledujúcich harmonizovaných noriem: 	<p>8.B EN ISO 12100 vzhľadom na ustanovenia harmonizovanej normy EN ISO 11680-1:2022 a EN 62841-1:2015/A1:2025 – EN 62233:2008 – ETSI EN 301 489 - 1 V2.2.3 - 2019 – ETSI EN 301 489 - 17V3.2.4 - 2020 – ETSI EN 300 328 V2.2.2 - 2019</p> <ol style="list-style-type: none"> 9. Vypracované v: 10. Dátum: 11. 11.A Technická dokumentácia je uložená v: 11.B Administratívnom sídle. - Technické oddelenie 12. Luigi Bartoli - Výkonný riaditeľ
<ol style="list-style-type: none"> 1. RU – ДЕКЛАРАЦИЯ СООТВЕТСТВИЯ 2. Нижеподписавшаяся компания, 3. заявляет под свою собственную ответственность, что машина: 4. 4.A Тип: 4.B АККУМУЛЯТОРНЫЙ ВЫСОТОРЕЗ СО ШТАНГОЙ 5. Марка: /тип: 6. Идентификатор серии: 7. соответствует требованиям Директивы/Регламента и последующим изменениям или дополнениям: 8. 8.A соответствует требованиям следующих гармонизированных стандартов: 	<p>8.B EN ISO 12100 с учетом положений гармонизированного стандарта EN ISO 11680-1:2022 e EN 62841-1:2015/A1:2025 – EN 62233:2008 – ETSI EN 301 489 - 1 V2.2.3 - 2019 – ETSI EN 301 489 - 17V3.2.4 - 2020 – ETSI EN 300 328 V2.2.2 - 2019</p> <ol style="list-style-type: none"> 9. Сделано в: 10. Дата: 11. 11.A Местонахождение технической документации: 11.B по юридическому адресу - техническая дирекция 12. Луиджи Бартоли - генеральный директор
<ol style="list-style-type: none"> 1. TR – UYGUNLUK BEYANI 2. Ben aşağıda imzası bulunan, 3. olarak, kendi sorumluluğum altında aşağıdaki makinenin: 4. 4.A Türü: 4.B AKÜLÜ, ÇUBUKLU BUDAMA MAKİNESİ 5. Markası: / Tip: 6. Seri tanımı: 7. Yönergenin/Yönetmeliğin hükümlerine ve müteakip değişikliklerine ve eklerine uygundur: 8. 8.A aşağıdaki uyumlaştırılmış standartlara uygun olduğunu beyan ederiz: 	<p>8.B EN ISO 12100; EN ISO 11680-1:2022 ve EN 62841-1:2015/A1:2025 – EN 62233:2008 – ETSI EN 301 489 - 1 V2.2.3 - 2019 – ETSI EN 301 489 - 17V3.2.4 - 2020 – ETSI EN 300 328 V2.2.2 - 2019 standartlarının hükümleri dikkate alınarak</p> <ol style="list-style-type: none"> 9. Yapım yeri: 10. Tarih: 11. 11.A Teknik belgelerin verildiği yer: 11.B İdari Merkez. - Teknik Müdürlük 12. Luigi Bartoli - C.E.O.

- | | |
|--|---|
| <ol style="list-style-type: none">1. PL – DEKLARACJA ZGODNOŚCI2. Niżej podpisana3. deklaruje na własną odpowiedzialność, że narzędzie:4. 4.A Rodzaj:
4.B AKUMULATOROWA OKRZESYWARKA Z PROWADNICĄ5. Marka: / Typ:6. Identyfikacja serii:7. spełnia wymogi dyrektywy/rozporządzenia z późniejszymi zmianami lub uzupełnieniami:8. 8.A spełnia wymogi następujących norm zharmonizowanych: | <ol style="list-style-type: none">8.B EN ISO 12100 z uwzględnieniem postanowień normy zharmonizowanej EN ISO 11680-1:2022 i EN 62841-1:2015/A1:2025 - EN 62233:2008 - ETSI EN 301 489 - 1 V2.2.3 - 2019 - ETSI EN 301 489 - 17V3.2.4 - 2020 - ETSI EN 300 328 V2.2.2 - 20199. Sporządzono w:10. Data:11. 11.A Dokumentacja techniczna złożona w:
11.B Siedzibie administracyjnej. - Dyrekcji technicznej.12. Luigi Bartoli - Dyrektor generalny |
|--|---|

1 INTRODUZIONE	28	8 MODALITÀ OPERATIVE E TECNICHE DI LAVORO	42
1.1 Come leggere il manuale	28	8.1 Cinghiaggio (Fig. 11)	43
2 CONOSCERE LA MACCHINA	28	8.2 Modalità operative	43
2.1 Descrizione della macchina e campo di utilizzo	28	8.3 Tecniche di lavoro	43
2.2 Componenti della macchina	29	8.3.1 Taglio di scarico (Fig. 22)	43
2.3 Spiegazioni simboli e avvertenze di sicurezza (Fig. 2)	30	8.4 Termine del lavoro	43
2.3.1 Informazione agli utenti	30	9 MANUTENZIONE	44
3 AVVERTENZE DI SICUREZZA GENERALI PER LA MACCHINA	31	9.1 Affilatura catena	44
3.1 Avvertenze generali di sicurezza dell'utensile elettrico	32	9.2 Barra	44
3.1.1 Avvertenze di sicurezza del potatore su asta telescopica	34	9.3 Raffreddamento macchina	45
3.2 Dispositivi di protezione individuale (DPI)	35	9.4 Filtro olio	45
4 NORME D'USO	36	9.5 Manutenzione straordinaria	45
4.1 Prescrizioni di sicurezza aggiuntive	36	9.6 Tabella di manutenzione	45
4.2 Istruzioni per l'uso degli accumulatori	37	10 TRASPORTO	46
5 ASSEMBLAGGIO	38	11 RIMESSAGGIO	46
5.1 Montaggio barra e catena	38	12 TUTELA AMBIENTALE	47
5.2 Montaggio attrezzo di taglio (Fig. 8)	39	12.1 Demolizione e smaltimento	47
5.3 Montaggio impugnatura e tubo di trasmissione (Fig. 9)	39	13 CERTIFICATO DI GARANZIA	48
5.4 Montaggio protezione posteriore	39	14 RISOLUZIONE DEI PROBLEMI	49
5.5 Montaggio batteria	39		
6 PREPARAZIONE AL LAVORO	39		
6.1 Verifica della macchina	39		
6.2 Carica della batteria	40		
6.3 Display (Fig. 13) (specifico per modelli PPXi 530 - PTXi 530)	40		
6.4 Olio lubrificante per catena	40		
6.4.1 Sistema di lubrificazione automatico	40		
6.4.2 Regolazione portata olio (Fig. 19)	41		
7 UTILIZZO DELLA MACCHINA	41		
7.1 Avviamento (Fig. 17) (specifico per PPXi 530 - PTXi 530)	41		
7.2 Avviamento (Fig. 18) (specifico per PPXi 530R - PTXi 530R)	41		
7.3 Applicazione mobile	41		
7.3.1 Collegare la macchina all'applicazione	41		
7.3.2 Primo utilizzo dell'applicazione	42		
7.4 Arresto del motore (Fig. 18)	42		
7.5 Spegnimento della macchina (Fig. 17) (Specifico per i modelli con display PPXi 530 - PTXi 530)	42		

1 INTRODUZIONE

Grazie per aver scelto un prodotto Emak.

La nostra rete di rivenditori e officine autorizzate sono a Sua completa disposizione per qualsiasi necessità.

ATTENZIONE

Per un corretto impiego della macchina e per evitare incidenti, non iniziare il lavoro senza aver letto questo manuale con la massima attenzione.

ATTENZIONE

Questo manuale deve accompagnare la macchina durante tutta la sua vita.

ATTENZIONE

RISCHIO DI DANNO UDITIVO. Nelle normali condizioni di utilizzo, questa macchina può comportare per l'operatore addetto, un livello di esposizione personale e giornaliero a rumore pari o superiore a 85 dB (A).

Su questo manuale sono indicate le spiegazioni di funzionamento dei vari componenti e le istruzioni per i necessari controlli e per la manutenzione.

ATTENZIONE

Leggere attentamente anche il manuale di uso e manutenzione della batteria e del caricabatteria!

NOTA

Le descrizioni e le illustrazioni contenute nel presente manuale si intendono non rigorosamente impegnative. Il costruttore si riserva il diritto di apportare eventuali modifiche senza impegnarsi ad aggiornare di volta in volta questo manuale.

Le figure sono indicative. I componenti effettivi possono variare rispetto a quelli raffigurati. In caso di dubbio contattare un Centro Assistenza Autorizzato.

1.1 COME LEGGERE IL MANUALE

Il manuale è diviso in capitoli e paragrafi. Ogni paragrafo è un sottolivello del capitolo di attinenza. I riferimenti a capitoli o paragrafi sono segnalati con la dicitura "capitolo" o "paragrafo" seguita dal numero relativo. Esempio: "capitolo 2".

Oltre alle istruzioni per l'uso e la manutenzione, questo manuale contiene informazioni che richiedono un'attenzione particolare. Tali informazioni sono contrassegnate dai simboli descritti di seguito:

ATTENZIONE

Quando sussiste il rischio di incidenti o lesioni personali, anche mortali, o gravi danni alle cose.

CAUTELA

Quando sussiste il rischio di danni alla macchina o a singoli componenti della stessa.

NOTA

Fornisce un'informazione aggiuntiva alle istruzioni dei messaggi di sicurezza precedenti.

Le figure in queste istruzioni per l'uso sono numerate 1, 2, 3, e così via. I componenti indicati nelle figure sono contrassegnati con lettere o numeri, a seconda del caso. Un riferimento al componente C nella figura 2 viene indicato con la dicitura: "Vedere C, Fig. 2" o semplicemente "(C, Fig. 2)".

2 CONOSCERE LA MACCHINA

2.1 DESCRIZIONE DELLA MACCHINA E CAMPO DI UTILIZZO

Questa macchina è una attrezzatura da giardinaggio e precisamente un potatore con motore elettrico alimentato a batteria.

L'operatore può azionare i comandi principali mantenendosi sempre a distanza di sicurezza dal dispositivo di taglio.

Usò previsto

Questa macchina è progettata e costruita per il taglio dei rami.

Usò improprio



ATTENZIONE

La macchina deve essere utilizzata solamente per tagliare rami. È proibito tagliare altri tipi di materiali. Le vibrazioni ed il contraccolpo sono differenti ed i requisiti di sicurezza non sarebbero rispettati. Non utilizzare il potatore come leva per sollevare, spostare o spezzare oggetti, ne bloccarlo su sostegni fissi. È proibito applicare alla presa di forza del potatore utensili o applicazioni che non siano quelli indicati dal costruttore.



ATTENZIONE

Non tagliare quando c'è cattivo tempo, scarsa visibilità, temperature troppo rigide o elevate. Assicurarsi che non ci siano rami secchi che possono cadere.



ATTENZIONE

Consegnate o prestate la macchina soltanto a persone esperte e a conoscenza del suo funzionamento e del suo corretto utilizzo. Consegnate anche il Manuale con le istruzioni d'uso, da leggere prima di iniziare il lavoro.

Qualsiasi altro impiego, difforme da quelli sopra citati, può rivelarsi pericoloso e causare danni a persone e/o cose. Rientrano nell'uso improprio (come esempio, ma non solo):

- utilizzare la macchina per spazzare;
- regolarizzare siepi o altri lavori nei quali il dispositivo di taglio non sia utilizzato a livello del terreno;
- usare la macchina per il taglio materiali di origine non vegetale;
- utilizzare la macchina in più di una persona;
- sminuzzare il materiale per il compostaggio;
- impiegare combinazioni di barre e catene diversi da quelli elencati nella tabella a pagina 10. Pericolo di serie ferite e lesioni.

L'uso improprio della macchina comporta il decadimento della garanzia e il declino di ogni responsabilità del Costruttore, riversando sull'utilizzatore gli oneri derivanti da danni o lesioni proprie o a terzi.

2.2 COMPONENTI DELLA MACCHINA

In Fig. 1 sono mostrati i componenti principali della macchina:

1. Tubo di trasmissione telescopico
2. Barra
3. Catena
4. Serbatoio olio
5. Tappo olio
6. Vite regolazione olio catena
7. Vite bloccaggio olio
8. Dado fissaggio barra
9. Vite regolazione catena
10. Carter catena
11. Copribarra
12. Zona di presa
13. Protezione posteriore
14. Batteria
15. Unità motrice
16. Impugnatura posteriore
17. Leva acceleratore
18. Leva di sicurezza (specifica per modelli PPXi 530 - PTXi 530)
19. Leva di sicurezza (specifica per modelli PPXi 530R - PTXi 530R)
20. Display
21. Attacco cinghiaggio.

2.3 SPIEGAZIONI SIMBOLI E AVVERTENZE DI SICUREZZA (FIG. 2)

1.



ATTENZIONE

Questa macchina, se non usata correttamente, può essere pericolosa per sé e per gli altri.

2.

Tenere le altre persone a distanza di sicurezza.

3.

Pericolo di scossa elettrica o folgorazione - Rimanere a distanza di sicurezza dalle linee elettriche.

4.

Leggere il libretto uso e manutenzione prima di utilizzare questa macchina.

5.

Indossare casco, occhiali e cuffie di protezione.

6.

Indossare guanti di protezione omologati.

7.

Portare calzature antidrucciolo di protezione.

8.

Rimuovere la batteria prima di fare manutenzione.

9.

Non esporre alla pioggia (o all'umidità).

10.

Marchio CE di conformità.

11.

Tipo di macchina: **POTATORE.**

12.

Numero di serie.

13.

Anno di fabbricazione.

14.

Tensione di alimentazione. Dispositivo a corrente continua.

15.

Vedi capitolo 2.3.1 *Informazione agli utenti.*

IT

2.3.1 Informazione agli utenti



Prodotto conforme ai sensi delle Direttive 2011/65/CE e 2012/19/CE, relative alla riduzione dell'uso di sostanze pericolose nelle apparecchiature elettriche ed elettroniche, nonché allo smaltimento dei rifiuti.

Questo simbolo riportato sull'apparecchiatura indica che il prodotto alla fine della propria vita utile **deve** essere raccolto separatamente dagli altri rifiuti.

L'utente dovrà, pertanto, conferire l'apparecchiatura giunta a fine vita agli idonei centri di raccolta differenziata dei rifiuti elettronici ed elettrici, oppure riconsegnarla al rivenditore al momento dell'acquisto di una **nuova apparecchiatura di tipo equivalente, in ragione di uno a uno.**

L'adeguata raccolta differenziata per l'avvio successivo dell'apparecchiatura dismessa al riciclaggio, al trattamento e allo smaltimento ambientalmente compatibile, contribuisce ad evitare possibili effetti negativi sull'ambiente e sulla salute, e favorisce il riciclo dei materiali di cui è composta l'apparecchiatura.

Lo smaltimento abusivo del prodotto da parte dell'utente comporta l'applicazione delle sanzioni previste dalla legislazione nazionale.



ATTENZIONE

Smaltire le batterie separatamente dalla macchina!



ATTENZIONE

Leggere attentamente anche il manuale di uso e manutenzione della batteria e del caricabatteria!

3 AVVERTENZE DI SICUREZZA GENERALI PER LA MACCHINA

ATTENZIONE

Leggere tutte le avvertenze di sicurezza, le istruzioni, le illustrazioni e le specifiche fornite con questo macchinario. Se non si osservano tutte le istruzioni elencate di seguito, si può incorrere in folgorazione, incendi e/o lesioni gravi.

ATTENZIONE

Se ben usata, la macchina è uno strumento di lavoro rapido, comodo ed efficace. Se usata in modo non corretto o senza le dovute precauzioni potrebbe diventare un attrezzo pericoloso. Perché il vostro lavoro sia sempre piacevole e sicuro, rispettare scrupolosamente le norme di sicurezza riportate qui di seguito e nel corso del manuale.

ATTENZIONE

Questo prodotto genera un campo elettromagnetico durante il funzionamento! Questo campo, in alcune circostanze, può interferire con impianti medici attivi o passivi! Per ridurre il rischio di lesioni gravi o mortali, consigliamo ai portatori di impianti medici di consultare il loro medico e il produttore dell'impianto medico prima di usare questo prodotto!

ATTENZIONE

È necessario che l'operatore sia addestrato in tutte le operazioni descritte nel manuale.

ATTENZIONE

Lo spegnimento della macchina avviene con la macchina in lock-off e tenendo premuto per 5 secondi la leva acceleratore.

ATTENZIONE

Con la macchina accesa, afferrare sempre saldamente la zona di presa (A, Fig. 23) con la mano sinistra. Tenersi sempre con il corpo a sinistra del tubo di trasmissione. Non adottare mai una presa con le braccia incrociate. Gli operatori mancini devono attenersi alle stesse istruzioni.

ATTENZIONE

Prima di accendere la macchina bloccare l'asta telescopica.

NOTA

Regolamenti nazionali possono limitare l'uso della macchina.

Conservare tutte le avvertenze e le istruzioni per future consultazioni.

1. Non utilizzare la macchina prima di essere istruiti in modo specifico sull'uso. L'operatore alla prima esperienza deve esercitarsi prima dell'utilizzo sul campo.
2. La macchina deve essere usata solo da persone adulte, in buone condizioni fisiche e a conoscenza delle norme d'uso.
3. Non usare batterie difettose. Utilizzare solo batterie originali.
4. Non tagliare in vicinanza di altri cavi elettrici.
5. Attenzione a non toccare parti pericolose in movimento prima che la macchina sia spenta e che le parti pericolose in movimento si siano fermate completamente.
6. Arrestare l'uso della macchina quando delle persone, in particolare bambini, o animali sono nelle vicinanze.
7. Lavorare solamente alla luce del giorno.
8. Prima di utilizzare la macchina e dopo qualsiasi urto, controllare che non vi siano segni di usura o di danneggiamento ed effettuare le necessarie riparazioni.
9. Non utilizzare mai la macchina con protezioni danneggiate o mancanti.
10. Tenere sempre mani e piedi lontani dal dispositivo di taglio, specialmente durante l'avviamento della macchina.

11. Prima di avviare la macchina controllare che la leva acceleratore funzioni liberamente.
12. Prima di avviare la macchina accertarsi che la catena sia libera di girare e non sia a contatto con corpi estranei.
13. È obbligatorio utilizzare il cinghio in dotazione.
14. Non assemblare mai attrezzi di taglio metallici.
15. Non usare mai parti di ricambio o accessori non forniti o non consigliati dal costruttore.
16. Rimuovere la batteria dal suo alloggiamento prima di controllare, pulire o lavorare sulla macchina e quando la macchina non viene utilizzata.
17. Assicurarsi sempre che i passaggi dell'aria di raffreddamento siano sempre liberi da detriti.
18. Dopo ogni uso, rimuovere la batteria dal suo alloggiamento e controllare eventuali danni.
19. Conservare la macchina fuori della portata dei bambini.
20. Non usare la macchina in caso di cattivo tempo e soprattutto in caso di presenza di fulmini.
21. Rimuovere sempre la batteria quando si passa la macchina a un'altra persona.
22. È proibito applicare alla presa di forza della macchina alcun dispositivo che non sia quello fornito dal costruttore.
23. Mantenere tutte le etichette con i segnali di pericolo e di sicurezza in perfette condizioni. In caso di danneggiamenti o deterioramenti occorre sostituirle tempestivamente (vedi capitolo 2.3 *Spiegazioni simboli e avvertenze di sicurezza (Fig. 2)*).
24. Non effettuare mai da soli operazioni o riparazioni che non siano di normale manutenzione. Per ogni altro intervento, rivolgersi ad un Centro Assistenza Autorizzato.
25. Prendere familiarità con i comandi e con un uso appropriato della macchina.
26. Seguire sempre le nostre istruzioni per le operazioni di manutenzione.
27. Controllare giornalmente la macchina per assicurarsi che ogni dispositivo, di sicurezza e non, sia funzionante.
28. Non lavorare con una macchina danneggiata, mal riparata, mal montata o modificata arbitrariamente. Non togliere o danneggiare o rendere inefficace alcun dispositivo di sicurezza.
29. Consegnare o prestare la macchina soltanto a persone esperte e a conoscenza del funzionamento e del corretto utilizzo della macchina. Consegnare anche il Manuale con le istruzioni d'uso, da leggere prima di iniziare il lavoro.
30. Rivolgetevi sempre al vostro Rivenditore per qualsiasi altro chiarimento o intervento prioritario.
31. Conservare con cura il seguente Manuale e consultarlo prima di ogni utilizzo della macchina.
32. Ricordare che il proprietario o l'operatore è responsabile degli incidenti o dei rischi subiti da terzi o da beni di loro proprietà.

3.1 AVVERTENZE GENERALI DI SICUREZZA DELL'UTENSILE ELETTRICO

Il termine "utensile elettrico" nelle avvertenze si riferisce all'utensile elettrico alimentato a batteria.

Sicurezza nell'area di lavoro

- a. **Tenere pulita e ben illuminata l'area di lavoro.** Se si lavora in aree buie e disordinate possono facilmente verificarsi incidenti.
- b. **Non mettere in funzione gli utensili elettrici in atmosfere esplosive, come in presenza di liquidi infiammabili, gas o polveri.** Gli utensili elettrici creano scintille che possono provocare l'accensione di polveri o fumi.
- c. **Tenere lontani i bambini e ogni altra persona mentre si utilizza un utensile elettrico.** Le distrazioni vi possono far perdere il controllo.

Sicurezza elettrica

- a. **Le spine dell'utensile elettrico devono corrispondere alle prese. Non modificare mai la spina. Non utilizzare adattatori della spina su utensili elettrici con messa a terra.** Utilizzando spine non modificate e prese a muro di tipo idoneo, si riduce il rischio di scossa elettrica.
- b. **Evitare il contatto del corpo con superfici collegate a terra, come tubi, radiatori, cucine e frigoriferi.** Se il corpo è collegato a terra, aumenta il rischio di scossa elettrica.
- c. **Non esporre gli utensili elettrici alla pioggia o all'umidità.** Se penetra acqua nell'utensile elettrico aumenta il rischio di scossa elettrica.
- d. **Non usare il cavo elettrico in modo improprio. Non utilizzare il cavo elettrico per trasportare o tirare l'utensile elettrico o per scollegare la spina. Tenere lontano il cavo elettrico da fonti di calore, olio, bordi taglienti o parti in movimento.** Cavi elettrici danneggiati o aggrovigliati aumentano il rischio di scossa elettrica.
- e. **Quando si utilizza un utensile elettrico all'aperto, servirsi di una prolunga idonea per impiego all'aperto.** L'impiego di un cavo idoneo per uso all'aperto riduce il rischio di scossa elettrica.

- f. **In caso di utilizzo di un utensile elettrico in un luogo umido, utilizzare un dispositivo di protezione a corrente residua (RCD).** L'utilizzo di un RCD riduce il rischio di scossa elettrica.

Sicurezza personale

- a. **Stare all'erta, fare attenzione a quello che si sta facendo e usare il buon senso quando si utilizza un utensile elettrico. Non utilizzare un utensile elettrico se si è stanchi o sotto l'influenza di droghe, alcool o farmaci.** Un momento di disattenzione durante l'utilizzo degli utensili elettrici può provocare gravi lesioni personali.
- b. **Utilizzare i dispositivi di protezione individuale. Indossare sempre protezioni per gli occhi.** I dispositivi di protezione, quali maschere antipolvere, scarpe di sicurezza antiscivolo, caschi, o protezioni acustiche, se impiegati in condizioni appropriate, riducono il rischio di lesioni personali.
- c. **Prevenire l'accensione accidentale. Assicurarsi che l'interruttore sia in posizione off prima di collegare la fonte di alimentazione e/o le batterie, quando si prende o si trasporta l'utensile.** Trasportare utensili elettrici con il dito sull'interruttore o dare potenza a utensili con l'interruttore acceso favorisce incidenti.
- d. **Rimuovere la chiave di regolazione prima di accendere l'utensile elettrico.** Se si lascia attaccata la chiave a una parte rotante dell'utensile elettrico, si possono provocare lesioni personali.
- e. **Non cercare di allungarsi eccessivamente. Cercare punti di appoggio saldi e tenersi sempre bene in equilibrio** per avere un migliore controllo dell'utensile elettrico nelle situazioni impreviste.
- f. **Vestirsi in modo appropriato. Non indossare abiti larghi o gioielli. Tenere i capelli e gli abiti lontani dalle parti in movimento.** Abiti larghi, gioielli o capelli lunghi possono impigliarsi nelle parti in movimento.
- g. **Se sono previsti dispositivi per il collegamento di apparecchi di aspirazione e di raccolta, assicurarsi che siano collegati e utilizzati in modo corretto.** L'utilizzo di questi apparecchi può ridurre i pericoli provocati dalla polvere.
- h. **Evitare che la familiarità conseguita grazie al frequente impiego degli utensili determini un abbassamento del livello di attenzione e l'inosservanza dei principi di sicurezza relativi agli utensili.** Un comportamento negligente può causare gravi lesioni nella frazione di un secondo.

Utilizzo e manutenzione di un utensile elettrico

- a. **Non forzare l'utensile elettrico. Utilizzare l'utensile elettrico indicato per la propria applicazione.** Un utensile elettrico di tipo corretto funziona meglio e in condizioni di maggiore sicurezza alla velocità per la quale è stato progettato.
- b. **Non utilizzare l'utensile elettrico se l'interruttore non lo accende o non lo spegne correttamente.** L'utensile elettrico può risultare pericoloso e deve essere riparato, se non si riesce a controllarlo con l'interruttore.
- c. **Staccare la spina dalla presa di corrente e/o, se rimovibile, rimuovere il gruppo batteria dal dispositivo elettrico prima di effettuare qualsiasi regolazione, cambiare accessori o riporre dispositivi elettrici.** Queste misure di sicurezza preventive riducono il rischio di avviare accidentalmente l'utensile elettrico.
- d. **Riporre gli utensili elettrici lontano dalla portata dei bambini e non permetterne l'uso alle persone che non hanno familiarità con essi o che non hanno letto queste istruzioni.** Gli utensili elettrici possono risultare pericolosi nelle mani di utenti inesperti.
- e. **Manutenzione degli utensili elettrici e degli accessori. Controllare che le parti mobili non siano disallineate o inceppate, che non vi siano parti rotte o altre condizioni che potrebbero pregiudicare il corretto funzionamento dell'utensile elettrico. Se l'utensile è danneggiato, farlo riparare prima di usarlo.** Molti incidenti sono provocati da una cattiva manutenzione degli utensili elettrici.
- f. **Tenere affilati e puliti i dispositivi di taglio.** Se sottoposti a una corretta manutenzione, i dispositivi di taglio con bordi taglienti si inceppano meno frequentemente e sono più facili da controllare.
- g. **Utilizzare l'utensile elettrico, gli accessori, le punte ecc. in conformità con le presenti istruzioni, tenendo conto delle condizioni di lavoro e del lavoro da svolgere.** L'utilizzo dell'utensile elettrico per operazioni diverse da quelle previste potrebbe dar luogo a una situazione pericolosa.
- h. **Mantenere l'impugnatura e le superfici di presa asciutte, pulite e prive di tracce d'olio e grasso.** Eventuali impugnature e superfici di presa scivolose non consentono di maneggiare e controllare l'utensile con la dovuta sicurezza in situazioni impreviste.

Utilizzo e manutenzione di un utensile a batteria

- a. **Ricaricare la batteria esclusivamente con il caricatore specificato dal produttore.** Utilizzare un caricabatteria non adatto alla batteria dell'utensile può provocare incendi.
- b. **Utilizzare gli utensili elettrici solo con gruppi batteria compatibili.** L'uso di qualsiasi altro gruppo batteria può provocare lesioni o incendi.

- c. **Quando il pacco batteria non è in uso, tenerlo lontano da altri oggetti metallici, come graffette, monete, chiavi, chiodi, viti o altri piccoli oggetti metallici, che potrebbero effettuare una connessione tra i due terminali.** Mandare in cortocircuito i terminali della batteria potrebbe causare ustioni o un incendio.
- d. **In condizioni di abuso della batteria, potrebbe fuoriuscire liquido; evitare il contatto. In caso di accidentale contatto con il liquido, sciacquare con acqua. Se il liquido viene a contatto con gli occhi, rivolgersi immediatamente ad un medico.** Il liquido che fuoriesce dalla batteria può causare irritazioni o ustioni.
- e. **Non utilizzare un gruppo batteria o un attrezzo che è danneggiato o modificato.** Le batterie danneggiate o modificate possono avere reazioni imprevedibili con conseguente incendio, esplosione o rischio di lesioni.
- f. **Non esporre la batteria o il gruppo batteria al fuoco o a temperature eccessive.** L'esposizione al fuoco o a temperature superiori a 130 °C (265 °F) può provocare esplosioni.
- g. **Seguire le istruzioni sul corretto caricamento della batteria e non ricaricarla in ambienti con temperatura diversa da quella specificata nelle istruzioni.** Ricaricare la batteria impropriamente o a temperature al di fuori di quelle specificate può danneggiare la batteria ed aumentare il rischio d'incendio.

Assistenza

- a. **Fare eseguire la manutenzione dell'utensile elettrico a personale qualificato e utilizzare solo ricambi identici ai componenti originali.** In questo modo si assicura la sicurezza dell'utensile.
- b. **Non eseguire mai manutenzione su un pacco batteria danneggiato.** La manutenzione delle batterie deve essere eseguita solo dal produttore o da servizi d'assistenza autorizzati dallo stesso.

3.1.1 Avvertenze di sicurezza del potatore su asta telescopica

Avvertenze generali di sicurezza del potatore su asta telescopica

- a. **Tenere lontano tutte le parti del corpo dalla catena e dalla lama mentre il potatore su asta telescopica è in funzione. Prima di avviare il potatore su asta telescopica, assicurarsi che la catena o la lama non entrino in contatto con nulla.** Un momento di disattenzione durante l'utilizzo del potatore su asta telescopica può provocare gravi lesioni personali all'operatore o ad altri.
- b. **Tenere sempre il potatore su asta telescopica con due mani mentre lo si utilizza.** Una presa sicura con entrambe le mani impedisce la perdita di controllo.
- c. **Per ridurre il rischio di folgorazione, non utilizzare mai il potatore su asta telescopica vicino a linee elettriche.** Il contatto o l'uso vicino a linee elettriche può causare lesioni gravi o scosse elettriche con conseguente morte.
- d. **Afferrare il potatore su asta telescopica dalle superfici di presa isolate, perché la catena o la lama potrebbero venire a contatto con cavi nascosti o con il suo cavo di alimentazione.** L'eventuale contatto della catena o delle lame con cavi "in tensione" può mettere "sotto tensione" anche le parti metalliche esposte del potatore su asta telescopica con conseguenti possibili scosse elettriche per l'operatore.
- e. **Durante il funzionamento della macchina, indossare sempre calzature antiscivolo e protettive. Non utilizzare la macchina a piedi nudi o con sandali aperti.** Così si riduce il rischio di lesioni ai piedi
- f. **Indossare sempre una protezione per la testa quando si utilizza il potatore su asta telescopica oltre la testa.** La caduta di rami può provocare gravi lesioni alle persone.
- g. **Mantenere sempre una posizione stabile e azionare il potatore su asta telescopica solo quando si è in piedi con i piedi saldi a terra.** Superfici scivolose o instabili possono causare la perdita di equilibrio o di controllo della macchina.
- h. **Non utilizzare il potatore su asta telescopica su un albero, una scala o qualsiasi supporto instabile,** per evitare perdita di equilibrio, perdita di controllo e lesioni personali.
- i. **Tenere tutti i cavi di alimentazione e di altro tipo a distanza di sicurezza dall'area di taglio.** I cavi di alimentazione e di altro tipo possono essere nascosti fra gli alberi e potrebbero venire accidentalmente tagliati dalla catena o dalla lama.
- j. **Non utilizzare il potatore su asta telescopica in caso di maltempo, soprattutto in presenza del rischio di fulmini.** In tal modo si riduce il rischio di essere colpiti da un fulmine.
- k. **Quando si taglia un ramo sotto tensione, stare pronti ad allontanarsi.** Quando la tensione viene rilasciata nelle fibre di legno, il ramo può agire come una molla e colpire l'operatore e/o mettere il potatore su asta telescopica fuori controllo.
- l. **Usare estrema cautela quando si tagliano arbusti e piante.** Il materiale sottile può bloccare la catena o la lama ed essere scagliato contro l'operatore facendogli perdere l'equilibrio.

- m. **Quando si trasporta il potatore su asta telescopica con la macchina spenta, fare attenzione a non azionare alcun interruttore di alimentazione e tenere la catena o la lama lontana dal corpo.** Manipolando correttamente il potatore su asta telescopica si riduce la probabilità di contatto accidentale con la catena o la lama.
- n. **Quando si trasporta o ripone il potatore su asta telescopica, applicare sempre il coperchio del dispositivo di taglio** Manipolando il potatore su asta telescopica correttamente si riduce la probabilità di contatto accidentale con la catena o la lama.
- o. **Durante la rimozione del materiale rimasto incastrato o gli interventi sul potatore su asta telescopica, disinserire tutti gli interruttori di alimentazione e scollegare il cavo di alimentazione.** L'eventuale imprevisto azionamento del potatore su asta telescopica durante la rimozione del materiale rimasto incastrato o durante gli interventi di manutenzione può causare gravi lesioni personali.
- p. **Tagliare solo il legno. Non utilizzare il potatore su asta telescopica per scopi non previsti. Ad esempio: non usare il potatore su asta telescopica per tagliare plastica, metallo, costruzioni in muratura o materiali non legnosi.** L'utilizzo del potatore su asta telescopica per operazioni diverse da quelle previste potrebbe dar luogo a una situazione pericolosa.

Cause e prevenzione dei contraccolpi da parte dell'operatore

Il contraccolpo può verificarsi quando il naso o la punta della barra di guida tocca un oggetto o quando il legno si chiude e pizzica la catena della sega nel taglio.

Il contatto con la punta in alcuni casi può causare un'improvvisa reazione inversa, spingendo la barra di guida verso l'alto e indietro verso l'operatore. Se si stringe la catena del potatore su asta telescopica lungo la parte superiore della barra di guida, quest'ultima può essere spinta rapidamente all'indietro verso l'operatore. Entrambe le reazioni possono far perdere il controllo del potatore su asta telescopica, con il rischio di gravi lesioni personali. Non affidarsi esclusivamente ai dispositivi di sicurezza integrati nella sega. L'operatore del potatore su asta telescopica adottare le misure necessarie per evitare incidenti o lesioni durante i lavori di taglio.

Il contraccolpo è il risultato di un uso sbagliato e/o di una procedura scorretta nell'uso della sega o di condizioni operative sbagliate e può essere evitato adottando le precauzioni appropriate come indicato di seguito:

- a. **Mantenere una presa salda, con entrambe le mani sul potatore su asta telescopica e con i pollici e le dita che circondano le impugnature del potatore su asta telescopica, posizionando il corpo e le braccia in modo da resistere alle forze di contraccolpo.** I contraccolpi possono essere controllati dall'operatore se vengono adottate le dovute precauzioni. Non lasciare il potatore su asta telescopica.
- b. **Non sporgersi troppo e non tagliare al di sopra dell'altezza delle spalle.** In questo modo si evita il contatto involontario con la punta e si consente un migliore controllo del potatore su asta telescopica in situazioni impreviste.
- c. **Utilizzare esclusivamente barre di guida e catene di ricambio specificate dal produttore.** Barre di guida e catene di ricambio non corrette possono causare rottura della catena e/o contraccolpi.
- d. **Seguire le istruzioni del produttore per l'affilatura e la manutenzione del potatore su asta telescopica.** Diminuire l'altezza del misuratore di profondità può provocare un maggiore contraccolpo.

3.2 DISPOSITIVI DI PROTEZIONE INDIVIDUALE (DPI)

Per dispositivo di protezione individuale (DPI) si intende qualsiasi attrezzatura destinata a essere indossata dall'operatore allo scopo di proteggerlo contro i rischi per la sicurezza o la salute durante il lavoro, nonché ogni dispositivo o accessorio destinato a tale scopo. L'uso dei DPI non elimina il pericolo di lesione, ma riduce gli effetti del danno in caso di incidente.

Di seguito è riportato l'elenco dei dispositivi di protezione individuale da utilizzare durante l'uso della macchina:

- **Indossare scarpe di sicurezza antitaglio munite di soles antistrucchiolo e puntali d'acciaio.**
- **Indossare gli occhiali o la visiera protettivi. Gli oggetti lanciati che rimbalzano possono causare gravi lesioni agli occhi.**
- **Applicare protezioni dai rumori; per esempio le cuffie o i tappi.**



ATTENZIONE

L'uso delle protezioni per l'udito richiede maggior attenzione e prudenza, perché la percezione di segnali acustici di pericolo (grida, allarmi, ecc.) è limitata. Adeguate dispositivi di protezione riducono il rischio di perdita dell'udito.

- **Calzare guanti antitaglio che permettano il massimo assorbimento delle vibrazioni.**

- **Indossare abbigliamento protettivo di sicurezza omologato. Indossare un abito aderente antitaglio e casco di protezione.**
- **Indossare abbigliamento protettivo di sicurezza omologato. La giacca e la salopette di protezione sono l'ideale.**

ATTENZIONE

La maggior parte degli incidenti con la macchina si verifica quando la catena colpisce l'operatore. L'abbigliamento deve essere adatto e non d'impaccio. Indossare un abito aderente protettivo. Non portare abiti, scarpe, cravatte o monili che potrebbero impigliarsi nella macchina, nella sterpaglia o altro. Raccogliere i capelli lunghi e proteggerli.

NOTA

Fatevi consigliare dal vostro rivenditore di fiducia per la scelta dell'abbigliamento adeguato.

4 NORME D'USO

ATTENZIONE

Prima di usare la macchina leggere attentamente le norme di sicurezza.

ATTENZIONE

Con la macchina accesa, afferrare sempre saldamente la zona di presa (A, Fig. 23) con la mano sinistra.

Come operare con la macchina elettrica a batteria

- Evitare di lavorare con suolo bagnato o scivoloso o comunque su terreni troppo accidentati o ripidi che non garantiscono la stabilità dell'operatore durante il lavoro.
- Tagliare sempre tenendo entrambi i piedi su terreno stabile per evitare di perdere l'equilibrio.
- Non correre mai, ma camminare e prestare attenzione alle irregolarità del terreno e alla presenza di eventuali ostacoli.
- Arrestare la macchina prima di appoggiarla.
- Valutare i rischi potenziali del terreno da lavorare e prendere tutte le necessarie precauzioni per garantire la propria sicurezza, in particolare sui declivi, terreni accidentati, scivolosi o mobili.
- Sui declivi, lavorare in modo trasversale al pendio, mai salendo o scendendo.
- Prestare molta attenzione in prossimità di dirupi, fossi o argini.
- Quando si utilizza la macchina vicino alla strada, fare attenzione al traffico.
- Prestare attenzione in prossimità di cavi elettrici sotto tensione.
- La macchina non deve essere utilizzata da persone che non siano in grado di tenerla saldamente con due mani e/o di rimanere stabilmente in equilibrio sulle gambe durante il lavoro.
- La macchina non deve essere utilizzata da più di una persona.
- Non utilizzare mai la macchina se l'utilizzatore è in condizioni di stanchezza o malessere, oppure ha assunto farmaci, droghe, alcool o sostanze nocive alle sue capacità di riflessi e attenzione.

Raccomandazioni per i principianti

Prima di affrontare per la prima volta un lavoro con la macchina, è opportuno acquisire la necessaria familiarità con la stessa e le tecniche di lavoro più opportune, provando ad impugnare saldamente la macchina ed effettuare i movimenti richiesti dal lavoro.

4.1 PRESCRIZIONI DI SICUREZZA AGGIUNTIVE

1. Leggere attentamente le istruzioni.
2. Prendere familiarità con i comandi e con un uso appropriato della macchina.
3. Attenzione a non toccare parti pericolose in movimento prima che la macchina sia spenta e che le parti pericolose in movimento si siano fermate completamente.
4. Indossare occhiali di protezione.

5. Non permettere mai che la macchina venga utilizzata da bambini o da persone che non abbiano la necessaria dimestichezza con le istruzioni.
6. Arrestare l'uso della macchina quando delle persone, in particolare bambini, o animali sono nelle vicinanze.
7. Lavorare solamente alla luce del giorno.
8. Prima di utilizzare la macchina e dopo qualsiasi urto, controllare che non vi siano segni di usura o di danneggiamento ed effettuare le necessarie riparazioni. Controllare la macchina per assicurarsi che ogni dispositivo, di sicurezza e non, sia funzionante.
9. Non utilizzare mai la macchina con protezioni danneggiate o mancanti.
10. Non usare mai parti di ricambio o accessori non forniti o non consigliati dal costruttore.
11. Rimuovere la batteria dal suo alloggiamento prima di controllare, pulire o lavorare sulla macchina e quando la macchina non viene utilizzata.
12. Assicurarsi sempre che i passaggi dell'aria di raffreddamento siano sempre liberi da detriti.
13. Dopo ogni uso, rimuovere la batteria dal suo alloggiamento e controllare eventuali danni.
14. Conservare la macchina fuori della portata dei bambini.
15. Interrompere immediatamente il lavoro in caso di incidenti o rottura.
16. Non usare la macchina in caso di cattivo tempo e soprattutto in caso di presenza di fulmini.
17. Rimuovere sempre la batteria quando si passa la macchina a un'altra persona.

Manipolazione e utilizzo corretto degli utensili elettrici a batteria

- a. Accertarsi che l'apparecchio sia spento prima di inserire la batteria. Montare una batteria in un apparecchio elettrico acceso può provocare incidenti.
- b. Per caricare le batterie utilizzare solo carica batterie raccomandati dal produttore. I carica batterie sono generalmente specifici per il tipo di batteria; se usati con altri tipi, c'è il rischio d'incendio.
- c. Utilizzare soltanto le batterie specifiche previste per il vostro utensile. L'uso di altre batterie può provocare lesioni e rischio di incendio.
- d. Tenere la batteria non utilizzata lontana da fermagli per ufficio, monete, chiavi, chiodi, viti o altri piccoli oggetti metallici che potrebbero provocare un corto circuito dei contatti. Un cortocircuito fra i contatti della batteria può comportare combustioni o incendi.
- e. Controllare che la batteria sia in buone condizioni e che non ci siano segni di danneggiamento. Non usare la macchina con una batteria danneggiata o usurata.

4.2 ISTRUZIONI PER L'USO DEGLI ACCUMULATORI

Precauzioni generali

- La batteria non deve mai essere aperta.



ATTENZIONE

Non gettare mai nel fuoco le batterie usate. PERICOLO DI ESPLOSIONE!

- Collegare il caricabatteria solo a prese con la tensione di rete indicata sulla targhetta d'identificazione.
- Usare solo una batteria originale.
- Durante l'uso prolungato, la batteria potrebbe riscaldarsi. Fatela raffreddare prima di ricaricarla.
- Non conservare la batteria e il caricabatteria alla portata dei bambini.
- Non usare il caricabatteria in luoghi con presenza di vapori o sostanze infiammabili.
- Caricare le batterie solo con temperatura compresa tra 10°C e 40°C.
- Conservare le batterie in ambienti con temperatura compresa tra 0°C e 23°C.
- Non causare mai cortocircuito tra i contatti degli accumulatori e non collegarli ad oggetti metallici.
- Durante il trasporto delle batterie, fare attenzione a che i contatti non vengano collegati tra loro e non usare contenitori metallici per il trasporto.
- Il cortocircuito della batteria può causare una esplosione. In ogni caso, il cortocircuito danneggia l'accumulatore.
- Controllare regolarmente se il cavo del caricabatteria è danneggiato. Se il cavo è danneggiato, occorre sostituire il caricabatteria.
- Ricaricare completamente le batterie, prima di riporle per il periodo invernale.
- La batteria può essere ricaricata solo con caricabatteria CRG 520.

5 ASSEMBLAGGIO

ATTENZIONE

Prestare la massima attenzione nel montaggio dei componenti per non compromettere la sicurezza e l'efficienza della macchina; in caso di dubbi, contattare il vostro Centro Assistenza Autorizzato.

IT

ATTENZIONE

Lo sbalaggio e il completamento del montaggio devono essere effettuati su una superficie piana e solida, con spazio sufficiente alla movimentazione della macchina e degli imballi, avvalendosi sempre degli attrezzi appropriati.

ATTENZIONE

Durante le operazioni di manutenzione indossare sempre i guanti protettivi. Non effettuare le manutenzioni con motore caldo. Fermare la macchina e lasciarla raffreddare. Effettuare la manutenzione con la macchina spenta e la batteria rimossa.

- Una manutenzione non corretta e la rimozione dei dispositivi di sicurezza può causare gravi incidenti.
- Non usare carburante (miscela) per operazioni di pulizia
- Non effettuare operazioni o riparazioni che non siano di normale manutenzione. Rivolgersi ad officine autorizzate.

Lo smaltimento degli imballi deve avvenire secondo le disposizioni locali vigenti.

Per ragioni di sicurezza e trasporto, la batteria agli ioni di litio (se fornito) è consegnata separatamente dalla macchina e parzialmente carica. Prima di utilizzare la macchina è necessario caricare la batteria, secondo le modalità indicate nel capitolo 6.2 *Carica della batteria*.

5.1 MONTAGGIO BARRA E CATENA

- Togliere il dado (A) e smontare il carter copricatena (B, Fig. 3).
- Portare il nottolino tendicatena (D) tutto verso il rocchetto (E, Fig. 4) agendo sulla vite tendicatena (L, Fig. 7).
- Inserire la barra (F) sui prigionieri (C, Fig. 4).
- Montare la catena (H, Fig. 6) dentro al rocchetto (E) ed alla guida della barra. Fare attenzione al senso di rotazione della catena (I, Fig. 5).
- Appoggiare il carter copricatena tenendo premuto contro la barra ed avvitare la vite di regolazione (L), affinché il nottolino tendi catena (D) entri nel foro (G) della barra (F, Fig. 4). Avvitare con leggero precarico il dado (A, Fig. 3) sul coperchio.
- Tendere la catena per mezzo della vite tendicatena (L, Fig. 7).
- Serrare definitivamente i dadi di fissaggio del carter copricatena tenendo sollevata la punta della barra (Fig. 6). La catena deve essere regolata in modo che sia ben tesa e possa scorrere facilmente con la forza della mano (Fig. 7).
- La catena è regolata alla giusta tensione quando la si può sollevare di qualche millimetro tirandola verso l'alto (M, Fig. 7).

ATTENZIONE

Controllare più volte la tensione della catena durante l'uso giornaliero della macchina. Utilizzare sempre guanti protettivi.

ATTENZIONE

Eseguire in tensionamento della catena a freddo per evitare la rottura della catena. Controllare il "tensionamento della catena a freddo" prima di un utilizzo successivo.

ATTENZIONE

Una catena nuova deve essere tensionata più spesso rispetto a una usata da tempo.

5.2 MONTAGGIO ATTREZZO DI TAGLIO (FIG. 8)

Inserire il tubo di trasmissione (A) nell'attrezzo di taglio (B), fino a che il foro di centraggio (E) sul tubo combaci con quello sull'accessorio. Fissare la vite di centraggio (C) e successivamente le due viti (D).

5.3 MONTAGGIO IMPUGNATURA E TUBO DI TRASMISSIONE (FIG. 9)

1. Inserire l'impugnatura (A) sul tubo di trasmissione (B).
2. Inserire il tubo (B) nell'unità motrice (C).
3. Collegare il connettore dell'unità motrice (J) al connettore dell'impugnatura (K).
4. Orientare l'unità motrice fino a centrare il foro presente sul tubo (B) e avvitare la vite (D) per bloccare l'orientamento.
5. Avvitare la vite (E) per fissare completamente l'unità motrice.
6. Tirare indietro l'impugnatura fino a portarla in battuta all'unità motrice. Avvitare la vite (F) e rondella (G) per fissare l'impugnatura al tubo (B).
7. Fissare le due calotte (H) sull'unità motrice avvitando le viti (I).

IT

5.4 MONTAGGIO PROTEZIONE POSTERIORE

Assemblare le due parti della protezione (A, Fig. 10). Fissare con le viti (B, Fig. 10).



ATTENZIONE

È obbligatorio montare la protezione posteriore.

5.5 MONTAGGIO BATTERIA

Spingere la batteria nella sua sede fino a quando si blocca in posizione.



ATTENZIONE

Usare solo batterie originali. L'uso di batterie di tipo non corretto può comportare il rischio di incendio, esplosioni e lesioni personali.



ATTENZIONE

È possibile utilizzare batterie da 2,5Ah e 4Ah con caricabatteria CRG 520.

Rimozione batteria

Premere il pulsante (D, Fig. 15) per sfilare la batteria.



ATTENZIONE

Leggere attentamente anche il manuale di uso e manutenzione della batteria e del caricabatteria!

6 PREPARAZIONE AL LAVORO

6.1 VERIFICA DELLA MACCHINA



ATTENZIONE

Assicurarsi che la batteria non sia inserita nel suo alloggiamento.

Prima di iniziare il lavoro occorre:

- controllare che la leva acceleratore e la leva di sicurezza siano liberi nel movimento, senza forzature, e che al rilascio tornino automaticamente e rapidamente nella posizione neutra;
- controllare che la leva acceleratore rimanga bloccata, se non viene premuta la leva di sicurezza;
- controllare che i passaggi dell'aria di raffreddamento non siano ostruiti;





- controllare che le impugnature e protezioni della macchina siano pulite ed asciutte, correttamente montate e saldamente fissate alla macchina;
- controllare che i dispositivi di taglio e le protezioni non siano danneggiati;
- controllare che la macchina non rechi segni di usura o di danneggiamento dovuti a urti o altre cause ed effettuare le necessarie riparazioni;
- controllare che la batteria sia in buone condizioni e che non ci siano segni di danneggiamento. Non usare la macchina con una batteria danneggiata o usurata;
- caricare la batteria, secondo le modalità indicate nel capitolo 6.2 *Carica della batteria*.

6.2 CARICA DELLA BATTERIA

Per le informazioni relative all'utilizzo corretto, modalità e monitoraggio del livello di ricarica e legenda degli indicatori, consultare il manuale uso e manutenzione del caricabatteria.

6.3 DISPLAY (FIG. 13) (SPECIFICO PER MODELLI PPXI 530 - PTXI 530)

Accendere il display premendo una volta il pulsante ON/OFF (A).

Icona	Descrizione
	Spia di allarme. Indica che la macchina presenta una problematica che può essere risolta dall'operatore. Esempio: surriscaldamento della batteria o utilizzo eccessivo della macchina. Interrompere il lavoro e lasciare a riposo la macchina per alcuni minuti. Il colore indica il tipo di allarme: <ul style="list-style-type: none"> • Verde: macchina in stato lock-off • Azzurro: problema lato batteria • Rosso: problema lato macchina/centralina (possibile surriscaldamento)
	Spia di assistenza. Indica che potrebbe essersi presentato un problema non risolvibile dall'operatore. Interrompere immediatamente il lavoro e rivolgersi al più presto a un Centro Assistenza Autorizzato.
	Spia blu. Si accende fissa quando è avvenuta la connessione con il dispositivo mobile.
	Indicatore di carica della batteria. Durante l'uso della macchina l'indicatore è acceso. Il colore indica lo stato di carica: <ul style="list-style-type: none"> • Verde: carica superiore al 50% • Giallo: carica compresa fra 50% - 10% • Rosso: carica inferiore al 10%
	Indicatore di velocità di rotazione del dispositivo di taglio. Quattro livelli di velocità. All'accensione la velocità è impostata al terzo livello. Per cambiare la velocità, premere il pulsante ON/OFF (A). La velocità viene impostata solo in sequenza crescente (esempio: 1-2-3-4-1-2-3-4 eccetera).

6.4 OLIO LUBRIFICANTE PER CATENA



CAUTELA

L'attrezzo viene fornito senza olio lubrificante per catena (Fig. 20).

6.4.1 Sistema di lubrificazione automatico

Rimuovere il tappo di riempimento dell'olio e riempire il serbatoio (Fig. 20). Quando la macchina è in funzione, l'olio della catena viene scaricato automaticamente.

NOTA

Aggiungere l'olio per catene quando il suo livello scende a un centimetro dal basso.

Una corretta lubrificazione della catena durante le fasi di taglio riduce al minimo l'usura tra la catena e la barra, assicurandone una maggiore durata. Utilizzare sempre olio di buona qualità (Fig. 20).

 **ATTENZIONE**

È proibito l'uso di olio di recupero! Utilizzare sempre lubrificante biodegradabile specifico per barre e catene nel massimo rispetto della natura, della salute dell'operatore e della durata dei componenti della macchina.

IT

6.4.2 Regolazione portata olio (Fig. 19)

La quantità di olio di lubrificazione della catena è regolata in fabbrica. Regolare il flusso in base alle condizioni operative:

1. Allentare di un giro la vite di fissaggio (1).
2. Ruotare la vite di regolazione in senso orario per diminuire la quantità e in senso antiorario per aumentare la portata (2).
3. Dopo aver effettuato le regolazioni, serrare la vite di fissaggio (3).

Mantenere sempre pulite e asciutte le impugnature da olio o carburante.

7 UTILIZZO DELLA MACCHINA

7.1 AVVIAMENTO (FIG. 17) (SPECIFICO PER PPXI 530 - PTXI 530)

 **ATTENZIONE**

Prima di avviare la macchina controllare che la leva acceleratore funzioni liberamente.

Prima di avviare la macchina inserire la batteria (A, Fig. 16) nel suo alloggiamento.

Per avviare la macchina:

- Premere il pulsante ON/OFF (D).
- Afferrare saldamente la macchina con due mani.
- Dopo aver premuto il pulsante ON/OFF azionare la leva di sicurezza (E) entro cinque secondi.
- Azionare la leva acceleratore (C).

Per uscire dalla condizione di lock-off premere il pulsante ON/OFF (D) sul display.

7.2 AVVIAMENTO (FIG. 18) (SPECIFICO PER PPXI 530R - PTXI 530R)

 **ATTENZIONE**

Prima di avviare la macchina controllare che la leva acceleratore funzioni liberamente.

Prima di avviare la macchina inserire la batteria (A, Fig. 16) nel suo alloggiamento.

Per avviare la macchina:

- Afferrare saldamente la macchina con due mani.
- Azionare la leva di sicurezza (E).
- Azionare la leva acceleratore (C).

7.3 APPLICAZIONE MOBILE

7.3.1 Collegare la macchina all'applicazione

Accendere la macchina. Nelle macchine dotate di display, la spia blu si accende fissa quando è avvenuta la connessione con il dispositivo mobile. La ricerca può essere riattivata rimuovendo e reinserendo la batteria. Per dettagli specifici, fare riferimento alle istruzioni nell'applicazione dedicata (Oleo-Mac Hub - Efcò Hub). L'applicazione è gratuita per i dispositivi mobili e fornisce funzioni estese (informazioni aggiuntive sulla macchina, dettagli, guida, parti della macchina e manutenzione). Le macchine dotate di tecnologia wireless integrata possono connettersi ai dispositivi mobili e abilitare funzioni aggiuntive.

7.3.2 Primo utilizzo dell'applicazione

1. Scaricare l'applicazione sul proprio dispositivo mobile.
2. Registrarsi nell'applicazione.
3. Seguire le istruzioni per collegare e registrare la macchina.

NOTA

L'applicazione Oleo-Mac Hub - Efcò Hub è disponibile per il download in tutti i mercati. Rivolegersi a un Centro Assistenza Autorizzato per maggiori informazioni.

7.4 ARRESTO DEL MOTORE (FIG. 18)

Rilasciare la leva interruttore (C) per arrestare il motore.

7.5 SPEGNIMENTO DELLA MACCHINA (FIG. 17) (SPECIFICO PER I MODELLI CON DISPLAY PPXi 530 - PTXi 530)

Dopo aver arrestato il motore, rilasciare per 5 secondi la leva di sicurezza (E), la macchina entra nello stato di lock-off (6.3 Display (Fig. 13) (specifico per modelli PPXi 530 - PTXi 530)). Con la macchina in lock-off, tenere premuta per 5 secondi la leva dell'acceleratore (C).

8 MODALITÀ OPERATIVE E TECNICHE DI LAVORO



ATTENZIONE

Per la vostra ed altrui sicurezza:

1. Non usare la macchina senza aver prima letto attentamente le istruzioni. Prendere familiarità con i comandi e con un uso appropriato della macchina. Imparare ad arrestarla rapidamente.
2. Ricordare che l'operatore o l'utilizzatore è responsabile di incidenti e imprevisti che si possono verificare ad altre persone o alle loro proprietà.
3. Indossare un abbigliamento adeguato durante il lavoro. Il vostro Rivenditore è in grado di fornirvi le informazioni sui materiali antiinfortunistici più idonei a garantire la sicurezza sul lavoro.
4. Lavorare solamente alla luce del giorno o con buona luce artificiale.
5. Ispezionare a fondo tutta l'area di lavoro e togliere tutto ciò che potrebbe venire scagliato dalla macchina (rami, fili di ferro, cavi nascosti, sassi, ecc.).
6. Fare attenzione alle possibili proiezioni di materiale causato dal dispositivo di taglio.
7. Fermare la macchina e rimuovere la batteria dal suo alloggiamento:
 - se la macchina comincia a vibrare in modo anomalo: in tal caso, ricercare immediatamente la causa delle vibrazioni e provvedere alle verifiche necessarie presso un Centro Assistenza Autorizzato;
 - ogni qualvolta si lascia la macchina incustodita;
 - prima di controllare, pulire o lavorare sulla macchina;
 - dopo aver colpito un corpo estraneo. Verificare eventuali danni ed effettuare le necessarie riparazioni prima di usare nuovamente la macchina;
 - quando la macchina non viene utilizzata.
8. Tenere sempre mani e piedi lontani dal dispositivo di taglio, specialmente durante l'avviamento.
9. Per evitare il rischio di incendio, non lasciare la macchina surriscaldata fra le foglie o l'erba secca.



CAUTELA

Ricordare sempre che una macchina elettrica usata scorrettamente può essere di disturbo per gli altri. Per il rispetto degli altri e dell'ambiente:

- Evitare di usare la macchina in ambienti e orari che possono essere di disturbo.
- Seguire scrupolosamente le norme locali per lo smaltimento dei materiali di risulta dopo il taglio.
- Seguire scrupolosamente le norme locali per lo smaltimento di parti deteriorate o qualsiasi elemento a forte impatto ambientale.

8.1 CINGHIAGGIO (FIG. 11)

È disponibile come accessorio il cinghiaggio.

Una corretta regolazione del cinghiaggio permette alla macchina di avere un buon bilanciamento ed una adatta altezza dal terreno.

- Indossare il cinghiaggio.
- Agganciare la macchina al cinghiaggio tramite il moschettone (A, Fig. 11).
- Posizionare il gancio (B, Fig. 11) per ottenere il miglior bilanciamento della macchina.
- Posizionare la fibbia per ottenere la corretta altezza della macchina.



ATTENZIONE

Indossare il cinghiaggio e tenere sempre entrambe le mani sulle impugnature durante il funzionamento della macchina.

8.2 MODALITÀ OPERATIVE

Con la macchina accesa, afferrare sempre saldamente la zona di presa (A, Fig. 23) con la mano sinistra.

Un equilibrio ottimale si ottiene con la macchina il più possibile vicino al corpo. La posizione meno affaticante è quella con un angolo con il terreno di 60°. Si lavora in sicurezza (l'operatore non è sotto alla zona di caduta rami) e il peso della macchina non è troppo sbilanciato in avanti.

Per facilitare la caduta dei rami tagliati, occorre tagliare per primi i rami sottostanti. In caso di rami grossi (diametro oltre 10 cm), tagliarli in più parti (lunghezza max. 20 cm) e mai tutti interi (Fig. 21), utilizzando la tecnica del taglio di scarico.

Tagliare i rami a piccoli pezzi. Attenzione ai pezzi in caduta e a quelli che possono rimbalzare in modo anomalo sul terreno.



ATTENZIONE

Non lavorare mai sotto il ramo da tagliare; tenere conto dello spazio di caduta e degli eventuali rimbalzi anomali sul terreno che possono avvenire.

Lavorare assicurandosi di essere in posizione stabile e sicura. Assumere corrette posizioni di lavoro.

Non restare per lunghi periodi nella stessa posizione; cambiare spesso posizione di lavoro.

Non utilizzare scale o posizioni incerte, tenete pulita la zona di lavoro per facilitare un eventuale allontanamento.

È vietato salire sugli alberi con la macchina; è consentito solo su cabina con sollevamento idraulico.



ATTENZIONE

Osservare la massima prudenza se si lavora in prossimità di linee elettriche aeree. I rami che cadono potrebbero causare un corto circuito. Non avvicinare mai l'utensile a meno di 10 metri dalle linee elettriche.

8.3 TECNICHE DI LAVORO

8.3.1 Taglio di scarico (Fig. 22)

Per evitare di scortecciare il ramo, di ricevere il contraccolpo o di bloccare la barra, praticare sul lato inferiore dei rami grossi un taglio di scarico (1). Eseguire quindi il taglio di sezionamento (2).

8.4 TERMINE DEL LAVORO

A lavoro ultimato arrestare la macchina come precedentemente indicato.



ATTENZIONE

Lasciare raffreddare la macchina prima di collocarla in un qualsiasi ambiente. Per ridurre il rischio d'incendio, liberare la macchina da residui di erba, foglie o grasso eccessivo; non lasciare contenitori con i materiali di risulta del taglio all'interno di un locale.

9 MANUTENZIONE

ATTENZIONE

- Durante le operazioni di manutenzione indossare sempre i guanti protettivi.
- Non effettuare le manutenzioni con motore o batteria calda. Fermare la macchina e lasciarla raffreddare. Effettuare la manutenzione con la macchina spenta e la batteria rimossa.
- La mancata o non corretta manutenzione, la rimozione o la modifica di dispositivi di sicurezza e/o l'uso di parti di ricambio non originali, possono causare lesioni gravi o mortali all'operatore o a terzi.

ATTENZIONE

Per la vostra ed altrui sicurezza:

- Dopo ogni uso, rimuovere la batteria dal suo alloggiamento e controllare eventuali danni.
- Una corretta manutenzione è fondamentale per mantenere nel tempo l'efficienza e la sicurezza di impiego originali della macchina.
- Mantenere serrati dadi e viti, per essere certi che la macchina sia sempre in condizioni sicure di funzionamento.
- Non usare mai la macchina con parti usurate o danneggiate. I pezzi danneggiati devono essere sostituiti e mai riparati.
- Usare solo ricambi originali. I pezzi di qualità non equivalente possono danneggiare la macchina e nuocere alla sicurezza.

9.1 AFFILATURA CATENA

ATTENZIONE

Non seguendo le istruzioni di affilatura si aumenta considerevolmente il rischio di contraccolpo.

Il passo della catena è di 1/4"x0.043".

Affilare la catena utilizzando guanti di protezione e lima tonda di \varnothing 4 mm (5/32").

Affilare sempre la catena dall'interno verso l'esterno del tagliente (Fig. 25). Le maglie taglienti, dopo l'affilatura, devono essere tutte della stessa larghezza e lunghezza.

ATTENZIONE

La catena va affilata ogni qualvolta si riscontri che il truciolo ha dimensioni ridottissime come la normale segatura.

Ogni 3-4 affilature, occorre controllare ed eventualmente limare il delimitatore di profondità, servendosi della lima piatta e della apposita dima fornite come optional, dopodiché arrotondare l'angolo anteriore (Fig. 24).

ATTENZIONE

La corretta regolazione del delimitatore di profondità è importante quanto la corretta affilatura della catena.

9.2 BARRA

Le barre munite di rochetto in punta devono essere lubrificate con grasso usando una siringa per lubrificazione.

La barra va girata ogni 8 ore di lavoro per permettere un'usura uniforme.

Tenere pulita la scanalatura della barra e il foro di lubrificazione con il raschietto fornito come optional.

Controllare che le guide della barra siano parallele e, se necessario, togliere le bave laterali con la lima piatta.

Ruotare la barra e verificare che i fori di lubrificazione siano liberi da impurità.

ATTENZIONE

Non montare mai una catena nuova su un rochetto usurato.

9.3 RAFFREDDAMENTO MACCHINA

Per evitare il surriscaldamento e danni alla macchina, le griglie di aspirazione dell'aria di raffreddamento devono essere sempre mantenute pulite e libere da erba e detriti.

9.4 FILTRO OLIO

Verificare periodicamente le condizioni del filtro olio. Per effettuare la pulizia del filtro, estrarlo dal foro riempimento olio; in caso di sporcizia eccessiva, provvedere alla sua sostituzione (Fig. 26).

9.5 MANUTENZIONE STRAORDINARIA

È necessario, a fine stagione se con uso intenso, ogni due anni con uso normale, provvedere a un controllo generale da eseguirsi con un tecnico specializzato della rete di assistenza.

Trova il Centro Assistenza Autorizzato più vicino a te su: <https://www.mymak.com/int/filiali-e-distributori/distributori>.



ATTENZIONE

- **Tutte le operazioni di manutenzione non riportate sul presente manuale devono essere effettuate da un Centro Assistenza Autorizzato. Per garantire un costante e regolare funzionamento della macchina, ricordate che le eventuali sostituzioni delle parti di ricambio dovranno essere effettuate esclusivamente con RICAMBI ORIGINALI.**
- **Eventuali modifiche non autorizzate e/o l'uso di parti di ricambio non originali possono causare lesioni gravi o mortali all'operatore o a terzi e sono causa del decadimento immediato della garanzia.**

9.6 TABELLA DI MANUTENZIONE

Le seguenti frequenze di manutenzione si riferiscono soltanto alle normali condizioni di utilizzo. Se l'uso giornaliero e più lungo di quello normale o in presenza di condizioni di taglio avverse, le frequenze consigliate devono essere ravvicinate in maniera appropriata		Prima di ogni utilizzo	Settimanalmente	Mensilmente	In caso di danni o malfunzionamento	In base alle esigenze
Macchina completa	Ispezionare (perdite), incrinature e usura)	X				
	Pulire al termine del lavoro giornaliero	X				
Serbatoio olio	Ispezionare (perdite), incrinature e usura)	X		X		
Lubrificazione catena	Controllare rendimento	X		X		
Batteria	Controllare che la batteria sia intatta	X				
	Controllare la carica della batteria	X				
	Controllare i collegamenti tra la macchina e la batteria			X		
Carica batteria	Controllare che il carica batteria sia integro e funzionante.	X				
	Controllare i collegamenti tra la macchina e il carica batteria			X		

Le seguenti frequenze di manutenzione si riferiscono soltanto alle normali condizioni di utilizzo. Se l'uso giornaliero e più lungo di quello normale o in presenza di condizioni di taglio avverse, le frequenze consigliate devono essere ravvicinate in maniera appropriata		Prima di ogni utilizzo	Settimanalmente	Mensilmente	In caso di danni o malfunzionamento	In base alle esigenze
Catena	Ispezionare (danni, affilatura e usura)	X		X		
	Controllare la tensione	X		X		
	Affilatura: controllare profondità di passata				X	
Barra	Ispezionare: danni e usura	X		X		
	Pulire scalanatura e condotto olio	X				
	Ruotare, lubrificare rocchetto e sbavare		X			
	Sostituire				X	
Pignone	Ispezionare: danni e usura		X			(1)
Arresto catena	Ispezionare: danni e usura	X	X			X
	Sostituire				X	
Tutte le viti e i dadi accessibili	Ispezionare e riserrare		X			

(1) Sostituire con ogni nuova catena.

10 TRASPORTO



ATTENZIONE

Per il trasporto della macchina su veicolo accertarsi del corretto e robusto fissaggio sul veicolo tramite cinghie. La macchina va trasportata in posizione orizzontale assicurandosi inoltre che non vengano violate le vigenti norme di trasporto per tali macchine.

- Spegnerne la macchina, attendere l'arresto dell'attrezzo di taglio e rimuovere la batteria dal suo alloggiamento.
- Afferrare la macchina unicamente dall' impugnatura e orientare il dispositivo di taglio nella direzione contraria al senso di marcia.



ATTENZIONE

Trasportare il potatore spento e con il copribarra montato (Fig. 12).

11 RIMESSAGGIO

Quando la macchina deve rimanere ferma per lunghi periodi:

- Rimuovere la batteria (leggere anche il manuale della batteria per il corretto rimessaggio).
- Conservare le batterie fuori dalla portata dei bambini, in un luogo buio e asciutto tra 0 ÷ 23 °C, senza polvere e presenza di gas corrosivi. Evitare di conservare alla luce diretta del sole.
- Durante l'uso, la batteria è protetta contro lo scaricamento totale tramite un dispositivo di protezione che spegne la macchina e ne blocca il funzionamento.

- Fare andare la macchina a vuoto per svuotare completamente anche il tubo di mandata e la pompa dell'olio.
- Al termine di ogni sessione di lavoro, ripulire accuratamente la macchina da polvere e detriti, riparare o sostituire le parti difettose.
- La macchina deve essere conservata in un luogo asciutto e al riparo dalle intemperie.
- Riporre la macchina lontano dalla portata dei bambini.
- Le procedure di messa in servizio dopo un rimessaggio invernale sono le stesse che si effettuano durante l'avvio normale della macchina (vedi capitolo 7.1 *Avviamento (Fig. 17) (specifico per PPXi 530 - PTXi 530)*).



ATTENZIONE

In caso di rimessaggio della macchina, montare la protezione (M, Fig. 27).

12 TUTELA AMBIENTALE

La tutela dell'ambiente deve essere un aspetto rilevante e prioritario nell'uso della macchina, a beneficio della convivenza civile e dell'ambiente in cui viviamo.

- Evitare di essere un elemento di disturbo nei confronti del vicinato.
- Seguire scrupolosamente le norme locali per lo smaltimento dei materiali di risulta dopo il taglio.
- Seguire scrupolosamente le norme locali per lo smaltimento di imballi, oli, benzina, batterie, filtri, parti deteriorate o qualsiasi elemento a forte impatto ambientale. Questi rifiuti non devono essere gettati nella spazzatura, ma devono essere separati e conferiti agli appositi centri di raccolta, che provvederanno al riciclaggio dei materiali.

12.1 DEMOLIZIONE E SMALTIMENTO

Al momento della messa fuori servizio, non abbandonare la macchina nell'ambiente, ma rivolgersi a un centro di raccolta. Buona parte dei materiali impiegati nella costruzione della macchina sono riciclabili; tutti i metalli (acciaio, alluminio, ottone) si possono consegnare ad un normale ferro-recupero. Per informazioni rivolgersi al normale servizio di raccolta di rifiuti della vostra zona. Lo smaltimento dei rifiuti derivati dalla demolizione della macchina dovrà essere eseguito nel rispetto ambientale, evitando di inquinare suolo, aria e acqua.

In ogni caso dovranno essere rispettate le locali legislazioni vigenti in materia.

All'atto della demolizione della macchina, dovrete distruggere l'etichetta della marcatura CE assieme al presente manuale.

13 CERTIFICATO DI GARANZIA

Questa macchina è stata concepita e realizzata attraverso le più moderne tecniche produttive. La Ditta costruttrice garantisce i propri prodotti per un periodo di 24 mesi dalla data di acquisto per utilizzo privato e hobbistico. La garanzia è limitata a 12 mesi in caso di uso professionale.

Condizioni generali di garanzia

IT

1. La garanzia viene riconosciuta a partire dalla data d'acquisto. La Ditta costruttrice tramite la rete di vendita e assistenza tecnica sostituisce gratuitamente le parti difettose dovute a materiale, lavorazioni e produzione. La garanzia non toglie all'acquirente i diritti legali previsti dal codice civile contro le conseguenze dei difetti o vizi causati dalla cosa venduta.
2. Il personale tecnico interverrà il più presto possibile nei limiti di tempo concessi da esigenze organizzative.
3. **Per richiedere l'assistenza in garanzia è necessario esibire al personale autorizzato il sotto riportato certificato di garanzia timbrato dal rivenditore, compilato in tutte le sue parti e corredato di fattura d'acquisto o scontrino fiscalmente obbligatorio comprovante la data d'acquisto.**
4. La garanzia decade in caso di:
 - Assenza palese di manutenzione,
 - Utilizzo non corretto del prodotto o manomissioni,
 - Utilizzo di lubrificanti o combustibili non adatti,
 - Utilizzo di parti di ricambio o accessori non originali,
 - Interventi effettuati da personale non autorizzato.
5. La Ditta costruttrice esclude dalla garanzia i materiali di consumo e le parti soggette a un normale logorio di funzionamento.
6. La garanzia esclude gli interventi di aggiornamento e miglioramento del prodotto.
7. La garanzia non copre la messa a punto e gli interventi di manutenzione che dovessero occorrere durante il periodo di garanzia.
8. Eventuali danni causati durante il trasporto devono essere immediatamente segnalati al trasportatore pena il decadere della garanzia.
9. Per i motori di altre marche (Briggs & Stratton, Tecumseh, Kawasaki, Honda, ecc.) montati sulle nostre macchine, vale la garanzia concessa dai costruttori del motore.
10. La garanzia non copre eventuali danni, diretti o indiretti, causati a persone o cose da guasti della macchina o conseguenti alla forzata sospensione prolungata nell'uso della stessa.

Modulo di garanzia

Ritagliare e compilare il modulo di garanzia presente sul retro di questo manuale.

Descrizioni dei campi del modulo di garanzia (WARRANTY FORM):

1. MODELLO
2. N° DI SERIE
3. ACQUISTATO DAL SIG.
4. Non spedire! Allegare solo all'eventuale richiesta di garanzia tecnica.
5. DATA
6. CONCESSIONARIO.

14 RISOLUZIONE DEI PROBLEMI



ATTENZIONE

- Arrestare sempre la macchina e rimuovere la batteria prima di effettuare tutte le prove correttive raccomandate nella tabella sottostante, tranne i casi in cui venga esplicitamente richiesto il funzionamento della macchina.
- Quando si sono verificate tutte le possibili cause e il problema non è risolto, consultare un Centro Assistenza Autorizzato. Se si verifica un problema che non è elencato in questa tabella, consultare un Centro Assistenza Autorizzato.

IT

PROBLEMA	POSSIBILI CAUSE	SOLUZIONE
Azionando l'interruttore, la macchina non si avvia	Batteria mancante o non inserita correttamente	Assicurarsi che la batteria sia ben alloggiata
	Batteria scarica	Controllare lo stato di carica e ricaricare la batteria
La macchina si arresta durante il lavoro	Batteria mancante o non inserita correttamente	Assicurarsi che la batteria sia ben alloggiata
	Batteria scarica	Controllare lo stato di carica e ricaricare la batteria
Ridotta autonomia della batteria	Condizioni di utilizzo gravose con maggiore assorbimento di corrente	Ottimizzare l'utilizzo
Il carica batterie non effettua la ricarica della batteria (LED rosso acceso)	Contatti sporchi	Pulire i contatti
Il carica batterie non effettua la ricarica della batteria (nessun LED acceso)	Mancanza di tensione al carica batteria	Controllare che la spina sia inserita e che vi sia tensione alla presa di corrente
	Carica batteria difettoso	Sostituire con un ricambio originale
La macchina parte e funziona, ma la catena non ruota.	Tensionamento catena troppo stretto	Tensionamento catena; vedi istruzioni al capitolo 5.1 <i>Montaggio barra e catena.</i>
	Assemblaggio barra e catena non corretto	vedi istruzioni al capitolo 5.1 <i>Montaggio barra e catena.</i>
	Catena e/o barra danneggiati	vedi istruzioni al capitolo 5.1 <i>Montaggio barra e catena.</i>
	Frizione e/o pignone danneggiati	Sostituire se necessario; contattare un Centro Assistenza Autorizzato
<div style="background-color: #cccccc; padding: 5px;"> ATTENZIONE Non toccare mai la catena quando la macchina è in funzione. </div>		

1 INTRODUCTION	51	8 MODES OF OPERATION AND WORKING TECHNIQUES.....	65
1.1 How to read this manual	51	8.1 Harness (Fig. 11)	65
2 KNOWING THE MACHINE	52	8.2 Modes of operation.....	65
2.1 Description of the machine and field of use	52	8.3 Working Techniques	66
2.2 Machine components	52	8.3.1 Relief cuts (Fig. 22)	66
2.3 Explanation of symbols and safety warnings (Fig. 2).....	53	8.4 After finishing work	66
2.3.1 User information	53	9 MAINTENANCE.....	66
3 GENERAL MACHINE SAFETY WARNINGS	53	9.1 Chain sharpening.....	67
3.1 General safety warnings for power tools	55	9.2 Bar.....	67
3.1.1 Safety warnings for pole pruner	57	9.3 Cooling the machine.....	67
3.2 Personal Protective Equipment (PPE)	58	9.4 Oil filter	67
4 RULES FOR OPERATION	58	9.5 Major servicing.....	67
4.1 Additional safety requirements	59	9.6 Maintenance table	68
4.2 Instructions for using the rechargeable batteries	60	10 SHIPPING	68
5 ASSEMBLY	60	11 STORAGE	69
5.1 Fitting the bar and chain	60	12 ENVIRONMENTAL PROTECTION	69
5.2 Installing the cutting implement (Fig. 8).....	61	12.1 Demolition and disposal	69
5.3 Assembly of handgrip and drive tube (Fig. 9).....	61	13 WARRANTY CERTIFICATE	70
5.4 Installing the rear guard.....	61	14 TROUBLESHOOTING	71
5.5 Installing the battery	61		
6 PREPARING FOR OPERATION	62		
6.1 Checking the machine	62		
6.2 Battery charging	62		
6.3 Display (Fig. 13) (specific to models PPXi 530 - PTXi 530).....	62		
6.4 Chain lubricant oil.....	63		
6.4.1 Automatic lubrication system.....	63		
6.4.2 Adjusting the oil flow (Fig. 19).....	63		
7 USING THE MACHINE	63		
7.1 Start-up (Fig. 17) (specific to PPXi 530 - PTXi 530)	63		
7.2 Start-up (Fig. 18) (specific to PPXi 530R - PTXi 530R)	64		
7.3 Mobile application.....	64		
7.3.1 Connect the machine to the application	64		
7.3.2 First time using the application.....	64		
7.4 Stopping the motor (Fig. 18).....	64		
7.5 Switching off the machine (Fig. 17) (Specific to models with display PPXi 530 - PTXi 530)	64		

1 INTRODUCTION

Thank you for selecting an Emak product.

Our network of dealers and authorized workshops will always be at your complete disposal for any need you may have.



WARNING

For correct use of the machine and to avoid accidents, do not start working until you have read this manual carefully.



WARNING

This manual shall accompany the machine throughout its life.



WARNING

RISK OF HEARING DAMAGE. Under normal conditions of use, this machine may expose the operator to a personal and daily noise level equal to or greater than 85 dB (A).

You will find explanations concerning the operation of the various parts plus instructions for necessary checks and relative maintenance.



WARNING

Also read the battery and battery charger instruction and maintenance manual!

NOTE

The descriptions and illustrations contained in this manual are not binding. The Manufacturer reserves the right to undertake any modifications it deems necessary without revising this manual.

Images are for illustrative purposes only. The actual components may vary from those depicted. If in doubt, please contact an Authorized Service Center.

1.1 HOW TO READ THIS MANUAL

The manual is divided into chapters and paragraphs. Each paragraph is a sub-level of its respective chapter. References to chapters or paragraphs are indicated with the wording "chapter" or "paragraph" followed by the respective number. Example: "chapter 2".

In addition to the operating instructions, this manual contains paragraphs that require your special attention. Such paragraphs are marked with the symbols described below:



WARNING

Where there is a risk of an accident or personal, even fatal, injury or serious damage to property.



CAUTION

Where there is a risk of damaging the machine or its individual components.

NOTE

Provides additional information to previous safety message instructions.

The figures in these instructions for use are numbered 1, 2, 3, and so on. The components indicated in the figures are marked with letters or numbers, depending on the case. A reference to component C in Figure 2 is indicated with the wording: "See C, Fig. 2" or simply "(C, Fig. 2)".

2 KNOWING THE MACHINE

2.1 DESCRIPTION OF THE MACHINE AND FIELD OF USE

This machine is a gardening tool. Specifically, it is a pruner with a battery-powered, electric motor. The user can operate the main controls while always keeping a safe distance from the cutting device.

Intended use

This machine is designed and built for cutting branches.

Misuse



WARNING

The machine must only be used to cut branches. Cutting other types of material is prohibited. The vibrations and the kickback are different and the safety requirements would not be met. Do not use the pruner as a lever to lift, move or break objects, nor lock it on fixed supports. It is prohibited to fit any tools or applications to the pruner PTO other than those specified by the Manufacturer.



WARNING

Do not cut in bad weather, conditions of poor visibility, when the temperature is too cold or too hot. Make sure there are no dead branches that can fall off.



WARNING

Only experienced persons who are familiar with the operation and safe use of this machine should use it. If you lend this machine to someone, also give them the instruction manual and ensure that they read it before using the machine.

Any other use, differing from those mentioned above, can be hazardous and cause damage to persons and/or property. The following fall under misuse (by way of example, but not limited to):

- using the machine for sweeping;
- trimming hedges or other work in which the cutting device is not used at ground level;
- using the machine for cutting materials of non-vegetable origin;
- using the machine by more than one person;
- chopping up composting material;
- using combinations of bars and chains other than those listed in the table on page 10. Risk of serious injury or damage.

Misuse of the machine shall void the warranty and manufacturer's liability, leaving the user liable for costs deriving from damage or injury to the user or to others.

2.2 MACHINE COMPONENTS

Fig. 1 shows the main components of the machine:

1. Telescopic drive tube
2. Bar
3. Chain
4. Oil reservoir
5. Oil cap
6. Chain oil adjustment screw
7. Oil lock screw
8. Bar fixing nut
9. Chain adjustment screw
10. Chain guard
11. Bar cover
12. Grip area
13. Rear guard
14. Battery
15. Power unit
16. Rear handgrip
17. Throttle lever
18. Safety lever (specific to models PPXi 530 - PTXi 530)
19. Safety lever (specific to models PPXi 530R - PTXi 530R)
20. Display
21. Harness attachment.

2.3 EXPLANATION OF SYMBOLS AND SAFETY WARNINGS (FIG. 2)

1.



WARNING

This machine, if not used correctly, can be hazardous to itself and to others.

2. Keep bystanders a safe distance away.
3. Risk of electric shock or electrocution - Keep a safe distance away from power lines.
4. Carefully read the instruction and maintenance manual before using this power tool.
5. Wear a protective helmet, goggles and earmuffs.
6. Wear type-approved protective gloves.
7. Wear safety shoes with non-slip soles.
8. Remove the battery before maintenance work.
9. Do not expose to rain (or moisture).
10. CE conformity marking.
11. Type of machine: **PRUNER**.
12. Serial number.
13. Year of manufacture.
14. Power supply voltage. Direct current device.
15. See chapter 2.3.1 *User information*.

EN

2.3.1 User information



Product in compliance with Directives 2011/65/EC and 2012/19/EC on the reduction of hazardous substances in electrical and electronic equipment and the disposal of waste from such equipment.

When the symbol appears on the equipment, this means that it **must** be collected separately from other waste at the end of its working life.

When the equipment is no longer serviceable, accordingly, it should be taken by the user to a special sorted collection center for electrical and electronic waste, or if purchasing a **new product of similar type, returned to the dealer on a one-for-one basis (takeback scheme)**.

Proper sorted collection ensures that the discarded equipment can be sent subsequently for eco-friendly recycling, treatment and disposal; this helps to avoid any possible negative impact on the environment and on health, besides enabling the reclamation of materials used in manufacturing the equipment.

Unauthorized dumping of waste is irresponsible, and punishable under statutory regulations.



WARNING

Dispose of the batteries separately from the machine!



WARNING

Also read the battery and battery charger instruction and maintenance manual!

3 GENERAL MACHINE SAFETY WARNINGS



WARNING

Read all safety warnings, instructions, figures and specifications provided with this equipment. Failure to follow all instructions listed below may result in electric shock, fire and/or serious injury.

⚠ WARNING

If used properly, this machine is a fast, handy and efficient work tool. If used incorrectly or without the necessary precautions, it can be dangerous. To ensure your safety and comfort, always observe the safety instructions given here below and throughout this handbook.

⚠ WARNING

When operated, this product generates an electromagnetic field! In some circumstances, this field may interfere with active or passive medical implants! To reduce the risk of serious or fatal injury, we advise medical implant wearers to consult their doctor and the medical implant manufacturer before using this product!

⚠ WARNING

The operator must be trained in all the operations described in the manual.

⚠ WARNING

To switch off the machine, put the machine in lock-off and press the throttle lever for 5 seconds.

⚠ WARNING

With the machine running, always firmly hold the grip area (A, Fig. 23) with the left hand. Always keep your body to the left of the drive tube. Never use a cross-handed grip. Left-handers should follow these instructions too.

⚠ WARNING

Before switching on the machine, lock the telescopic rod.

NOTE

National regulations may limit the use of the machine.

Save all warnings and instructions for future reference.

1. Do not operate the machine unless you have received specific instruction on its use. First-time users must familiarize themselves thoroughly with the operation of the machine before working in the field.
2. The machine must only be used by adults in good physical condition who are familiar with the operating instructions.
3. Do not use faulty batteries. Use only genuine original batteries.
4. Do not cut near other power cables.
5. Be careful not to touch hazardous moving parts before the machine is switched off and the hazardous moving parts have stopped completely.
6. Stop using the machine when people, especially children, or animals are nearby.
7. Only work in daylight.
8. Before using the machine and after any impact, check for signs of wear or damage and make the necessary repairs.
9. Never use the machine with damaged or missing guards.
10. Always keep hands and feet away from cutting devices, especially when starting the machine.
11. Before starting the machine, check that the throttle lever works freely.
12. Before starting the machine, make sure that the chain is free to move and is not in contact with any foreign objects.
13. Using the harness supplied is mandatory.
14. Never install metal cutting tools.
15. Never use spare parts or accessories not provided or recommended by the manufacturer.
16. Remove the battery from its housing before checking, cleaning or working on the machine and when the machine is not in use.
17. Always make sure the cooling vents are always free of debris.
18. After each use, remove the battery from its housing and check for any damage.
19. Store the machine out of reach of children.

20. Do not use the machine in case of bad weather and especially in the presence of lightning.
21. Always remove the battery when passing the machine to another person.
22. It is prohibited to fit any device other than that supplied by the manufacturer.
23. Keep all danger and safety labels in perfect condition. If they become damaged or worn, replace them immediately (see chapter 2.3 *Explanation of symbols and safety warnings (Fig. 2)*).
24. Do not attempt to carry out any servicing or repairs other than normal maintenance yourself. Any other operation must be entrusted to an Authorized Service Center.
25. Become familiar with the controls and the correct use of the machine.
26. Always follow the care and maintenance instructions.
27. Check the machine daily to ensure that all safety and other devices are perfectly functional.
28. Do not use a machine that has been damaged, badly repaired, improperly assembled or modified. Do not attempt to remove or damage or bypass any of the safety devices.
29. Only experienced persons who are familiar with the operation and safe use of this machine should use it. If you lend this machine to someone, also give them the Instruction Manual and ensure that they read it before using the machine.
30. Always contact your dealer for any further details.
31. Retain this Instruction Book and refer to it before using the machine.
32. Please note that the owner or the user is responsible for any accidents or damage to third parties or their property.

3.1 GENERAL SAFETY WARNINGS FOR POWER TOOLS

The term "power tool" in the warnings refers to your battery-operated power tool.

Work area safety

- a. **Keep the work area clean and well lit.** Cluttered or dark areas invite accidents.
- b. **Do not operate power tools in explosive atmospheres, such as in the presence of flammable liquids, gases or dust.** Power tools create sparks which may ignite the dust or fumes.
- c. **Keep children and bystanders away while operating the power tool.** Distractions can cause you to lose control.

Electrical safety

- a. **Power tool plugs must match the outlet. Never modify the plug in any way. Do not use adapter plugs with earthed or grounded power tools.** Unmodified plugs and matching outlets will reduce risk of electric shock.
- b. **Avoid body contact with earthed or grounded surfaces such as pipes, radiators, ranges and refrigerators.** There is an increased risk of electric shock if your body is earthed or grounded.
- c. **Do not expose the power tools to rain or moisture.** Water entering a power tool will increase the risk of electric shock.
- d. **Do not abuse the power cable. Never use the power cable to carry, drag or unplug the power tool. Keep power cable away from heat, oil, sharp edges or moving parts.** Damaged or entangled cords increase the risk of electric shock.
- e. **When operating a power tool outdoors, use an extension cable suitable for outdoor use.** Use of a cord suitable for outdoor use reduces the risk of electric shock.
- f. **When using a power tool in a damp place, use a protective residual current device (RCD).** Use of an RCD reduces the risk of electric shock.

Personal safety

- a. **Stay alert, watch what you are doing and use common sense when operating a power tool. Do not use a power tool while you are tired or under the influence of drugs, alcohol or medication.** A moment of inattention while operating power tools may result in serious personal injury.
- b. **Use personal protective equipment. Always wear eye protection.** Protective equipment such as a dust mask, non-skid safety shoes, hard hat or hearing protection used for appropriate conditions will reduce personal injuries.
- c. **Prevent accidentally switching on the power tool. Ensure the switch is in the off-position before connecting to a power source and/or battery pack, when picking up or carrying the tool.** Carrying power tools with your finger on the switch or energizing power tools that have the switch on invites accidents.
- d. **Remove any adjusting key or wrench before turning the power tool on.** A wrench or a key left attached to a rotating part of the power tool may result in personal injury.

- e. **Do not overreach. Look for firm footholds and always keep yourself well balanced** to have better control of the power tool in unexpected situations.
- f. **Dress properly. Do not wear loose clothing or jewelry. Keep your hair and clothing away from moving parts.** Loose clothes, jewelry or long hair can be caught in moving parts.
- g. **If devices are provided for the connection of dust extraction and collection equipment, ensure these are connected and used properly.** Use of dust collection can reduce dust- related hazards.
- h. **Prevent the familiarity achieved through frequent use of the tool from leading to a lowered level of alertness and disregard for tool-related safety principles.** A careless action can cause severe injury within a fraction of a second.

Power tool use and care

- a. **Do not force the power tool. Use the correct power tool for the job.** The correct power tool will do the job better and safer at the rate for which it was designed.
- b. **Do not use the power tool if the switch does not turn it on, or does not turn it off correctly.** Any power tool that cannot be controlled with the switch is dangerous and must be repaired.
- c. **Disconnect the plug from the power outlet and/or, if removable, remove the battery pack from the power tool before making any adjustments, changing accessories or storing power tools.** Such preventive safety measures reduce the risk of starting the power tool accidentally.
- d. **Store power tools out of the reach of children and do not allow persons unfamiliar with the power tool or these instructions to operate the power tool.** Power tools are dangerous in the hands of untrained users.
- e. **Maintenance of power tools and accessories. Make sure the moving parts of the tool are not misaligned or jammed and that there are no broken parts or other conditions that could prevent the power tool from operating correctly. If damaged, have the power tool repaired before use.** Many accidents are caused by poorly maintained power tools.
- f. **Keep cutting devices sharp and clean.** Properly maintained cutting tools with sharp cutting edges are less likely to bind and are easier to control.
- g. **Use the power tool, accessories, tool bits etc. in accordance with these instructions, taking into account the working conditions and the work to be performed.** Use of the power tool for operations different from those intended could result in a hazardous situation.
- h. **Keep handgrips and grip surfaces dry, clean, and free from oil and grease.** Slippery handgrips and grip surfaces do not allow for safe handling and control of the tool in unexpected situations.

Battery-powered tool use and care

- a. **Only charge batteries in chargers recommended by the manufacturer.** Using a charger that is not designed for the tool battery can cause fires.
- b. **Only use power tools with compatible battery packs.** The use of any other battery pack may cause injury or fires.
- c. **When the battery pack is not in use, you should keep it away from other metal objects such as paper clips, coins, keys, nails, screws or other small metal objects that can create a connection between two terminals.** Short-circuiting battery terminals may cause injury or fires.
- d. **If the battery is abused, fluid may leak from it; avoid contacting this fluid. In case of accidental contact with the fluid, rinse with water. If you get the fluid in your eyes, immediately seek medical advice.** Leaking battery fluid can cause skin irritation or burns.
- e. **Do not use a battery pack or tool that has been damaged or modified.** Damaged or modified battery packs may behave in unpredictable ways resulting in fire, explosion or the risk of injury.
- f. **Do not expose the battery or battery pack to fire or excessively high temperatures.** Exposure to fire or temperatures above 130°C (265°F) may cause explosions.
- g. **Follow the instructions for correctly charging the battery and do not charge the battery in areas with an ambient temperature other than the one specified in the instructions.** Charging the battery improperly or outside the specified temperature range may damage the battery and increase the risk of fire.

Service

- a. **Have your power tool serviced by a qualified repair person using only identical replacement parts.** This will ensure that the safety of the power tool is maintained.
- b. **Never carry out maintenance on a damaged battery pack.** Battery maintenance must only be carried out by the manufacturer or service centers authorized by the manufacturer.

3.1.1 Safety warnings for pole pruner

General safety warnings for pole pruner

- a. **Keep all body parts away from the chain and blade while the pole pruner is in operation. Before starting the pole pruner, make sure the chain or blade does not come into contact with anything.** A moment of distraction while operating the pole pruner can result in serious personal injury to the operator or others.
- b. **Always hold the pole pruner with both hands while using it.** A secure grip with both hands prevents loss of control.
- c. **To reduce the risk of electric shock, never use the pole pruner near power lines.** Contact or use near power lines can cause serious injury or electric shock resulting in death.
- d. **Grip the pole pruner by the insulated grip surfaces as the chain or blade could come into contact with hidden cables or its own power cable.** Any contact of the chain or blades with “live” cables may also make exposed metal parts of the pole pruner “live”, resulting in possible electric shock to the operator.
- e. **Always wear non-slip, protective footwear when operating the machine. Do not operate the machine barefoot or with open-toed sandals.** This will reduce the possibility of injury to feet.
- f. **Always wear head protection when using the pole pruner above your head.** Falling branches can cause serious injury to people.
- g. **Always maintain a stable position and operate the pole pruner only when standing with your feet firmly on the ground.** Slippery or unstable surfaces can cause loss of balance or control of the machine.
- h. **Do not use the pole pruner on a tree, ladder or any unstable support** to avoid loss of balance, loss of control and personal injury.
- i. **Keep all power and other cables a safe distance from the cutting area.** Power and other cables may be hidden in trees and could be accidentally cut by the chain or blade.
- j. **Do not use the pole pruner in adverse weather conditions, especially when there is a risk of lightning.** In this way you reduce the risk of being struck by lightning.
- k. **When cutting a limb that is under tension, be alert for spring back.** When the tension in the wood fibers is released, the limb may behave like a loaded spring and may strike the operator and/or throw the pole pruner out of control.
- l. **Use extreme caution when cutting brush and saplings.** Thin material can block the chain or blade and be thrown at the operator causing him to lose his balance.
- m. **When carrying the pole pruner with the machine off, be careful not to operate any power switch and keep the chain or blade away from your body.** Proper handling of the pole pruner will reduce the likelihood of accidental contact with the moving chain or blade.
- n. **When carrying or storing the pole pruner, always place the cover on the cutting device.** Proper handling of the pole pruner will reduce the likelihood of accidental contact with the moving chain or blade.
- o. **When removing stuck material, or when working on the pole pruner, turn off all power switches and disconnect the power cable.** Unexpected operation of the pole pruner while removing stuck material or during maintenance work can cause serious personal injury.
- p. **Cut wood only. Do not use the pole pruner for unintended purposes. For example: do not use the pole pruner for cutting metal, plastic, masonry or non-wood building materials.** Using the pole pruner for operations other than those intended could result in a hazardous situation.

Causes and operator prevention of kickback

Kickback may occur when the nose or tip of the guide bar touches an object, or when the wood closes in and pinches the saw chain in the cut.

Tip contact in some cases may cause a sudden reverse reaction, kicking the guide bar up and back towards the operator. Pinching the pole pruner chain along the top of the guide bar may push the guide bar rapidly back towards the operator. Either of these reactions may cause you to lose control of the pole pruner which could result in serious personal injury. Do not

rely exclusively upon the safety devices built into your saw. As a pole pruner user, you should take the necessary measures to keep your cutting jobs free from accident or injury.

Kickback is the result of chain saw misuse and/or incorrect operating procedures or conditions and can be avoided by taking proper precautions as given below:

- a. **Maintain a firm grip, with thumbs and fingers encircling the pole pruner handles, with both hands on the pole pruner, and position your body and arms to allow you to withstand kickback forces.** Kickback forces can be controlled by the operator, if proper precautions are taken. Do not let go of the pole pruner.
- b. **Do not overreach and do not cut above shoulder height.** This helps prevent unintended tip contact and enables better control of the pole pruner in unexpected situations.
- c. **Only use replacement guide bars and saw chains specified by the manufacturer.** Incorrect replacement guide bars and saw chains may cause chain breakage and/or kickback.
- d. **Follow the manufacturer's pole pruner sharpening and maintenance instructions.** Decreasing the depth gauge height can lead to increased kickback.

3.2 PERSONAL PROTECTIVE EQUIPMENT (PPE)

Personal protective equipment (PPE) means any equipment intended to be worn by the operator in order to protect them from risks to their safety or health at work, as well as any device or accessory intended for this purpose. The use of PPE does not eliminate the risk of injury, but reduces the severity of the injury in case of an accident.

The following is a list of personal protective equipment to be used when operating the machine:

- **Wear cut-resistant safety shoes fitted with non-slip soles and steel tips.**
- **Wear protective goggles or face screens. Thrown objects may bounce and cause serious eye injuries.**
- **Protect yourself against noise; for example, by using earmuffs or ear plugs.**



WARNING

The use of hearing protection requires greater attention and caution, because such equipment may restrict your ability to hear sounds indicating danger (shouts, alarms, etc.). Suitable protective equipment reduces the risk of hearing loss.

- **Wear cut-resistant gloves that permit the maximum absorption of vibrations.**
- **Wear approved safety protective clothing. Wear tight-fitting cut-resistant clothing and protective helmet.**
- **Wear approved safety protective clothing. Protective jackets and dungarees are ideal.**



WARNING

Most machine accidents occur when the chain hits the operator. Clothing must be suitable for the purpose and not get in the way. Wear protective close-fitting clothing. Do not wear clothes, scarves, ties or jewelry that could become entangled in the machine, undergrowth, or other. Tie up long hair and protect it.

NOTE

Get advice from your trusted dealer for choosing adequate clothing.

4 RULES FOR OPERATION



WARNING

Carefully read the safety rules before using the machine.



WARNING

With the machine running, always firmly hold the grip area (A, Fig. 23) with the left hand.

How to work with a battery-powered tool

- Avoid working on wet or slippery ground, or on rough or steep terrain that will not ensure the operator's stability during operation.
- Always cut with both feet on solid ground to prevent being pulled off balance.
- Never run, but walk and pay attention to the unevenness of the ground and the presence of any obstacles.
- Stop the machine before placing it on the ground.
- Assess the potential risks that may arise in the area to be worked on, and take all the necessary precautions to ensure your safety, particularly on slopes, uneven or slippery terrain, or loose soil.
- On slopes, work across the slope, never downwards or upwards.
- Pay close attention to cliffs, ditches or embankments.
- When using the machine near the road, pay attention to traffic.
- Pay attention when near live electrical cables.
- The machine must not be used by persons who are unable to hold it firmly with both hands and/or remain steadily balanced on their legs while working.
- The machine must not be used by more than one person.
- Never use the machine if the user is tired or unwell, or has taken medications, drugs, alcohol or substances harmful to their ability to react and their alertness.

Recommendations for beginners

Before using the machine for a job for the first time, it is a good idea to gain the necessary familiarity with it and the most suitable work techniques, by trying to firmly grip the machine and performing the movements required by the work.

4.1 ADDITIONAL SAFETY REQUIREMENTS

1. Carefully read the instructions.
2. Become familiar with the controls and the correct use of the machine.
3. Be careful not to touch hazardous moving parts before the machine is switched off and the hazardous moving parts have stopped completely.
4. Wear protective goggles.
5. Never allow the machine to be used by children, or persons unfamiliar with these instructions.
6. Stop using the machine when people, especially children, or animals are nearby.
7. Only work in daylight.
8. Before using the machine and after any impact, check for signs of wear or damage and make the necessary repairs. Check the machine to ensure that all safety and other devices are perfectly functional.
9. Never use the machine with damaged or missing guards.
10. Never use spare parts or accessories not provided or recommended by the manufacturer.
11. Remove the battery from its housing before checking, cleaning or working on the machine and when the machine is not in use.
12. Always make sure the cooling vents are always free of debris.
13. After each use, remove the battery from its housing and check for any damage.
14. Store the machine out of reach of children.
15. Immediately stop working in case of accident or breakage.
16. Do not use the machine in case of bad weather and especially in the presence of lightning.
17. Always remove the battery when passing the machine to another person.

Handling and proper use of battery-powered tools

- a. Make sure the tool is switched off before inserting the battery. Installing a battery into a power tool that is switched on can cause accidents.
- b. To charge the batteries, only use battery chargers recommended by the manufacturer. Battery chargers are generally specific to the type of battery; if used with other types, there is a risk of fire hazard.
- c. Only use the special batteries provided for your tool. Using other batteries can cause injury or constitute a fire hazard.
- d. Keep the unused battery away from office clips, coins, keys, nails, screws or other small metal objects that could cause a short circuit in the contacts. A short circuit between the battery contacts can result in combustion or fire.

- e. Check that the battery is in good conditions and that there are no signs of damage. Do not use the machine with a damaged or worn battery.

4.2 INSTRUCTIONS FOR USING THE RECHARGEABLE BATTERIES

General precautions

- The battery must never be opened.



WARNING

Never throw used batteries into a fire. EXPLOSION HAZARD!

- Connect the battery charger only to outlets with the mains voltage shown on the nameplate.
- Use only an original battery.
- During prolonged use, the battery may heat up. Let it cool down before recharging it.
- Store the battery and battery charger out of reach of children.
- Do not use the battery charger in the presence of flammable substances or fumes.
- Only charge the batteries at a temperature between 10°C and 40°C.
- Store the batteries in areas at a temperature between 0°C and 23°C.
- Never cause a short-circuit between the contacts of the rechargeable batteries and do not connect them to metal objects.
- When transporting batteries, make sure that the contacts are not connected to each other and do not use metal containers to transport them.
- Short-circuiting the battery can cause an explosion. In any case, the short circuit damages the rechargeable battery.
- Regularly check that the battery charger cable is not damaged. If the cable is damaged, replace the battery charger.
- Fully recharge the batteries before storing them for the winter.
- The battery can only be recharged with the CRG 520 battery charger.

5 ASSEMBLY



WARNING

Pay close attention when assembling the components so as not to compromise the safety and good working order of the machine; if in doubt, contact your Authorized Service Center.



WARNING

Unpacking and completing the assembly should be done on a flat and stable surface, with enough space for handling the machine and its packaging, always making use of suitable tools.



WARNING

Always wear protective gloves during maintenance operations. Do not carry out maintenance with the motor hot. Stop the machine and let it cool down. Carry out maintenance with the machine switched off and the battery removed.

- Incorrect maintenance and removal of safety devices could cause serious injuries.
- Do not use fuel (2-stroke mixture) for cleaning.
- Do not attempt to carry out any servicing or repairs other than normal maintenance. Contact authorized service centers.

The packaging should be disposed of in accordance with local regulations in force.

For safety reasons, during transportation, the lithium-ion battery (if provided) is delivered separately from the machine and partially charged. Before using the machine, you must charge the battery following the instructions given in chapter 6.2 *Battery charging*.

5.1 FITTING THE BAR AND CHAIN

- Remove the nut (A) and remove the chain guard (B, Fig. 3).
- Bring the chain tensioner pawl (D) all the way to the sprocket (E, Fig. 4) by working the chain tensioner screw (L, Fig. 7).

- Insert the bar (F) on the studs (C, Fig. 4).
- Fit the chain (H, Fig. 6) inside the sprocket (E) and the bar guide. Pay attention to the direction of rotation of the chain (I, Fig. 5).
- Rest the chain guard keeping it pressed against the bar, and tighten the adjustment screw (L), so that the chain tensioner pawl (D) enters the hole (G) of the bar (F, Fig. 4). Lightly tighten the nut (A, Fig. 3) on the cover.
- Tension the chain using the chain tensioner screw (L, Fig. 7).
- Fully tighten the chain guard fixing nuts while keeping the tip of the bar raised (Fig. 6). The chain must be adjusted so that it is taut and can slide easily by hand (Fig. 7).
- The chain is correctly tensioned when it can be raised a few millimeters by pulling it upwards (M, Fig. 7).

 **WARNING**

Check the chain tension multiple times during everyday use of the machine. Always wear protective gloves.

 **WARNING**

Tension the chain when cold to prevent the chain breaking. Check the “chain tension when cold” before using.

 **WARNING**

A new chain needs to be tensioned more often than a long-used one.

5.2 INSTALLING THE CUTTING IMPLEMENT (FIG. 8)

Insert the drive tube (A) into the cutting implement (B), until the centering hole (E) on the tube matches that of the implement. Fasten the centering screw (C) first and then the two screws (D).

5.3 ASSEMBLY OF HANDGRIP AND DRIVE TUBE (FIG. 9)

1. Insert the handgrip (A) on the drive tube (B).
2. Insert the tube (B) into the power unit (C).
3. Connect the power unit connector (J) to the handgrip connector (K).
4. Orient the power unit until the hole on the tube is centered (B) and tighten the screw (D) to lock the orientation.
5. Lock the screw (E) to fully fasten the power unit.
6. Pull the handgrip backwards until it is against the power unit. Tighten the screw (F) and washer (G) to fasten the handgrip to the tube (B).
7. Fasten the two caps (H) on the power unit tightening the screws (I).

5.4 INSTALLING THE REAR GUARD

Assemble the two parts of the guard (A, Fig. 10). Fasten with the bolts (B, Fig. 10).

 **WARNING**

Installing the rear guard is mandatory.

5.5 INSTALLING THE BATTERY

Push the battery into its seat until it locks into place.

 **WARNING**

Use only original battery packs. The use of other batteries poses a fire risk and may result in injuries or an explosion.

 **WARNING**

Only 2.5Ah and 4Ah batteries can be used with CRG 520 battery chargers.

Removing the battery

Press the button (D, Fig. 15) to slide out the battery pack.



WARNING

Also read the battery and battery charger instruction and maintenance manual!

EN

6 PREPARING FOR OPERATION

6.1 CHECKING THE MACHINE



WARNING

Make sure that the battery is not fitted in its housing.

Before beginning work, it is necessary to:

- check that the throttle lever and safety lever can move freely, without forcing, and that upon release they return quickly and automatically to their neutral position;
- check that the throttle lever stays locked, if the safety lever is not pressed;
- check that the cooling vents are not clogged;
- check that the handgrips and machine guards are clean and dry, correctly assembled and firmly secured to the machine;
- check that the cutting devices and guards are not damaged;
- check that the machine has no signs of wear or damage due to impact or other causes, and make the necessary repairs;
- check that the battery is in good conditions and that there are no signs of damage. Do not use the machine with a damaged or worn battery;
- charge the battery following the instructions given in chapter 6.2 *Battery charging*.



6.2 BATTERY CHARGING

For information on the proper use, method and monitoring of the charge level and key to indicators, see the use and maintenance manual for the battery charger.

6.3 DISPLAY (FIG. 13) (SPECIFIC TO MODELS PPXI 530 - PTXI 530)

Switch on the display by pressing the ON/OFF (A) button once.

Icon	Description
	Alarm warning light. Indicates that the machine has an issue that can be resolved by the operator. Example: battery overheating, or excessive use of the machine. Stop working and let the machine rest for a few minutes. The color indicates what type of alarm it is: <ul style="list-style-type: none">• Green: machine in lock-off status• Blue: problem on battery side• Red: problem on machine/control unit side (possible overheating)
	Service indicator light. Indicates that there may a problem that cannot be resolved by the operator. Immediately stop working and contact an Authorized Service Center as soon as possible.
	Blue warning light. The light is on steady when connected with the mobile device.

Icon	Description
	Battery charge indicator. The indicator is on while operating the machine. The color indicates the charge status: <ul style="list-style-type: none"> • Green: charge greater than 50% • Yellow: charge between 50% - 10% • Red: charge below 10%
	Cutting device rotation speed indicator. Four speed levels. When switched on, the speed is set to the third level. To change speed, press the ON/OFF (A) button. The speed is only set in increasing sequence (e.g.: 1-2-3-4-1-2-3-4 etc.).

6.4 CHAIN LUBRICANT OIL



CAUTION

The tool is supplied without chain lubricant oil (Fig. 20).

6.4.1 Automatic lubrication system

Remove the oil cap and fill the reservoir (Fig. 20). When the machine is running, the chain oil is automatically released.

NOTE

Add chain oil when the level falls to a centimeter from the bottom.

Proper lubrication of the chain during the cutting phases minimizes wear between the chain and the bar, ensuring a longer life. Always use good quality oil (Fig. 20).



WARNING

Using recycled oil is prohibited! Always use biodegradable lubricant specific for bars and chains with the utmost respect for nature, the health of the operator and the life of the machine components.

6.4.2 Adjusting the oil flow (Fig. 19)

The quantity of chain lubricant oil is set in the factory. Adjust the flow based on operating conditions:

1. Loosen the fixing screw (1) by one turn.
2. Turn the adjustment screw clockwise to decrease the quantity and counterclockwise to increase flow (2).
3. After making the adjustment, tighten the fixing screw (3).

Always keep the handgrips dry, clean, and free of oil or fuel.

7 USING THE MACHINE

7.1 START-UP (FIG. 17) (SPECIFIC TO PPXI 530 - PTXI 530)



WARNING

Before starting the machine, check that the throttle lever works freely.

Before starting up the machine, insert the battery (A, Fig. 16) into its housing.

To start up the machine:

- Press the ON/OFF (D) button.
- Firmly grip the machine with both hands.
- After pressing the ON/OFF button, operate the safety lever (E) within five seconds.
- Operate the throttle lever (C).

To exit the lock-off condition, press the ON/OFF (D) button on the display.

7.2 START-UP (FIG. 18) (SPECIFIC TO PPXI 530R - PTXI 530R)



WARNING

Before starting the machine, check that the throttle lever works freely.

Before starting up the machine, insert the battery (A, Fig. 16) into its housing.

To start up the machine:

- Firmly grip the machine with both hands.
- Operate the safety lever (E).
- Operate the throttle lever (C).

EN

7.3 MOBILE APPLICATION

7.3.1 Connect the machine to the application

Switch on the machine. In machines with display, the blue light is on steady when connected with the mobile device. Search can be activated by removing and reinserting the battery. For more details, see the instructions in the dedicated application (Oleo-Mac Hub - Efcu Hub). The application is free for mobile devices and provides extended functions (additional information on the machine, machine details, operation, parts and maintenance). Machines with integrated wireless technology can connect with mobile devices and enable additional functions.

7.3.2 First time using the application

1. Download the application on your mobile device.
2. Register with the application.
3. Follow the instructions to connect and register the machine.

NOTE

The Oleo-Mac Hub - Efcu Hub application is available for download in all markets. Contact an Authorized Service Center for more information.

7.4 STOPPING THE MOTOR (FIG. 18)

Release the switch lever (C) to stop the motor.

7.5 SWITCHING OFF THE MACHINE (FIG. 17) (SPECIFIC TO MODELS WITH DISPLAY PPXI 530 - PTXI 530)

After stopping the motor, release the safety lever (E) for 5 seconds; the machine will enter lock-off status (6.3 *Display (Fig. 13) (specific to models PPXI 530 - PTXI 530)*). With the machine in lock-off, press and hold the throttle lever (C) for 5 seconds.

8 MODES OF OPERATION AND WORKING TECHNIQUES

WARNING

For your safety and the safety of others:

1. Do not use the machine before carefully reading the instructions. Become familiar with the controls and the correct use of the machine. Learn how to quickly stop it.
2. Remember that the operator or user is responsible for accidents and unforeseen events that may occur to other people or their property.
3. Wear appropriate clothing while working. Your dealer can give you information on the most appropriate accident prevention material to ensure workplace safety.
4. Only work in daylight or with a good source of artificial light.
5. Thoroughly inspect the entire work area and remove anything that could be thrown by the machine (branches, wires, hidden cables, stones, etc.).
6. Pay attention to the possible ejection of material by the cutting device.
7. Stop the machine and remove the battery from its housing:
 - if the machine starts to vibrate abnormally: in this case, immediately look for the cause of the vibration and make the necessary checks at an Authorized Service Center;
 - each time the machine is left unattended;
 - before checking, cleaning, or working on the machine;
 - after hitting a foreign object. Check for any damages and make the necessary repairs before using the machine again;
 - when the machine is not in use.
8. Always keep your hands and feet away from the cutting device, especially during start-up.
9. To avoid the risk of fire, do not leave the machine on leaves or dry grass when the machine is overheated.

CAUTION

Always remember that incorrectly used power tools may be disruptive to others. To respect others and the environment:

- Avoid using the machine in places and at times that may be disruptive.
- Strictly comply with local regulations for the disposal of waste material after cutting.
- Strictly comply with local regulations for the disposal of damaged parts or any element with a strong environmental impact.

8.1 HARNESS (FIG. 11)

A harness is available as an accessory.

Correct harness adjustment allows the machine to have good balance and a suitable height above the ground.

- Put on the harness.
- Hook the machine onto the harness using the carabiner (A, Fig. 11).
- Position the hook (B, Fig. 11) to get the machine in the best balanced position.
- Position the buckle to obtain the correct machine height.

WARNING

Wear the harness and always keep both hands on the handgrips while operating the machine.

8.2 MODES OF OPERATION

With the machine running, always firmly hold the grip area (A, Fig. 23) with the left hand.

Optimum balance could be obtained with the machine as close to the body as possible. Standing 60° to the ground makes work less tiresome. You can work safely (the operator is not in the way of falling branches) and the weight of the machine is not tilted forward too much.

To make it easier for cut branches to fall, cut the lowermost branches first. To cut larger branches (with diameter larger than 10 cm), cut them into multiple parts (max length 20 cm), never cut the whole branch (Fig. 21), using the relief cut technique. Cut branches into small sizes. Pay attention to falling pieces and those that can bounce unevenly on the ground.

 **WARNING**

Never work under the branch you are cutting; beware of available space and falling pieces that bounce unevenly on the ground.

EN

Always work from a safe, stable position. Maintain a correct working position.

Do not remain in the same position for long periods; change working positions often.

Do not use ladders or unstable positions; keep the work area clean to make it easy to get out of the way.

Climbing trees with the machine is prohibited; only use on cabs with hydraulic lift.

 **WARNING**

Pay attention when working near overhead power lines. Falling branches could cause a short circuit. Never bring the tool within 10 meters of power lines.

8.3 WORKING TECHNIQUES

8.3.1 Relief cuts (Fig. 22)

To avoid tearing the bark, kickbacks or bar pinching, always start by performing a relief cut (1) on the underside of large branches. Then make the full cut (2).

8.4 AFTER FINISHING WORK

Once you are done working, stop the machine as indicated above.

 **WARNING**

Let the machine cool down before storing it in any environment.

To lower the risk of fire, remove any grass residue, leaves or excess grease from the machine; do not leave containers with mowing waste material inside a room.

9 MAINTENANCE

 **WARNING**

- Always wear protective gloves during maintenance operations.
- Do not carry out maintenance with the motor or battery hot. Stop the machine and let it cool down. Carry out maintenance with the machine switched off and the battery removed.
- Failure to maintain or improper maintenance, removal or modification of safety devices, and/or use of non-original spare parts, can cause serious or fatal injury to the operator or third parties.

 **WARNING**

For your safety and the safety of others:

- After each use, remove the battery from its housing and check for any damage.
- Proper maintenance is essential to maintain the original good working order and safety of the machine over time.
- Keep nuts and screws tightened, to make sure the machine is always in safe working conditions.
- Never use the machine with worn or damaged parts. Damaged parts must always be replaced and never repaired.
- Only use original spare parts. Parts that are not of the same quality could damage the machine and harm safety.

9.1 CHAIN SHARPENING

WARNING

Not following the sharpening instructions significantly increases the risk of kickback.

The chain pitch is 1/4"x0.043".

Sharpen the chain using protective gloves and a $\varnothing 4$ mm (5/32") round file.

Always sharpen the chain from the inside to the outside of the cutting edge (Fig. 25). After sharpening, the sharp links must all be of the same width and length.

WARNING

The chain must be sharpened whenever wood shavings are found to be very small like regular sawdust.

Every 3-4 sharpenings, it is necessary to check and eventually file the depth delimiter, using the flat file and the appropriate template provided as an option, then round off the front corner (Fig. 24).

WARNING

Correct adjustment of the depth delimiter is as important as correct sharpening of the chain.

9.2 BAR

Bars fitted with a sprocket on the tip must be lubricated with grease using a lubrication syringe.

The bar must be turned every 8 hours of work to allow uniform wear.

Keep the bar groove and lubrication hole clean with the scraper provided as optional.

Check that the bar guides are parallel and, if necessary, remove the side burrs with the flat file.

Rotate the bar and check that the lubrication holes are free of obstructions.

WARNING

Never mount a new chain on a worn sprocket.

9.3 COOLING THE MACHINE

To prevent overheating and damaging the machine, the cooling air vent grilles must always be kept clean and free of grass and debris.

9.4 OIL FILTER

Check the condition of the oil filter periodically. To clean the filter, pull it out of the oil filler hole; if it is excessively dirty, replace it (Fig. 26).

9.5 MAJOR SERVICING

It is advisable to carry out a general inspection at the end of the season for heavy use, and every two years for normal use, to be carried out by a specialized technician from the service network.

Find the Authorized Service Center closest to you on: <https://www.myemak.com/int/filiali-e-distributori/distributori>.

WARNING

- **Any maintenance operations not specifically dealt with in this manual must be carried out by an Authorized Service Center. To ensure that your machine continues to function correctly, use only ORIGINAL SPARE PARTS.**
- **Any unauthorized changes and/or the use of non-original spare parts may cause serious and even fatal injury to the operator or third parties and will immediately void the warranty.**

9.6 MAINTENANCE TABLE

EN

Please note that the following maintenance intervals apply for normal operating conditions only. If your daily work requires longer than normal operation or if there are harsh cutting conditions, then increase the recommended frequency accordingly		Before each use	Weekly	Monthly	If Damaged or Faulty	As Required
Complete machine	Inspect (Leaks, Cracks, and Wear)	X				
	Clean After Finishing Daily Work	X				
Oil reservoir	Inspect (Leaks, Cracks, and Wear)	X		X		
Lubricate chain	Check performance	X		X		
Battery	Check that the battery is intact	X				
	Check the battery charge status	X				
	Check connections between machine and battery			X		
Battery charger	Check that the battery charger is intact and operational.	X				
	Check connections between machine and battery charger			X		
Chain	Inspect (Damage, Sharpness and Wear)	X		X		
	Check tension	X		X		
	Sharpen: check depth of pass				X	
Bar	Inspect: damage and wear	X		X		
	Clean the oil groove and duct	X				
	Rotate, lubricate sprocket and deburr		X			
	Replace				X	
Sprocket	Inspect: damage and wear		X			(1)
Chain stop	Inspect: damage and wear	X	X			X
	Replace				X	
All accessible screws and nuts	Inspect and retighten		X			

(1) Replace with a new chain.

10 SHIPPING



WARNING

When transporting the machine on a vehicle, ensure that it is firmly and securely fastened using straps or belts. The machine must be transported in the horizontal position, also ensuring compliance with applicable transport regulations for such machines.

- Switch off the machine, wait for the cutting tool to stop and remove the battery from its housing.
- Hold the machine only by the handgrip and orient the cutting device in the direction opposite the direction of travel.



WARNING

Carry the pruner with the motor off and with the protective chain cover on (Fig. 12).

11 STORAGE

If the machine is to be stored for long periods:

- Remove the battery (read also the battery manual, which contains information for correct battery storage).
- Store batteries out of the reach of children, in a dark and dry place at $0 \div 23^{\circ}\text{C}$, free of dust and free of corrosive gases. Avoid storing in direct sunlight.
- During use, the battery is protected against total discharge by a protective device that switches off the machine and stops its operation.
- Run the machine empty to completely empty also the delivery pipe and the oil pump.
- At the end of each work session, thoroughly clean the machine of dust and debris, repair or replace defective parts.
- The machine must be stored in a dry place, protected from bad weather.
- Store the machine out of the reach of children.
- The procedures for returning the machine to service following winter storage are the same as for starting up during everyday use (see chapter 7.1 *Start-up (Fig. 17) (specific to PPIXi 530 - PTXi 530)*).

EN



WARNING

When storing the machine, mount the guard (M, Fig. 27).

12 ENVIRONMENTAL PROTECTION

Environmental protection should be a priority of considerable importance when using the machine, for the benefit of both social cohesion and the environment in which we live.

- Try not to cause any disturbance to the surrounding area.
- Strictly comply with local regulations for the disposal of waste material after cutting.
- Scrupulously comply with local regulations and provisions for the disposal of packaging, oils, petrol, gasoline, batteries, filters, deteriorated parts or any elements which have a strong impact on the environment. This waste must not be disposed of as normal waste, it must be separated and taken to specified waste disposal centers where the material will be recycled.

12.1 DEMOLITION AND DISPOSAL

When the machine reaches the end of its service life, do not dispose of it into the environment; instead take it to a waste disposal center.

Most materials used in the manufacture of the machine are recyclable; all metals (steel, aluminum, brass) can be delivered to a normal recycling station. For information, contact your local waste recycling service. Waste disposal must be carried out with respect for the environment, avoiding soil, air and water pollution.

In all cases, applicable local legislation must be complied with.

When the machine is scrapped the CE mark label must also be destroyed together with this manual.

13 WARRANTY CERTIFICATE

This machine has been designed and manufactured using the most modern techniques. The company guarantees its products for 24 months from the date of purchase, for home and leisure use. Warranty is limited to 12 months in the case of professional use.

Limited warranty

EN

1. The warranty period starts on the date of purchase. The manufacturer, acting through the sales and technical assistance network, will replace free of charge any parts proven defective in material, machining or manufacturing. The warranty does not affect the purchaser's rights as established under legislation governing the consequences of defects in the machine.
2. Technical personnel will undertake the necessary repairs in the minimum time possible, compatible with organizational needs.
3. **To make any claim under the warranty, this certificate of warranty, fully completed, bearing the dealer's stamp and accompanied by the invoice or receipt showing the date of purchase, must be displayed to the personnel authorized to approve work.**
4. The warranty becomes null and void if:
 - The product has evidently not been serviced correctly,
 - The machine has been used for improper purposes or has been modified in any way,
 - Unsuitable lubricants and fuels have been used,
 - Non-original spare parts or accessories have been fitted,
 - Work has been done on the product by unauthorized persons.
5. The manufacturer's warranty does not cover consumables or parts subject to normal wear in operation.
6. The warranty does not cover work to update or improve the machine.
7. The warranty does not cover any preparation or maintenance work required during the warranty period.
8. Damage incurred during transport must be immediately brought to the attention of the carrier: failure to do so shall render the warranty null and void.
9. Motors of other manufacturers (Briggs & Stratton, Tecumseh, Kawasaki, Honda, etc.) fitted to our machines are covered by the warranties of the motor manufacturer.
10. The warranty does not cover injury or damage caused directly or indirectly to persons or things by defects in the machine or by periods of extended disuse of the machine resulting from the said defects.

Warranty form

Cut and fill out the warranty form on the back of this manual.

14 TROUBLESHOOTING



WARNING

- Always stop the machine and disconnect the battery before performing all the corrective tests recommended in the table below, except in cases where machine operation is explicitly requested.
- When all possible causes have been checked and the problem is not resolved, consult an Authorized Service Center. If a problem occurs that is not listed in this table, consult an Authorized Service Center.

PROBLEM	POSSIBLE CAUSES	SOLUTION
When operating the switch, the machine does not start	Battery is missing or fitted incorrectly	Make sure the battery is properly inserted
	Battery is flat	Check the charge status and recharge the battery
The machine stops while working	Battery is missing or fitted incorrectly	Make sure the battery is properly inserted
	Battery is flat	Check the charge status and recharge the battery
Reduced duration of the battery	Conditions of heavy use with greater current absorption	Optimize usage
The battery charger does not recharge the battery (red LED light on)	Dirty contacts	Clean the contacts
The battery charger does not recharge the battery (no LED light on)	No voltage to the battery charger	Check that the plug is inserted and that there is voltage to the power outlet
	Defective battery charger	Replace with original spare part
The machine starts and runs, but the chain does not rotate.	Chain tension too tight	Chain tensioning; see instructions in chapter 5.1 <i>Fitting the bar and chain.</i>
	Incorrect bar and chain assembly	see instructions in chapter 5.1 <i>Fitting the bar and chain.</i>
	Damaged chain and/or bar	see instructions in chapter 5.1 <i>Fitting the bar and chain.</i>
	Damaged clutch and/or pinion	Replace if necessary: contact an Authorized Service Center



WARNING

Never touch the chain while the machine is running.

EN

1 INTRODUCTION	73	8 MODES OPÉRATOIRES ET TECHNIQUES DE TRAVAIL	88
1.1 Modalités de lecture du manuel	73	8.1 Harnais (Fig. 11)	88
2 PRÉSENTATION DE LA MACHINE	74	8.2 Modes opératoires	89
2.1 Description de la machine et domaine d'utilisation	74	8.3 Techniques de travail	89
2.2 Composants de la machine	74	8.3.1 Coupe partielle (Fig. 22)	89
2.3 Explications des symboles et avertissements de sécurité (Fig. 2)	75	8.4 Fin du travail	89
2.3.1 Information aux utilisateurs	75	9 ENTRETIEN	90
3 CONSIGNES DE SÉCURITÉ GÉNÉRALES CONCERNANT LA MACHINE	76	9.1 Aiguisage de la chaîne	90
3.1 Recommandations générales de sécurité pour l'outil électrique	77	9.2 Barre	90
3.1.1 Consignes de sécurité pour la perche élagueuse sur tige télescopique	79	9.3 Refroidissement de la machine	91
3.2 Équipements de protection individuelle (EPI)	81	9.4 Filtre de l'huile	91
4 CONSIGNES D'UTILISATION	81	9.5 Entretien extraordinaire	91
4.1 Consignes de sécurité supplémentaires	82	9.6 Tableau d'entretien	91
4.2 Consignes d'utilisation des accumulateurs	83	10 TRANSPORT	92
5 ASSEMBLAGE	83	11 STOCKAGE	93
5.1 Montage de la barre et de la chaîne	83	12 PROTECTION DE L'ENVIRONNEMENT	93
5.2 Montage de l'outil de coupe (Fig. 8)	84	12.1 Démolition et élimination	93
5.3 Montage de la poignée et du tube de transmission (Fig. 9)	84	13 CERTIFICAT DE GARANTIE	94
5.4 Montage de la protection arrière	84	14 DÉPANNAGE	95
5.5 Montage batterie	84		
6 PRÉPARATION AVANT L'UTILISATION	85		
6.1 Contrôle de la machine	85		
6.2 Recharge de la batterie	85		
6.3 Écran (Fig. 13) (spécifique aux modèles PPXi 530 - PTXi 530)	85		
6.4 Huile de lubrification de la chaîne	86		
6.4.1 Système de lubrification automatique	86		
6.4.2 Réglage du débit d'huile (Fig. 19)	86		
7 UTILISATION DE LA MACHINE	87		
7.1 Démarrage (Fig. 17) (spécifique aux modèles PPXi 530 - PTXi 530)	87		
7.2 Démarrage (Fig. 18) (spécifique aux modèles PPXi 530R - PTXi 530R)	87		
7.3 Application mobile	87		
7.3.1 Connecter la machine à l'application	87		
7.3.2 Première utilisation de l'application	87		
7.4 Arrêt du moteur (Fig. 18)	87		
7.5 Arrêt de la machine (Fig. 17) (Spécifique aux modèles avec afficheur PPXi 530 - PTXi 530)	88		

1 INTRODUCTION

Merci d'avoir choisi un produit Emak.

Notre réseau de distributeurs et d'assistance est à votre disposition pour toute nécessité.

ATTENTION

Pour un emploi correct de la machine et pour éviter tout accident, ne commencez pas le travail sans avoir préalablement lu ce manuel avec attention.

ATTENTION

Ce manuel doit accompagner la machine tout au long de sa durée de vie.

ATTENTION

RISQUE DE DOMMAGES AUDITIFS. En conditions normales d'utilisation, cet instrument peut représenter pour l'opérateur préposé un niveau d'exposition personnelle et quotidienne au bruit égale ou supérieure à 85 dB (A).

Vous y trouverez les descriptions du fonctionnement des différents composants, ainsi que les instructions relatives aux contrôles et aux procédures d'entretien requis.

ATTENTION

Lire attentivement le manuel d'utilisation et d'entretien de la batterie et du chargeur de batterie !

REMARQUE

Les descriptions et les illustrations figurant dans le présent manuel ne sont pas rigoureusement contractuelles. Le constructeur se réserve le droit d'apporter des modifications éventuelles sans être tenu de mettre à jour à chaque fois ce manuel.

Les figures ne sont données qu'à titre indicatif. Les composants réels peuvent être différents de ceux illustrés. En cas de doute, contactez le centre d'assistance agréé.

1.1 MODALITÉS DE LECTURE DU MANUEL

Le manuel est subdivisé en chapitres et en paragraphes. Chaque paragraphe correspond à un sous-niveau du chapitre auquel il se rapporte. Les références à des chapitres ou des paragraphes sont signalées par la mention « chapitre » ou « paragraphe » suivie du numéro correspondant. Exemple : « chapitre 2 ».

Outre les instructions relatives au fonctionnement, le présent manuel contient des paragraphes requérant une attention particulière de votre part. Ces paragraphes sont signalés par les symboles décrits ci-dessous :

ATTENTION

Lorsqu'il existe des risques d'accidents, de blessures corporelles voire mortelles, ou de graves dommages au matériel.

AVERTISSEMENT

Lorsqu'il existe un risque de dommages relatifs à la machine ou à ses composants.

REMARQUE

Donne une information complémentaire aux consignes de sécurité précédentes.

Les figures reportées dans ces instructions d'utilisation sont numérotées 1, 2, 3, etc. Les composants illustrés sur les figures sont indiqués par des lettres ou des chiffres, selon le cas. Une référence au composant C sur la figure 2 est indiquée de la manière suivante : « Voir C, Fig. 2 » ou simplement « (C, Fig. 2) ».

2 PRÉSENTATION DE LA MACHINE

2.1 DESCRIPTION DE LA MACHINE ET DOMAINE D'UTILISATION

Cette machine est un outil de jardinage et plus précisément une perche élagueuse avec moteur électrique alimenté par une batterie.

L'utilisateur peut actionner les commandes principales en se maintenant toujours à une distance de sécurité du dispositif de coupe.

FR

Usage prévu

Cette machine a été conçue et construite pour couper des branches.

Usage impropre et/ou inhabituel

ATTENTION

La machine est destinée exclusivement à couper des branches. Il est interdit de couper d'autres matériaux. Les vibrations et le contrecoup sont différents et les conditions de sécurité ne seraient pas respectées. Ne pas utiliser la perche élagueuse comme levier pour soulever, déplacer ou couper des objets, et ne pas la bloquer sur des supports fixes. Il est interdit de monter des outils ou des applications sur la prise de force de la perche élagueuse autres que ceux que recommande le constructeur.

ATTENTION

Ne pas utiliser la tronçonneuse par mauvais temps, en cas de faible visibilité, lorsqu'il fait trop froid ou trop chaud. S'assurer de l'absence de branches sèches qui risqueraient de tomber.

ATTENTION

Ne confier ou prêter la perche élagueuse qu'à des personnes qualifiées et capables de la faire fonctionner correctement. Remettre par la même occasion le manuel contenant le mode d'emploi à lire avant de commencer les travaux.

Tout autre usage que ceux indiqués plus haut, peut s'avérer dangereux et provoquer des dommages aux personnes et/ou aux choses (biens). Sont considérés comme usage impropre et/ou inhabituel (à titre d'exemple, mais non exhaustivement) :

- utiliser la machine pour balayer ;
- régulariser les haies ou d'autres travaux pour lesquels la coupe ne se fait pas à hauteur du sol ;
- utiliser la machine pour couper des matériaux d'une origine autre que végétale ;
- utiliser la machine à deux ou plus personnes ;
- broyer les matières ou déchets végétaux pour le compostage ;
- utiliser des combinaisons de barres et de chaînes différentes de celles énumérées dans le tableau page 10. Risque de blessures et lésions graves.

L'usage impropre et/ou inhabituel de la machine comporte l'annulation de plein droit de la garantie et dégage le constructeur de toute responsabilité, en faisant assumer à l'utilisateur les frais dérivant des dommages ou lésions propres ou à des tiers.

2.2 COMPOSANTS DE LA MACHINE

La Fig. 1 illustre les composants principaux de la machine :

- | | |
|--------------------------------------|--------------------------|
| 1. Tube de transmission télescopique | 9. Vis de réglage chaîne |
| 2. Barre | 10. Carter de chaîne |
| 3. Chaîne | 11. Couvre-barre |
| 4. Réservoir d'huile | 12. Zone de préhension |
| 5. Bouchon huile | 13. Protection arrière |
| 6. Vis de réglage huile de chaîne | 14. Batterie |
| 7. Vis de blocage huile | 15. Unité motrice |
| 8. Écrou de fixation barre | 16. Poignée arrière |

- 17. Levier accélérateur
- 18. Levier de sécurité (spécifique aux modèles PPXi 530 - PTXi 530)
- 19. Levier de sécurité (spécifique aux modèles PPXi 530R - PTXi 530R)
- 20. Écran
- 21. Attache harnais.

2.3 EXPLICATIONS DES SYMBOLES ET AVERTISSEMENTS DE SÉCURITÉ (FIG. 2)

1.



ATTENTION

Cette machine peut être dangereuse pour soi-même et pour les autres si elle n'est pas correctement utilisée.

FR

- 2. Maintenir une distance de sécurité par rapport aux autres personnes présentes.
- 3. Risque de choc électrique ou d'électrocution - Rester à une distance de sécurité des lignes électriques.
- 4. Lire le manuel d'utilisation et d'entretien avant d'utiliser cette machine.
- 5. Portez un casque, des lunettes de sécurité et des protections antibruit.
- 6. Porter des gants de protection homologués.
- 7. Porter des chaussures antidérapantes de protection.
- 8. Sortir la batterie avant toute opération d'entretien.
- 9. Ne pas exposer à la pluie (ou à l'humidité).
- 10. Label CE de conformité.
- 11. Type de machine : **PERCHE ÉLAGUEUSE.**
- 12. Numéro de série.
- 13. Année de fabrication.
- 14. Tension d'alimentation. Dispositif à courant continu.
- 15. Voir chapitre 2.3.1 *Information aux utilisateurs.*

2.3.1 Information aux utilisateurs



Article conforme aux Directives 2011/65/CE et 2012/19/CE relatives à la limitation de l'utilisation de certaines substances dangereuses dans les équipements électriques et électroniques et à l'élimination des déchets.

Ce symbole apposé sur l'appareil indique que l'article en question **devra** faire l'objet d'une élimination séparée des autres déchets à la fin de sa vie utile.

Par conséquent, l'utilisateur devra apporter l'appareil à un centre de collecte sélective des DEEE ou le retourner au revendeur au moment de l'achat d'un **nouvel appareil de type équivalent, selon un rapport de un à un.**

Le tri sélectif correct en vue du recyclage, du traitement et de l'élimination de l'appareil de manière compatible avec l'environnement contribue à éviter tout effet négatif sur l'environnement et sur la santé et favorise le recyclage des matériaux qui composent l'appareil.

L'élimination abusive de l'appareil de la part de l'utilisateur comporte l'application des sanctions prévue par la loi de chaque pays.



ATTENTION

Mettre la batterie au rebut en la séparant de la machine !



ATTENTION

Lire attentivement le manuel d'utilisation et d'entretien de la batterie et du chargeur de batterie !

3 CONSIGNES DE SÉCURITÉ GÉNÉRALES CONCERNANT LA MACHINE

ATTENTION

Lire toutes les recommandations de sécurité, les consignes, les illustrations et les spécifications fournies avec cet appareil. Le non-respect de toutes les consignes illustrées ci-après peut provoquer des électrocutions, des incendies et/ou des blessures graves.

ATTENTION

Bien utilisée, la machine est un outil de travail rapide, pratique et efficace. Mais si elle est mal utilisée ou utilisée sans prendre les précautions nécessaires, elle peut devenir un outil dangereux. Pour rendre votre travail agréable et sans risques, nous vous invitons à respecter scrupuleusement les mesures de sécurité libellées ci-après et reprises dans le manuel.

ATTENTION

Cette machine produit un champ électromagnétique pendant le fonctionnement ! Dans certaines circonstances, ce champ électromagnétique peut interférer avec des dispositifs médicaux actifs ou passifs ! Pour réduire le risque de blessures graves ou mortelles, nous conseillons aux personnes portant des dispositifs médicaux de consulter leur médecin et le fabricant du dispositif médical avant d'utiliser cette machine !

ATTENTION

L'opérateur devra avoir été préparé à toutes les opérations décrites dans le manuel.

ATTENTION

La machine s'éteint en condition lock-off et en appuyant 5 secondes sur le levier accélérateur.

ATTENTION

Lorsque la machine est en marche, toujours saisir fermement la zone de préhension (A, Fig. 23) de la main gauche. Le corps doit toujours se tenir à gauche du tube de transmission. Ne jamais croiser les bras pour tenir la machine. Ces directives s'appliquent également aux gauchers.

ATTENTION

Bloquer la lance télescopique avant de mettre la machine en marche.

REMARQUE

Certaines normes nationales peuvent limiter l'utilisation de la machine.

Conserver toutes les recommandations et les consignes pour toute référence ultérieure.

1. Ne pas utiliser la machine avant de s'être informé sur les modalités spécifiques d'utilisation. L'opérateur inexpert devrait s'exercer avant d'utiliser la machine sur le terrain.
2. La machine ne peut être utilisée que par des personnes majeures en bonne condition physique et bien informées de son mode d'emploi.
3. Ne pas utiliser de batteries défectueuses. Utiliser exclusivement des batteries originales.
4. N'effectuer aucune opération de coupe à proximité d'autres câbles électriques.
5. Veiller à ne pas toucher les parties ou pièces dangereuses en mouvement avant l'extinction du taille-haies et de l'immobilisation totale des parties ou pièces en mouvement.
6. Arrêter d'utiliser le taille-haies lorsque des personnes, notamment des enfants, ou des animaux sont aux alentours.
7. Travailler uniquement à la lumière du jour.
8. Avant d'utiliser le taille-haies et après un choc quelconque, contrôler l'absence de signes d'usure ou d'endommagement et effectuer les réparations nécessaires si besoin est.
9. Ne pas utiliser le taille-haies avec des protections abîmées ou manquantes.

10. Toujours tenir mains et pieds éloignés du dispositif de coupe, notamment lors du démarrage de la machine.
11. Avant de démarrer la machine, contrôler que le levier d'accélération fonctionne librement.
12. Avant de mettre la machine en marche, s'assurer que la chaîne peut tourner librement et qu'elle n'est en contact avec aucun corps étranger.
13. Utiliser impérativement la courroie fournie.
14. Ne jamais monter sur le coupe-bordure des éléments de coupe métalliques (ex. : fil métallique).
15. Ne jamais utiliser des pièces de rechange ou des accessoires qui ne sont pas fournis ou qui ne sont pas préconisés par le constructeur.
16. Enlever la batterie de son compartiment avant de contrôler, nettoyer ou intervenir sur le taille-haies et lorsque celui-ci n'est pas utilisé.
17. Toujours s'assurer que les passages (grilles) d'air de refroidissement ne sont pas obstrués par des déchets.
18. Après chaque utilisation, retirer la batterie de son compartiment et contrôler son état pour déceler d'éventuels endommagements.
19. Conserver le taille-haies hors de portée des enfants.
20. Ne pas utiliser le taille-haies en cas de mauvais temps et surtout en présence d'éclairs.
21. Toujours enlever la batterie lors du transfert du taille-haies à une autre personne.
22. Il est interdit d'appliquer sur la prise de force de la machine des dispositifs non fournis par le constructeur.
23. S'assurer que toutes les étiquettes avec les signaux de danger et de sécurité sont en parfaites conditions. En cas de dommage ou de détérioration, remplacez-les immédiatement (voir chapitre 2.3 *Explications des symboles et avertissements de sécurité (Fig. 2)*).
24. Ne pas effectuer de son propre chef des opérations ou des réparations qui ne relèvent pas de l'entretien ordinaire. Pour toute autre opération, s'adresser à un Centre d'Assistance Agréé.
25. Se familiariser avec les commandes et l'utilisation appropriée du taille-haies.
26. Suivre nos instructions pour les opérations d'entretien.
27. Contrôler quotidiennement la machine pour s'assurer que chaque dispositif, de sécurité ou autre, fonctionne correctement.
28. Ne pas utiliser la machine si elle est endommagée, mal réparée, mal montée ou modifiée de façon arbitraire. Ne pas enlever, endommager ou rendre inefficace l'un des dispositifs de sécurité.
29. Ne confier ou prêter la machine qu'à des personnes qualifiées et en mesure de la faire fonctionner correctement. Remettre par la même occasion le Manuel contenant le mode d'emploi à lire avant de commencer les travaux.
30. Toujours s'adresser au revendeur pour toute autre information ou intervention prioritaire.
31. Conservez soigneusement le présent manuel et consultez-le avant d'utiliser la machine.
32. N'oubliez pas que le propriétaire ou l'opérateur sont responsables des accidents ou des dommages subis par des tiers ou des biens qui leur appartiennent.

3.1 RECOMMANDATIONS GÉNÉRALES DE SÉCURITÉ POUR L'OUTIL ÉLECTRIQUE

Le terme « outil électrique » utilisé dans les recommandations indique un outil électrique alimenté par une batterie.

Sécurité sur la zone de travail

- a. **La zone de travail doit toujours être propre et bien éclairée.** Si les opérations ont lieu dans des zones mal éclairées et encombrées, le risque d'accident augmente.
- b. **Ne pas faire fonctionner les outils électriques dans des atmosphères explosibles, à savoir en présence de liquides inflammables, gaz ou poudres.** Les outils électriques provoquent des étincelles qui peuvent enflammer les poudres ou les fumées.
- c. **S'assurer que les enfants ou toute autre personne restent à l'écart durant l'utilisation de l'outil électrique.** Toute distraction peut entraîner la perte de contrôle.

Sécurité électrique

- a. **Les fiches de l'outil électrique doivent correspondre aux prises. Ne jamais modifier la fiche. Ne pas utiliser d'adaptateurs pour la fiche des outils électriques avec mise à la terre.** Utiliser des fiches non modifiées et des prises murales conformes afin de réduire le risque d'électrocution.
- b. **Éviter tout contact avec des surfaces mises à la terre tels que les tuyaux, les radiateurs, les cuisinières et les réfrigérateurs.** Lorsqu'un corps est en contact avec la terre, le risque d'électrocution augmente.

- c. **Ne pas exposer les outils électriques à la pluie ou à l'humidité.** Le risque d'électrocution augmente si de l'eau pénètre dans un outil électrique.
- d. **N'utilisez pas le câble électrique de manière incorrecte. Ne pas transporter ni déplacer l'outil électrique et ne pas le débrancher en tirant sur le cordon électrique. Éloigner le cordon électrique des sources de chaleur, de l'huile, de bords tranchants ou de parties en mouvement.** Les cordons électriques endommagés ou enroulés augmentent le risque d'électrocution.
- e. **Pour utiliser un outil électrique à l'extérieur, prévoir une rallonge conforme.** L'utilisation d'un câble conforme pour l'extérieur réduit le risque d'électrocution.
- f. **Si l'outil électrique doit être utilisé dans un endroit humide, prévoir un dispositif différentiel à courant résiduel (DDR).** L'utilisation d'un DDR réduit le risque d'électrocution.

Sécurité personnelle

- a. **Rester vigilant, faire attention et faire preuve de bon sens durant l'utilisation d'un outil électrique. Ne pas utiliser un outil électrique en cas de fatigue ou sous l'effet de drogue, alcool ou médicaments.** Il suffit d'un instant d'inattention durant l'utilisation des outils électriques pour se provoquer des blessures graves.
- b. **Porter les équipements de protection individuelle. Toujours porter des protections pour les yeux.** Les équipements de protection, tels que les masques contre la poussière, les chaussures antidérapantes, les casques ou les protections acoustiques, utilisés comme il se doit, réduisent le risque de blessures personnelles.
- c. **Éviter tout allumage accidentel. Avant de saisir ou de transporter l'outil, s'assurer que l'interrupteur est en position OFF avant de brancher la source d'alimentation et/ou les batteries.** Le fait de transporter des outils électriques avec un doigt sur l'interrupteur ou d'alimenter des outils avec l'interrupteur allumé provoque des accidents.
- d. **Ôter la clé de réglage avant de mettre l'outil électrique en marche.** Toute clé accrochée à une pièce tournante de l'outil électrique peut provoquer des blessures.
- e. **Ne vous penchez pas trop. Chercher des points d'appui stables et toujours garder l'équilibre** afin de mieux contrôler l'outil électrique dans les situations imprévues.
- f. **Porter des vêtements de travail. Ne pas porter de vêtements amples ou des bijoux. Tenir les cheveux et les vêtements à l'écart des parties en mouvement.** Les vêtements amples, les bijoux et les cheveux longs peuvent s'accrocher dans les parties en mouvement.
- g. **Si des dispositifs sont fournis pour raccorder des appareils d'aspiration et de collecte, s'assurer qu'ils sont raccordés et utilisés correctement.** Ce genre d'appareils peut réduire les risques provoqués par la poussière.
- h. **Éviter que la familiarité acquise par l'utilisation fréquente des outils ne réduise la capacité d'attention et porte au non-respect des principes de sécurité concernant les outils.** Un comportement négligeant peut causer de graves blessures en une fraction de seconde.

Utilisation et entretien d'un l'outil électrique

- a. **Ne pas faire marcher l'outil électrique au-delà de ses capacités. Utiliser l'outil électrique préconisé pour l'application prévue.** Un outil électrique approprié fonctionne mieux et garantit une meilleure sécurité à la vitesse pour laquelle il a été conçu.
- b. **Ne pas utiliser l'outil électrique si l'interrupteur ne le met pas en marche et ne l'arrête pas correctement.** S'il est impossible de le contrôler à travers l'interrupteur, l'outil électrique peut s'avérer dangereux et doit être réparé.
- c. **Avant de procéder à un réglage, de remplacer un accessoire ou de ranger des dispositifs électriques, débrancher la fiche de la prise et/ou, si elle est amovible, retirer la batterie.** Ces mesures de sécurité évitent que l'outil électrique ne se mette en marche accidentellement.
- d. **Conserver les outils électriques loin de la portée des enfants et ne permettre à personne de les utiliser avant de s'y être familiarisé et d'avoir lu ces instructions.** Les outils électriques peuvent s'avérer dangereux entre les mains d'utilisateurs inexperts.
- e. **Entretien des outils électriques et des accessoires S'assurer que les parties mobiles sont alignées correctement et que rien ne gêne leur mouvement, qu'aucune pièce n'est cassée et que les conditions générales de l'outil électrique ne risquent pas de compromettre son fonctionnement. Si l'outil est endommagé, le faire réparer avant de l'utiliser.** De nombreux accidents sont dus à l'entretien incorrect des outils électriques.
- f. **S'assurer que les dispositifs de coupe sont toujours parfaitement affûtés et propres.** S'ils sont bien entretenus, les dispositifs de coupe à bord tranchant se coincent moins fréquemment et sont plus faciles à contrôler.

- g. **Utiliser l'outil électrique, les accessoires, les forets etc. conformément aux instructions, en tenant compte des conditions de travail et de l'opération à effectuer.** Ne pas utiliser l'outil électrique pour des opérations différentes de celles pour lesquelles il a été conçu afin d'éviter toute situation dangereuse.
- h. **Maintenir la poignée et les surfaces de préhension sèches, propres et exemptes de traces d'huile et de graisse.** Des poignées et des surfaces de préhension éventuellement glissantes ne permettent pas de manipuler et de contrôler l'outil en toute sécurité en cas de situations imprévues.

Utilisation et entretien d'un l'outil alimenté par batterie

- a. **Recharger la batterie uniquement avec le chargeur préconisé par le fabricant.** L'utilisation d'un chargeur non approprié à la batterie de l'outil peut provoquer des incendies.
- b. **Utiliser les outils électriques exclusivement avec des groupes batteries compatibles.** Tout autre type de batterie risque de provoquer des blessures et des incendies.
- c. **Lorsque les batteries ne sont pas utilisées, les ranger à l'écart de tout objet métallique, tel que trombones, pièces de monnaie, clefs, clous, vis et tout autre petit objet métallique qui risquerait de créer un contact entre les deux bornes.** Un court-circuit entre les bornes de la batterie pourrait provoquer des brûlures ou un incendie.
- d. **Mal utilisée, une batterie pourrait laisser fuir le liquide qu'elle contient ; éviter tout contact. En cas de contact accidentel avec le liquide, rincer à l'eau. Si le liquide entre en contact avec les yeux, s'adresser immédiatement à un médecin.** Le liquide qui s'échappe de la batterie peut irriter la peau ou provoquer des brûlures.
- e. **Ne pas utiliser un groupe de batteries ou un outil endommagé ou modifié.** Des batteries endommagées ou modifiées peuvent avoir des réactions imprévisibles entraînant un incendie, une explosion ou un risque de blessure.
- f. **Ne pas exposer la batterie ou le groupe batteries au feu ou à des températures excessives.** L'exposition au feu ou à des températures dépassant 130 °C (265 °F) peut entraîner des explosions.
- g. **Suivre les consignes pour charger correctement la batterie et ne pas la recharger dans des environnements où la température est différente de celle mentionnée dans les consignes.** Une charge incorrecte de la batterie ou en dehors de la plage de température recommandée peut endommager la batterie et augmenter le risque d'incendie.

FR

Assistance

- a. **Confier l'entretien de l'outil électrique à des techniciens qualifiés et utiliser exclusivement des pièces de rechange identiques aux composants originaux.** Cette condition garantit la sécurité de l'outil.
- b. **Ne jamais procéder à la maintenance d'un pack batteries endommagé.** Confier l'entretien des batteries exclusivement au fabricant ou à des centres d'assistance agréés.

3.1.1 Consignes de sécurité pour la perche élagueuse sur tige télescopique

Consignes générales de sécurité pour la perche élagueuse sur tige télescopique

- a. **S'assurer d'être loin de la chaîne et de la lame lorsque la perche élagueuse sur tige télescopique est en marche. Avant de démarrer la perche élagueuse sur tige télescopique, s'assurer que la chaîne ou la lame n'entre en contact avec quoi que ce soit.** Un moment d'inattention lors de l'utilisation de la perche élagueuse télescopique peut provoquer des blessures graves à l'opérateur ou à autrui.
- b. **Toujours tenir la perche élagueuse télescopique des deux mains pour l'utiliser.** Une bonne prise des deux mains évite la perte de contrôle.
- c. **Pour réduire le risque d'électrocution, ne jamais utiliser la perche élagueuse télescopique à proximité des lignes électriques.** Le contact ou l'utilisation à proximité de lignes électriques peut provoquer des blessures graves ou une électrocution pouvant entraîner la mort.
- d. **Saisir la perche élagueuse télescopique par les surfaces de préhension isolées car la chaîne ou la lame pourrait entrer en contact avec un câblage caché ou son propre cordon d'alimentation.** La chaîne ou les lames entrant en contact avec des câbles « sous tension » peuvent mettre « sous tension » les parties métalliques exposées de la perche élagueuse télescopique et électrocuter l'opérateur.
- e. **Toujours porter des chaussures antidérapantes et de protection pour utiliser la machine. Ne pas utiliser la machine les pieds nus ou avec des sandales.** Ceci pour éviter de se blesser les pieds.
- f. **Toujours porter un casque de protection durant l'utilisation de la perche élagueuse télescopique au-dessus de la tête.** La chute de branches peut blesser grièvement l'opérateur.

- g. **Garder une position stable et actionner la perche élagueuse télescopique uniquement en restant debout, les pieds fermement calés au sol.** Les surfaces glissantes ou instables peuvent entraîner la perte d'équilibre ou du contrôle de la machine.
- h. **Ne pas utiliser la perche élagueuse télescopique sur un arbre, une échelle ou tout autre support instable,** pour éviter de perdre d'équilibre ou le contrôle de la machine et de se blesser.
- i. **S'assurer que les câbles d'alimentation et d'autre nature sont à l'écart de la zone de coupe.** Les câbles d'alimentation et d'autre nature peuvent être cachés entre les arbres et la chaîne ou la lame pourrait les couper par inadvertance.
- j. **Ne pas utiliser la perche élagueuse télescopique par mauvais temps, surtout s'il y a un risque d'orage.** Ceci pour éviter d'être frappé par la foudre.
- k. **Soyez toujours prêt à vous éloigner rapidement lorsque vous coupez une branche enchevêtrée.** En libérant la tension des fibres du bois, la branche peut agir comme un ressort et heurter l'opérateur et/ou rendre la perche élagueuse télescopique incontrôlable.
- l. **Prendre toutes les précautions nécessaires pour couper des arbustes et des plantes.** Le matériau fin peut coincer la chaîne ou la lame et être projeté sur l'opérateur en lui faisant perdre l'équilibre.
- m. **Pour transporter la perche élagueuse télescopique lorsque la machine est éteinte, veiller à n'actionner aucun interrupteur électrique et à laisser la chaîne ou la lame loin du corps.** Manipuler correctement la perche élagueuse télescopique pour réduire la probabilité d'entrer accidentellement en contact avec la chaîne ou la lame.
- n. **Pour transporter ou ranger la perche élagueuse télescopique, toujours appliquer le couvercle du dispositif de coupe** Une manipulation correcte de la perche élagueuse télescopique réduit le risque de contact accidentel avec la chaîne ou la lame.
- o. **Pour dégager les résidus de coupe ou intervenir sur la perche élagueuse télescopique, éteindre tous les interrupteurs d'alimentation et débrancher le câble d'alimentation.** Des blessures graves pourraient résulter d'un fonctionnement inattendu de la perche élagueuse télescopique en dégageant des résidus de coupe restés coincés ou durant son entretien.
- p. **Utiliser la machine pour couper exclusivement du bois. Ne pas utiliser la perche élagueuse télescopique à des fins non prévues. Par exemple : ne pas utiliser la perche élagueuse télescopique pour couper du plastique, du métal, de la maçonnerie ou des matériaux autres que le bois.** Ne pas utiliser la perche élagueuse télescopique pour des opérations différentes de celles pour lesquelles elle a été conçue afin d'éviter toute situation dangereuse.

Causes et prévention des contrecoups de la part de l'opérateur

Les contrecoups peuvent se produire lorsque le nez ou la pointe de la barre de guidage touche un objet ou lorsque le bois pince la chaîne de la scie pendant la coupe.

Dans certains cas, le contact avec la pointe peut provoquer une brusque réaction inverse, poussant la barre de guidage vers le haut et en arrière vers l'opérateur. En serrant la chaîne de la perche élagueuse télescopique le long de la partie supérieure de la barre de guidage, cette dernière peut être rapidement poussée en arrière vers l'opérateur. Les deux réactions peuvent faire perdre le contrôle de la perche élagueuse télescopique, avec le risque de graves blessures corporelles. Ne pas compter exclusivement sur les dispositifs de sécurité montés sur la tronçonneuse. L'opérateur utilisant la perche élagueuse télescopique doit adopter les mesures nécessaires pour éviter tout accident ou blessure durant la coupe.

Le contrecoup est le résultat d'une mauvaise utilisation et/ou d'une procédure de coupe ou de conditions de fonctionnement incorrectes et il est possible de l'éviter en prenant les précautions appropriées de la façon suivante :

- a. **Maintenir fermement la perche élagueuse télescopique des deux mains, avec les pouces et les doigts autour des poignées, et le corps et les bras positionnés de sorte à résister aux forces de rebond.** L'opérateur pourra contrôler les contrecoups s'il adopte les mesures nécessaires. Ne pas laisser perche élagueuse sur la tige télescopique.
- b. **Ne pas trop se pencher et ne pas couper au-dessus de la hauteur des épaules.** Cela évite tout contact involontaire avec la pointe et permet un meilleur contrôle de la perche élagueuse télescopique dans des situations inattendues.
- c. **Utiliser exclusivement des barres de guidage et des chaînes de rechange préconisées par le fabricant.** Le fait d'utiliser des barres de guidage ou des chaînes non appropriées peut entraîner la rupture de la chaîne et/ou donner lieu à des contrecoups.
- d. **Suivre les instructions du fabricant pour aiguiser et entretenir la perche élagueuse télescopique.** En réduisant la hauteur du mesureur de profondeur, le contrecoup peut s'avérer plus violent.

3.2 ÉQUIPEMENTS DE PROTECTION INDIVIDUELLE (EPI)

On entend par équipement de protection individuelle (EPI) tout équipement destiné à être porté par un l'opérateur dans le but de le protéger contre les risques pouvant menacer la sécurité ou la santé au travail, ainsi que tout dispositif ou accessoire destiné à cet effet. Le port d'EPI n'élimine pas les risques de blessure mais il peut réduire leurs effets en cas d'accident.

Nous fournissons ci-après la liste des équipements de protection individuelle à porter pour utiliser la machine :

- **Portez des chaussures de protection contre les coupures dotées de semelles antidérapantes et d'embouts en acier.**
- **Porter des lunettes ou une visière de protection. En rebondissant, les objets lancés peuvent causer de graves blessures aux yeux.**
- **Porter des protections antibruit comme des oreillettes ou des bouchons auriculaires.**



ATTENTION

Rappelez-vous d'être extrêmement prudent lorsque vous utilisez ce genre de protection car la perception des signaux acoustiques de danger (cris, alarmes, etc.) est réduite. Un équipement de protection approprié réduit le risque de perte auditive.

- **Porter des gants contre les coupures qui permettent d'absorber au maximum les vibrations.**
- **Porter des vêtements de protection homologués. Porter des vêtements près du corps contre les coupures et un casque de protection.**
- **Porter des vêtements de protection homologués. Une veste et une salopette de protection sont idéales.**



ATTENTION

La plupart des accidents avec la machine sont dus à la chaîne qui percute l'opérateur. Vérifier que les vêtements choisis ne gênent pas les mouvements. Porter des vêtements de protection près du corps. Ne pas porter de vêtements, écharpes, cravates ou bijoux susceptibles d'être happés par la machine ou de s'emmêler aux broussailles ou autre. Nouer les cheveux longs et les protéger.

REMARQUE

Demander conseil au revendeur habituel pour choisir les vêtements qui répondent le mieux aux exigences.

4 CONSIGNES D'UTILISATION



ATTENTION

Avant d'utiliser la machine, lire attentivement les consignes de sécurité.



ATTENTION

Lorsque la machine est en marche, toujours saisir fermement la zone de préhension (A, Fig. 23) de la main gauche.

Comment travailler avec la machine électrique sur batterie

- Éviter de travailler si le sol est mouillé ou glissant ou, en tout cas, sur des terrains trop accidentés ou en pente ne garantissant pas une stabilité de coupe.
- Garder en permanence les deux pieds sur une assise stable de façon à éviter toute perte d'équilibre.
- Ne jamais courir, mais marcher et prêter attention aux irrégularités du terrain et à la présence d'obstacles éventuels.
- Stopper la machine avant de la poser.
- Évaluer les risques potentiels du terrain à travailler et prendre toutes les précautions nécessaires pour garantir sa propre sécurité, surtout en cas de terrains en pente, accidentés, glissants et meubles.
- Sur les terrains déclives, travailler transversalement (parallèlement) à la pente et en aucun cas perpendiculairement à celle-ci.
- Prêter attention aux escarpements, fossés ou talus.

- Faire attention à la circulation lors de l'utilisation de la machine à proximité d'une route ou voie publique.
- Prêter attention à proximité de câbles électriques sous tension.
- La machine ne doit pas être utilisée par des personnes qui ne sont pas en mesure de la tenir fermement avec deux mains et/ou de rester stablement en équilibre sur les jambes pendant le travail.
- Le taille-haies ne doit pas être utilisé par plus d'une personne.
- Ne pas utiliser le coupe-bordure en cas de fatigue ou de malaise, ou sous l'effet de médicaments, d'alcool, de drogues ou de substances pouvant nuire aux capacités à réagir rapidement et à se concentrer.

Recommandations pour les novices

FR

Avant d'affronter pour la première fois une tâche avec le souffleur, il convient de se familiariser avec et de connaître les techniques de travail les plus adéquates, en essayant de saisir fermement la machine et de réaliser les mouvements requis.

4.1 CONSIGNES DE SÉCURITÉ SUPPLÉMENTAIRES

1. Lire attentivement les instructions.
2. Se familiariser avec les commandes et l'utilisation appropriée du taille-haies.
3. Veiller à ne pas toucher les parties ou pièces dangereuses en mouvement avant l'extinction du taille-haies et de l'immobilisation totale des parties ou pièces en mouvement.
4. Porter des lunettes de protection.
5. Ne pas permettre aux enfants ou à des personnes n'ayant pas pris connaissance et compris ces instructions d'utiliser le taille-haies.
6. Arrêter d'utiliser le taille-haies lorsque des personnes, notamment des enfants, ou des animaux sont aux alentours.
7. Travailler uniquement à la lumière du jour.
8. Avant d'utiliser le taille-haies et après un choc quelconque, contrôler l'absence de signes d'usure ou d'endommagement et effectuer les réparations nécessaires si besoin est. Contrôler la machine pour s'assurer que chaque dispositif, de sécurité ou autre, fonctionne correctement.
9. Ne pas utiliser le taille-haies avec des protections abîmées ou manquantes.
10. Ne jamais utiliser des pièces de rechange ou des accessoires qui ne sont pas fournis ou qui ne sont pas préconisés par le constructeur.
11. Enlever la batterie de son compartiment avant de contrôler, nettoyer ou intervenir sur le taille-haies et lorsque celui-ci n'est pas utilisé.
12. Toujours s'assurer que les passages (grilles) d'air de refroidissement ne sont pas obstrués par des déchets.
13. Après chaque utilisation, retirer la batterie de son compartiment et contrôler son état pour détecter d'éventuels endommagements.
14. Conserver le taille-haies hors de portée des enfants.
15. Cesser immédiatement le travail en cas d'accident ou de rupture.
16. Ne pas utiliser le taille-haies en cas de mauvais temps et surtout en présence d'éclairs.
17. Toujours enlever la batterie lors du transfert du taille-haies à une autre personne.

Manipulation et utilisation correctes des outils électriques sur batterie

- a. S'assurer que l'outil électrique est éteint avant de mettre en place la batterie. Installer une batterie sur un appareil électrique allumé peut provoquer des accidents.
- b. Pour charger la batterie, utiliser uniquement des chargeurs de batterie préconisés par le fabricant. Les chargeurs de batterie sont généralement spécifiques pour le type de batterie ; leur utilisation avec d'autres types peut entraîner un risque d'incendie.
- c. Utiliser seulement les batteries spécifiques prévues pour votre outil de jardinage. L'emploi d'autres batteries peut provoquer des lésions ou entraîner un risque d'incendie.
- d. Tenir la batterie inutilisée à l'écart de trombones, pièces de monnaie, clés, clous, vis ou autres petits objets métalliques qui pourraient provoquer un court-circuit des contacts. Un court-circuit entre les contacts d'une batterie peut produire une combustion ou un début d'incendie.
- e. Contrôler que la batterie soit en bon état et qu'elle ne présente aucun dommage. Ne pas utiliser le taille-haies avec une batterie endommagée ou usée.

4.2 CONSIGNES D'UTILISATION DES ACCUMULATEURS

Précautions générales

- La batterie ne doit jamais être ouverte.

 **ATTENTION**

Ne jamais jeter les batteries usées dans le feu. RISQUE D'EXPLOSION !

- Brancher le chargeur de batterie uniquement à des prises électriques avec une tension de secteur correspondant à celle indiquée sur la plaque signalétique.
- Utiliser seulement une batterie originale.
- La batterie pourrait surchauffer en cas d'utilisation prolongée de l'outil électrique. Laisser refroidir la batterie avant de la recharger.
- Ne pas laisser la batterie et le chargeur de batterie à la portée des enfants.
- Ne pas utiliser le chargeur de batterie dans des endroits présentant des vapeurs ou des substances inflammables.
- Charger les batteries seulement à une température comprise entre 10 °C et 40 °C.
- Conserver les batteries dans des locaux où la température est comprise entre 0 °C et 23 °C.
- Ne jamais causer des courts-circuits entre les contacts des accus et ne brancher aucun objet métalliques sur ceux-ci.
- Lors du transport des batteries, veiller à ce que les contacts ne se branchent pas entre eux et ne pas utiliser des récipients métalliques pour le transport.
- Le court-circuit de la batterie peut provoquer une explosion. En tout cas, le court-circuit endommage l'accu.
- Contrôler régulièrement si le câble du chargeur de batterie est en bon état. Si le câble est abîmé, remplacer le chargeur de batterie.
- Recharger complètement les batteries avant de les ranger pour la période hivernale.
- La batterie peut être rechargée uniquement avec le chargeur de batteries CRG 520.

FR

5 ASSEMBLAGE

 **ATTENTION**

Prêter un maximum d'attention au montage des composants pour ne pas compromettre la sécurité et l'efficacité de la machine ; en cas de doute, contacter votre centre d'assistance agréé.

 **ATTENTION**

Le déballage et le montage doivent se faire sur une surface plane et solide, avec un espace suffisant pour pouvoir déplacer la machine et les emballages, en utilisant dans tous les cas des outils appropriés.

 **ATTENTION**

Durant les opérations d'entretien et de maintenance, il faut toujours porter des gants de protection. Ne pas effectuer les opérations d'entretien avec le moteur chaud. Arrêter la machine et la laisser refroidir. Procéder aux opérations d'entretien lorsque la machine est éteinte et après avoir démonté la batterie.

- Toute opération incorrecte ou démontage des dispositifs de sécurité peut provoquer de graves incidents.
- Ne pas utiliser de carburant (mélange) pour les opérations de nettoyage
- Procéder exclusivement aux opérations ou aux réparations d'entretien courant. S'adresser à des ateliers agréés.

L'élimination des emballages doit se faire selon la réglementation locale en vigueur.

Pour des raisons de sécurité et de transport, la batterie au lithium-ion (si elle est comprise) est livrée séparément de la machine et partiellement chargée. Avant d'utiliser la machine, il faut nécessairement charger la batterie en suivant les instructions indiquées au chapitre 6.2 *Recharge de la batterie*.

5.1 MONTAGE DE LA BARRE ET DE LA CHAÎNE

- Ôter l'écrou (A) et démonter le carter de protection de la chaîne (B, Fig. 3).

- Amener le cliquet tendeur de chaîne (D) complètement vers le rochet (E, Fig. 4) en agissant sur la vis du tendeur de chaîne (L, Fig. 7).
- Insérer la barre (F) sur les goujons (C, Fig. 4).
- Monter la chaîne (H, Fig. 6) dans le rochet (E) et dans le guide de la barre. Faire attention au sens de rotation de la chaîne (I, Fig. 5).
- Poser le carter de protection de la chaîne en appuyant dessus contre la barre et visser la vis de réglage (L) de sorte que le cliquet tendeur de chaîne (D) entre dans l'orifice (G) de la barre (F, Fig. 4). Visser l'écrou (A, Fig. 3) sur le couvercle avec une légère précontrainte.
- Tendrer la chaîne à l'aide de la vis du tendeur de chaîne (L, Fig. 7).
- Serrer les écrous de fixation du carter de protection de la chaîne de manière définitive en soulevant la pointe de la barre (Fig. 6). Régler la chaîne de sorte qu'elle résulte bien tendue et qu'elle puisse coulisser facilement à l'aide de la simple force d'une main (Fig. 7).
- La tension de la chaîne est correcte lorsqu'on peut la soulever de quelques millimètres en la tirant vers le haut (M, Fig. 7).

 **ATTENTION**

Vérifier plusieurs fois que la chaîne est tendue durant l'utilisation de la machine. Toujours porter des gants de protection.

 **ATTENTION**

Tendre la chaîne à froid pour éviter de la casser. Vérifier à froid si la chaîne est tendue avant la prochaine utilisation.

 **ATTENTION**

Une chaîne neuve devra être tendue plus souvent par rapport à une chaîne usée.

5.2 MONTAGE DE L'OUTIL DE COUPE (FIG. 8)

Introduire le tube de transmission (A) dans l'outil de coupe (B), jusqu'à ce que l'orifice de centrage (E) coïncide avec celui de l'accessoire. Fixer la vis de centrage (C) puis les deux vis (D).

5.3 MONTAGE DE LA POIGNÉE ET DU TUBE DE TRANSMISSION (FIG. 9)

1. Insérer la poignée (A) sur le tube de transmission (B).
2. Insérer le tube (B) dans l'unité motrice (C).
3. Brancher le connecteur de l'unité motrice (J) au connecteur de la poignée (K).
4. Orienter l'unité motrice jusqu'à centrer l'orifice présent sur le tube (B) et visser la vis (D) pour bloquer l'unité sur la position.
5. Visser la vis (E) pour fixer à fond l'unité motrice.
6. Tirer la poignée en arrière de sorte qu'elle entre en contact avec l'unité motrice. Visser la vis (F) et la rondelle (G) de sorte à fixer la poignée sur le tube (B).
7. Fixer les deux coques (H) sur l'unité motrice en vissant les vis (I).

5.4 MONTAGE DE LA PROTECTION ARRIÈRE

Assembler les deux parties de la protection (A, Fig. 10). Fixer à l'aide des vis (B, Fig. 10).

 **ATTENTION**

Il est obligatoire de monter la protection arrière.

5.5 MONTAGE BATTERIE

Pousser la batterie dans son siège jusqu'à ce qu'elle s'emboîte.

⚠ ATTENTION

Utiliser exclusivement des batteries originales. L'utilisation de batteries destinées à un autre usage peut provoquer un incendie, une explosion ou des blessures corporelles.

⚠ ATTENTION

Il est possible d'utiliser des batteries 2,5 Ah et 4 Ah avec chargeur de batterie CRG 520.

Dépose de la batterie

Appuyer sur le bouton (D, Fig. 15) pour dégager la batterie.

⚠ ATTENTION

Lire attentivement le manuel d'utilisation et d'entretien de la batterie et du chargeur de batterie !

FR

6 PRÉPARATION AVANT L'UTILISATION

6.1 CONTRÔLE DE LA MACHINE

⚠ ATTENTION

S'assurer que la batterie n'est pas en place dans son compartiment.

Avant de commencer à travailler, il faut :





- contrôler que le levier accélérateur et le levier de sécurité puissent être actionnés librement, sans point dur, et qu'ils reviennent automatiquement et rapidement en position neutre aussitôt relâchés ;
- contrôler que le levier accélérateur reste bloqué si personne n'appuie sur le levier de sécurité ;
- contrôler que les passages (grilles) de l'air de refroidissement ne soient pas obstrués ;
- contrôler que les poignées et les protections de la machine soient bien propres et sèches, correctement montées et fermement fixées à la machine ;
- contrôler que les dispositifs de coupe et les protections ne soient pas abîmés ;
- contrôler que la machine ne présente pas de signes d'usure ni d'endommagement dus à des chocs ou à d'autres causes et réparer le cas échéant ;
- contrôler que la batterie soit en bon état et qu'elle ne présente aucun dommage. ne pas utiliser le taille-haies avec une batterie endommagée ou usée ;
- charger la batterie en suivant les instructions indiquées au chapitre 6.2 *Recharge de la batterie*.

6.2 RECHARGE DE LA BATTERIE

Pour obtenir des informations sur l'utilisation correcte, les méthodes, le suivi du niveau de charge et la légende des indicateurs, consulter le manuel d'utilisation et d'entretien du chargeur de batterie.

6.3 ÉCRAN (FIG. 13) (SPÉCIFIQUE AUX MODÈLES PPIXI 530 - PTXI 530)

Allumer l'écran en appuyant une fois sur le bouton ON/OFF (A).

Icône	Description
	<p>Témoin d'alarme. Signale que la machine présente un problème que l'opérateur est en mesure de résoudre. Exemple : surchauffe de la batterie ou utilisation excessive de la machine. Interrompre le travail et laisser reposer la machine quelques minutes. La couleur indique le type d'alarme :</p> <ul style="list-style-type: none"> • Vert : machine en condition de lock-off • Bleu ciel : problème de la batterie • Rouge : problème machine/unité de contrôle (surchauffe possible)
	<p>Témoin d'assistance. Signale la possibilité d'un problème que l'opérateur n'est pas en mesure de résoudre. Interrompre immédiatement le travail et s'adresser immédiatement à un Centre d'assistance agréé.</p>
	<p>Témoin bleu. Il s'allume lorsque la machine est connectée au dispositif mobile.</p>
	<p>Indicateur de charge de la batterie. Pendant l'utilisation de la machine, le témoin est allumé. La couleur indique l'état de charge :</p> <ul style="list-style-type: none"> • Vert : charge supérieure à 50% • Jaune : charge comprise entre 50% et 10% • Rouge : charge inférieure à 10%
	<p>Indicateur de la vitesse de rotation du dispositif de coupe. Quatre niveaux de vitesse. Au démarrage, la vitesse est réglée sur le troisième niveau. Pour changer de vitesse, appuyer sur le bouton ON/OFF (A). La vitesse se règle uniquement dans l'ordre croissant (exemple : 1-2-3-4-1-2-3-4 etc).</p>

6.4 HUILE DE LUBRIFICATION DE LA CHAÎNE



AVERTISSEMENT

L'outil est livré sans l'huile de lubrification de la chaîne (Fig. 20).

6.4.1 Système de lubrification automatique

Retirer le bouchon de remplissage d'huile et remplir le réservoir (Fig. 20). Lorsque la machine est en marche, l'huile de la chaîne est automatiquement vidangée.

REMARQUE

Ajouter de l'huile pour chaîne lorsque son niveau se trouve à un centimètre du fond.

Toujours lubrifier correctement la chaîne de coupe pour réduire l'usure entre la chaîne et la barre et prolonger leur durée de vie. Toujours utiliser une huile de bonne qualité (Fig. 20).



ATTENTION

Il est interdit d'utiliser de l'huile recyclée ! Toujours utiliser un lubrifiant biodégradable spécifique pour les barres et les chaînes, respectant pleinement la nature, la santé de l'opérateur ainsi que la durée des composants de la machine.

6.4.2 Réglage du débit d'huile (Fig. 19)

La quantité d'huile de lubrification de la chaîne est réglée en usine. Régler le débit en fonction des conditions de travail :

1. Desserrer d'un tour la vis de fixation (1).
2. Tourner la vis de réglage dans le sens des aiguilles d'une montre pour réduire la quantité et dans le sens inverse pour augmenter le débit (2).
3. Serrer la vis de fixation (3) après avoir effectué les réglages.

S'assurer que les poignées sont toujours propres et sèches, nettoyer l'huile ou le carburant.

7 UTILISATION DE LA MACHINE

7.1 DÉMARRAGE (FIG. 17) (SPÉCIFIQUE AUX MODÈLES PPXI 530 - PTXI 530)

ATTENTION

Avant de démarrer la machine, contrôler que le levier d'accélération fonctionne librement.

Avant de mettre la machine en marche, insérer la batterie (A, Fig. 16) dans son compartiment.

Pour mettre en marche la machine :

- Appuyer sur le bouton ON/OFF (D).
- Saisir fermement la machine avec les deux mains.
- Après avoir appuyé sur le bouton ON/OFF, actionner le levier de sécurité (E) dans les cinq secondes qui suivent.
- Actionner le levier accélérateur (C).

Pour quitter la condition de lock-off, appuyer sur le bouton ON/OFF (D) sur l'écran.

7.2 DÉMARRAGE (FIG. 18) (SPÉCIFIQUE AUX MODÈLES PPXI 530R - PTXI 530R)

ATTENTION

Avant de démarrer la machine, contrôler que le levier d'accélération fonctionne librement.

Avant de mettre la machine en marche, insérer la batterie (A, Fig. 16) dans son compartiment.

Pour mettre en marche la machine :

- Saisir fermement la machine avec les deux mains.
- Actionner le levier de sécurité (E).
- Actionner le levier accélérateur (C).

7.3 APPLICATION MOBILE

7.3.1 Connecter la machine à l'application

Mettre la machine en marche. Sur les machines disposant d'un écran, le témoin bleu s'allume lorsque la machine est connectée au dispositif mobile. La recherche peut être relancée en retirant puis en réinstallant la batterie. Pour plus de détails, consulter les instructions de l'application dédiée (Oleo-Mac Hub - Efcó Hub). L'application est gratuite pour les dispositifs mobiles et elle offre des fonctions étendues (informations supplémentaires sur la machine, détails, aide, pièces de la machine et maintenance). Les machines disposant de la technologie sans fil intégrée peuvent être connectées à des dispositifs mobiles et valider des fonctions supplémentaires.

7.3.2 Première utilisation de l'application

1. Téléchargez l'application sur votre dispositif mobile.
2. Enregistrez-vous sur l'application.
3. Suivez les instructions pour connecter et enregistrer la machine.

REMARQUE

L'application Oleo-Mac Hub - Efcó Hub peut être téléchargée dans tous les pays. S'adresser à Centre d'assistance agréé pour de plus amples informations.

7.4 ARRÊT DU MOTEUR (FIG. 18)

Relâcher la gâchette interrupteur (C) pour stopper le moteur.

7.5 ARRÊT DE LA MACHINE (FIG. 17) (SPÉCIFIQUE AUX MODÈLES AVEC AFFICHEUR PPXI 530 - PTXI 530)

Après avoir coupé le moteur, relâcher 5 secondes le levier de sécurité (E), la machine entre en condition de lock-off (6.3 Écran (Fig. 13) (spécifique aux modèles PPXi 530 - PTXi 530)). Lorsque la machine est en condition de lock-off, appuyer 5 secondes sur le levier accélérateur (C).

8 MODES OPÉRATOIRES ET TECHNIQUES DE TRAVAIL

FR



ATTENTION

Pour votre sécurité personnelle et de celle des autres :

1. Ne pas utiliser la machine sans avoir au préalable lu attentivement les instructions. Se familiariser avec les commandes et l'utilisation appropriée du taille-haies. Apprendre à arrêter rapidement la machine.
2. Se rappeler que l'opérateur ou l'utilisateur est responsable des accidents et imprévus qui peuvent survenir à d'autres personnes ou à leur propriété.
3. Porter des vêtements adéquats pendant le travail. Votre revendeur peut vous fournir les informations sur les équipements de protection contre les accidents les plus appropriés à garantir la sécurité au travail.
4. Travailler uniquement à la lumière du jour ou avec une bonne lumière artificielle.
5. Examiner à fond toute la zone de travail et la débarrasser de tout ce qui pourrait être projeté par la machine (branches, fils de fer, câbles cachés, pierres, etc.).
6. Faire attention aux projections possibles de matériaux pendant le travail.
7. Arrêter la machine et retirer la batterie de son compartiment :
 - si la machine vibre de manière anormale : dans l'affirmative, rechercher immédiatement la cause des vibrations et faire effectuer les contrôles nécessaires auprès d'un centre d'assistance agréé ;
 - chaque fois que la machine est laissée sans surveillance ;
 - avant de contrôler et de nettoyer la machine ou de travailler sur celle-ci ;
 - après avoir heurté un corps étranger. Vérifier les endommagements éventuels et effectuer les réparations nécessaires si besoin est avant de réutiliser la machine ;
 - lorsque la machine n'est pas utilisée.
8. Toujours tenir mains et pieds éloignés du dispositif de coupe, notamment lors du démarrage.
9. Pour éviter le risque d'incendie, ne pas laisser la machine en condition de surchauffe parmi les feuilles ou l'herbe sèche.



AVERTISSEMENT

Toujours se rappeler qu'une machine électrique peut être une source de nuisance pour les autres si elle n'est pas utilisée correctement. Pour le respect des autres et de l'environnement :

- Éviter d'utiliser la machine dans des lieux et horaires qui pourraient être source de nuisance.
- Respecter scrupuleusement les règlements locaux en matière d'élimination des déchets de tonte.
- Respecter scrupuleusement les règlements locaux en matière d'élimination des parties ou pièces endommagées ou de tout élément à fort impact environnemental.

8.1 HARNAIS (FIG. 11)

Le harnais est disponible comme accessoire.

Un réglage correct du harnais permet à la machine d'être bien équilibrée et d'être positionnée à une bonne hauteur par rapport au sol.

- Toujours porter le harnais.
- Accrocher la machine au harnais par le mousqueton (A, Fig. 11).
- Placer le crochet (B, Fig. 11) de sorte à assurer l'équilibre de la machine.
- Positionner la boucle pour obtenir la hauteur correcte de la machine.

 **ATTENTION**

Enfiler le harnais et toujours tenir les deux mains sur les poignées pendant le travail.

8.2 MODES OPÉRATOIRES

Lorsque la machine est en marche, toujours saisir fermement la zone de préhension (A, Fig. 23) de la main gauche.

Pour obtenir un équilibre parfait, tenir la machine le plus près possible du corps. La position la moins fatigante s'obtient en faisant un angle de 60° avec le terrain. Pour travailler en toute sécurité (l'opérateur ne doit pas se trouver directement sous la zone de chute des branches), le poids de la perche ne doit pas être trop concentré à l'avant.

Pour faciliter la chute des branches coupées, commencer à couper les branches inférieures. En présence de grosses branches (plus de 10 cm de diamètre), les couper en plusieurs tronçons (longueur maxi 20 cm) et jamais tout entières (Fig. 21) en procédant selon la technique de la coupe partielle.

Couper les branches en petits tronçons. Attention aux morceaux qui tombent et à ceux qui peuvent rebondir dangereusement sur le terrain.

 **ATTENTION**

Ne jamais rester sous la branche à couper ; tenir compte de l'espace de chute et du fait que les morceaux peuvent rebondir sur le terrain.

Toujours travailler en s'assurant d'être dans une position stable et sûre. Travailler dans une position correcte.

Ne pas rester trop longtemps dans la même position ; changer souvent de position de travail.

Ne pas utiliser d'échelles ni se mettre sur des positions instables, garder la zone de travail propre pour s'éloigner plus facilement.

Il est interdit de monter sur les arbres avec la machine ; cette opération est autorisée uniquement sur une cabine avec système de levage hydraulique.

 **ATTENTION**

Faire très attention en travaillant à proximité de lignes électriques aériennes. Les branches pourraient causer un court-circuit en tombant. Ne jamais approcher l'engin à moins de 10 m des lignes électriques.

8.3 TECHNIQUES DE TRAVAIL

8.3.1 Coupe partielle (Fig. 22)

Pour éviter d'écarter la branche, de recevoir un contre-coup ou de bloquer la barre, procéder à une coupe partielle sur la partie inférieure des grosses branches (1). Passer ensuite au sciage (2).

8.4 FIN DU TRAVAIL

Une fois le travail terminé, arrêter la machine comme indiqué précédemment.

 **ATTENTION**

Laisser refroidir la machine avant de la ranger.

Pour diminuer le risque d'incendie, débarrasser la machine de tous résidus d'herbe, de feuilles ou de graisse excessive ; ne pas laisser des récipients contenant des déchets de tonte à l'intérieur d'un local.

FR

9 ENTRETIEN

ATTENTION

- **Durant les opérations d'entretien et de maintenance, il faut toujours porter des gants de protection.**
- **Ne pas effectuer les opérations d'entretien si le moteur ou la batterie sont encore chauds. Arrêter la machine et la laisser refroidir. Procéder aux opérations d'entretien lorsque la machine est éteinte et après avoir démonté la batterie.**
- **L'entretien non correct ou le manque d'entretien, le démontage ou la modification des dispositifs de sécurité et/ou l'utilisation de pièces détachées non originales risquent de provoquer des blessures graves, voire mortelles, à l'utilisateur ou à des tiers.**

FR

ATTENTION

Pour votre sécurité personnelle et de celle des autres :

- **Après chaque utilisation, retirer la batterie de son compartiment et contrôler son état pour déceler d'éventuels endommagements.**
- **Un entretien correct est fondamental pour maintenir durablement l'efficacité et la sécurité d'emploi des pièces d'origine de la machine.**
- **Maintenir correctement serrés écrous et vis pour toujours garantir la sûreté de fonctionnement de la machine.**
- **Ne pas utiliser la machine avec des parties ou pièces usées ou endommagées. Les parties ou pièces abîmées doivent être remplacées et en aucun cas réparées.**
- **Utiliser seulement des pièces de rechange d'origine. Les parties ou pièces d'une qualité inéquivalente peuvent endommager la machine et compromettre la sécurité.**

9.1 AIGUISAGE DE LA CHAÎNE

ATTENTION

Le non-respect des consignes sur l'aiguisage augmente considérablement le risque de contrecoup.

Le pas de la chaîne correspond à 1/4" x 0,043".

Aiguiser la chaîne en utilisant des gants de protection et une lime ronde de $\varnothing 4$ mm (5/32").

Toujours aiguiser la chaîne de l'intérieur vers l'extérieur de la partie tranchante (Fig. 25). Les mailles tranchantes, une fois aiguisées, doivent toutes présenter la même largeur et la même longueur.

ATTENTION

Aiguiser la chaîne chaque fois que la dimension des copeaux s'avère trop fine, comme la sciure normale.

Toutes les 3-4 opérations d'aiguisage, vérifier, et éventuellement limer, le repère de profondeur, à l'aide de la lime plate et du gabarit fournis sur demande, puis arrondir l'angle avant (Fig. 24).

ATTENTION

Le réglage correct du repère de profondeur est tout aussi important que l'aiguisage de la chaîne.

9.2 BARRE

Les barres équipées d'un rochet sur l'extrémité doivent être lubrifiées avec de la graisse, en utilisant une seringue de lubrification.

Tourner la barre toutes les 8 heures de service pour assurer une usure uniforme.

La cannelure de la barre et l'orifice de lubrification doivent toujours être propres. Les nettoyer avec la raclette fournie sur demande.

Vérifier si les guides de la barre sont parallèles et, si nécessaire, ôter les bavures latérales avec la lime plate.

Tourner la barre et s'assurer que les orifices de lubrification sont propres.

ATTENTION

Ne jamais monter une chaîne neuve sur un rochet usé.

9.3 REFROIDISSEMENT DE LA MACHINE

Pour éviter de surchauffer et d'endommager la machine, les grilles d'admission d'air de refroidissement doivent toujours être propres et ne pas être gênées par de l'herbe et des débris.

9.4 FILTRE DE L'HUILE

Vérifier régulièrement les conditions du filtre de l'huile. Pour nettoyer le filtre, le sortir par l'orifice de remplissage de l'huile ; s'il est excessivement sale, le remplacer (Fig. 26).

9.5 ENTRETIEN EXTRAORDINAIRE

En fin de saison, en cas d'utilisation intense, ou tous les deux ans en cas d'utilisation normale, il convient de demander à un technicien spécialisé du réseau d'assistance d'exécuter un contrôle général.

Trouver le Centre d'assistance agréé le plus proche sur : <https://www.myemak.com/int/filiali-e-distributori/distributori>.

ATTENTION

- **Toutes les opérations d'entretien qui ne sont pas décrites dans le présent manuel doivent être effectuées dans un Centre d'assistance agréé. Pour garantir le fonctionnement régulier et constant de l'appareil, veillez à ce que les remplacements éventuels de pièces détachées soient effectués exclusivement avec des PIÈCES DÉTACHÉES D'ORIGINE.**
- **Toute modification non autorisée ou utilisation de pièces détachées non originales risque de provoquer des blessures graves, voire mortelles, à l'utilisateur ou à des tiers et annuler immédiatement la garantie.**

9.6 TABLEAU D'ENTRETIEN

Veuillez noter que les intervalles d'entretien suivant s'appliquent exclusivement à une utilisation en conditions normales. Si la machine fonctionne quotidiennement plus longtemps que prévu ou en présence de conditions défavorables, abréger les intervalles d'entretien en fonction des nécessités.		Avant chaque utilisation	Une fois par semaine	Une fois par mois	En cas de dommages ou de dysfonctionnement	Selon les exigences
Machine complète	Inspection (fuites, craquelures et niveau d'usure)	X				
	Nettoyage quotidien après le travail	X				
Réservoir d'huile	Inspection (fuites, craquelures et niveau d'usure)	X		X		
Lubrifier la chaîne	Contrôler le rendement	X		X		

FR

<p>Veillez noter que les intervalles d'entretien suivant s'appliquent exclusivement à une utilisation en conditions normales. Si la machine fonctionne quotidiennement plus longtemps que prévu ou en présence de conditions défavorables, abréger les intervalles d'entretien en fonction des nécessités.</p>		Avant chaque utilisation	Une fois par semaine	Une fois par mois	En cas de dommages ou de dysfonctionnement	Selon les exigences
Batterie	Contrôler le bon état de la batterie	X				
	Contrôler l'état de charge de la batterie	X				
	Contrôler les connexions entre la machine et la batterie			X		
Chargeur de batterie	Contrôler le bon état du chargeur de batterie et s'assurer qu'il fonctionne correctement.	X				
	Contrôler les connexions entre la machine et le chargeur de batterie			X		
Chaîne	Inspection (dégâts, affûtage et niveau d'usure)	X		X		
	Contrôler la tension	X		X		
	Aiguisage : contrôler la profondeur du passage				X	
Barre	Inspection : dégâts et niveau d'usure	X		X		
	Nettoyer la cannelure et le conduit de l'huile	X				
	Tourner, lubrifier le rochet et ébarber		X			
	Remplacement				X	
Pignon	Inspection : dégâts et niveau d'usure		X			(1)
Disp. d'arrêt chaîne	Inspection : dégâts et niveau d'usure	X	X			X
	Remplacement				X	
Toutes les vis et tous les écrous accessibles	Vérifier et resserrer		X			

(1) Remplacer en cas de chaîne neuve.

10 TRANSPORT



ATTENTION

Pour transporter la tronçonneuse sur un véhicule, s'assurer qu'elle y est fixée correctement à l'aide de sangles. Transporter la machine en position horizontale et s'assurer également que les consignes pour le transport de ce genre de machines ont été respectées.

- Arrêter la machine, attendre l'immobilisation totale du dispositif de coupe et retirer la batterie de son compartiment.
- Saisir la machine exclusivement par la poignée et orienter le dispositif de coupe dans la direction contraire au sens de marche.



ATTENTION

Transporter la perche élagueuse éteinte et avec la protection de la barre montée (Fig. 12).

11 STOCKAGE

FR

Lorsque l'appareil doit être stocké pendant de longues périodes :

- Démontez la batterie (consulter également le manuel de la batterie pour la stocker correctement).
- Conserver les batteries hors de portée des enfants, dans l'obscurité et dans un endroit sec entre 0 ÷ 23 °C, non poussiéreux et ne présentant pas de gaz corrosifs. Éviter de conserver à la lumière directe du soleil.
- Pendant le travail, la batterie est protégée contre la décharge totale par un dispositif de protection qui éteint la machine et en bloque son fonctionnement.
- Faire tourner la tronçonneuse à vide pour vider également le tuyau de refoulement et la pompe à huile.
- Au terme de chaque session de travail, débarrasser parfaitement la machine de la poussière et des déchets de tonte, réparer ou remplacer les parties ou pièces défectueuses.
- Conserver la machine dans un endroit sec et à l'abri des intempéries.
- Ranger la machine hors de portée des enfants.
- Les procédures de mise en service après un remisage hivernal sont les mêmes que pour le démarrage normal de la machine (voir chapitre 7.1 Démarrage (Fig. 17) (spécifique aux modèles PPXi 530 - PTXi 530)).



ATTENTION

En cas de remisage de la machine, monter le protecteur (M, Fig. 27).

12 PROTECTION DE L'ENVIRONNEMENT

La protection de l'environnement est un aspect fondamental et prioritaire de l'utilisation de la machine, au bénéfice de la vie civile et sociale du contexte dans lequel on vit.

- Éviter de gêner le voisinage.
- Respecter scrupuleusement les règlements locaux en matière d'élimination des déchets de tonte.
- Respecter scrupuleusement les règlements locaux en matière d'élimination des emballages, de l'huile, de l'essence, des batteries, des filtres, des parties ou pièces endommagées ou de tout élément à fort impact environnemental. Ne pas jeter ces déchets dans les ordures mais les séparer et les confier à des centres de tri qui se chargeront de les recycler.

12.1 DÉMOLITION ET ÉLIMINATION

Lors de la mise hors service, ne pas abandonner la machine dans la nature, mais s'adresser à un centre de collecte.

Une grande partie des matériaux utilisés pour la fabrication de la tronçonneuse sont recyclables ; tous les métaux (acier, aluminium, laiton) peuvent être remis à un ferrailleur. Pour plus d'informations, contactez le centre de récupération des déchets de votre région. L'élimination des dérivés de démolition de la machine devra se faire dans le respect de l'environnement, en évitant de polluer le sol, l'air et l'eau.

Dans tous les cas respecter les législations et règlements en vigueur en la matière.

Lors de la démolition du souffleur, détruire également l'étiquette du marquage CE ainsi que le présent manuel.



13 CERTIFICAT DE GARANTIE

Cette machine a été conçue et réalisée à l'aide des techniques de production les plus modernes. Le fabricant garantit ses produits pendant une période de 24 mois à compter de la date d'achat, en cas d'usage privé ou d'activités de bricolage. En cas d'usage professionnel, la garantie est limitée à 12 mois.

Conditions générales de garantie

1. La garantie devient effective à partir de la date d'achat. Le constructeur remplacera gratuitement les pièces présentant des vices de matériau, d'usinage ou de fabrication par le biais de son réseau commercial et d'assistance. La garantie ne prive pas l'acheteur des droits qui lui sont octroyés par le code civil contre les conséquences des défauts ou des vices causés par la chose vendue.
2. Le personnel technique interviendra le plus rapidement possible, dans les délais concédés par les nécessités organisationnelles.
3. **Pour demander l'assistance sous garantie, il est nécessaire de présenter au personnel agréé le certificat de garantie ci-dessous portant le cachet du revendeur, dûment rempli et accompagné de la facture d'achat ou du ticket de caisse obligatoire reportant la date d'achat.**
4. La garantie ne s'applique pas dans les cas suivants :
 - Absence manifeste d'entretien,
 - Utilisation incorrecte ou altération du produit,
 - Utilisation de lubrifiants ou de carburants inadéquats,
 - Utilisation de pièces détachées ou d'accessoires non d'origine,
 - Interventions effectuées par du personnel non autorisé.
5. Le constructeur exclut de la garantie les consommables et les pièces sujettes à usure de fonctionnement normale.
6. La garantie exclut les interventions de mise à jour et d'amélioration du produit.
7. La garantie ne couvre pas la mise au point ni les interventions d'entretien nécessaires pendant la période de validité de la garantie.
8. Les dommages éventuels subis pendant le transport doivent être immédiatement signalés au transporteur sous peine d'annulation de la garantie.
9. Les moteurs d'autres marques (Briggs & Stratton, Tecumseh, Kawasaki, Honda, etc.) montés sur nos machines sont garantis par leurs constructeurs respectifs.
10. La garantie ne couvre pas les dommages éventuels, directs ou indirects, causés à des personnes ou des objets suite à des pannes de la machine ou à l'interruption forcée et prolongée de son utilisation.

Formulaire de garantie

Découper et compléter le formulaire de garantie qui se trouve au dos de ce manuel.

Descriptions des champs du formulaire de garantie (WARRANTY FORM) :

1. MODÈLE
2. N° DE SÉRIE
3. ACHETÉ PAR M.
4. Ne pas expédier ! Joindre uniquement à l'éventuelle demande de garantie technique.
5. DATE
6. CONCESSIONNAIRE.

14 DÉPANNAGE



ATTENTION

- **Toujours arrêter la machine et déposer la batterie avant d'intervenir selon les indications recommandées dans le tableau ci-dessous, sauf indications contraires.**
- **Si le problème persiste après avoir vérifié toutes les causes possibles indiquées, contactez un Centre d'Assistance Agréé. En cas de problème non répertorié dans ce tableau, contactez un Centre d'Assistance Agréé.**

PROBLÈME	CAUSES PROBABLES	SOLUTION
La machine ne démarre pas en actionnant l'interrupteur	Batterie manquante ou montée de façon incorrecte	S'assurer que la batterie est bien en place dans son compartiment
	Batterie déchargée	Contrôler l'état de charge et recharger la batterie si nécessaire
La machine s'arrête pendant le travail	Batterie manquante ou montée de façon incorrecte	S'assurer que la batterie est bien en place dans son compartiment
	Batterie déchargée	Contrôler l'état de charge et recharger la batterie si nécessaire
Autonomie réduite de la batterie	Conditions d'utilisation sévères avec une plus grande consommation de courant	Optimiser l'utilisation
Le chargeur de batterie ne recharge pas la batterie (LED rouge allumée)	Contacts sales	Nettoyer les contacts
Le chargeur de batterie ne recharge pas la batterie (aucune LED allumée)	Le chargeur de batterie n'est pas alimenté en énergie électrique	Contrôler si la fiche est bien branchée sur la prise et que la prise reçoit le courant
	Chargeur de batterie défectueux	Remplacer par une pièce de rechange d'origine
La machine démarre et fonctionne mais la chaîne ne tourne pas.	Chaîne trop tendue	Tension de la chaîne ; voir les instructions au chapitre 5.1 <i>Montage de la barre et de la chaîne.</i>
	Assemblage de la barre et de la chaîne non correct	voir les instructions au chapitre 5.1 <i>Montage de la barre et de la chaîne.</i>
	Chaîne et/ou barre endommagée	voir les instructions au chapitre 5.1 <i>Montage de la barre et de la chaîne.</i>
	Embrayage et/ou pignon endommagés	Remplacez si nécessaire : contactez un Centre d'Assistance Agréé



ATTENTION

Ne jamais toucher la chaîne lorsque la machine est en marche.

FR

1 EINLEITUNG	97	8 BETRIEBSMODI UND ARBEITSTECHNIKEN	112
1.1 Konsultation der Anleitung.....	97	8.1 Tragegurt (Abb. 11)	112
2 SICH MIT DEM GERÄT VERTRAUT MACHEN	98	8.2 Betriebsmodi.....	113
2.1 Beschreibung des Geräts und		8.3 Arbeitstechniken	113
Anwendungsbereich.....	98	8.3.1 Entlastungsschnitt (Abb. 22).....	113
2.2 Bauteile des Geräts	98	8.4 Arbeitsende	113
2.3 Erklärung der Symbole und Sicherheitshinweise		9 WARTUNG	114
(Abb. 2)	99	9.1 Schärfen der Kette	114
2.3.1 Benutzerinformation	99	9.2 Schiene	114
3 ALLGEMEINE SICHERHEITSHINWEISE FÜR DAS		9.3 Gerätekühlung	115
GERÄT	100	9.4 Ölfilter	115
3.1 Allgemeine Sicherheitshinweise für		9.5 Außerplanmäßige Wartung	115
Elektrowerkzeuge	101	9.6 Wartungsübersicht	115
3.1.1 Sicherheitshinweise des Hochentasters auf		10 TRANSPORT	116
Teleskopstange	103	11 LAGERUNG	117
3.2 Persönliche Schutzausrüstung (PSA)	105	12 UMWELTSCHUTZ	117
4 GEBRAUCHSVORSCHRIFTEN	105	12.1 Verschrottung und Entsorgung	117
4.1 Zusätzliche Sicherheitsvorschriften	106	13 GARANTIESCHEIN.....	118
4.2 Gebrauchsanweisungen für Batterien	107	14 STÖRUNGSBEHEBUNG	119
5 MONTAGE	107		
5.1 Einbau von Schiene und Kette.....	108		
5.2 Montage des Schneidwerkzeugs (Abb. 8)	108		
5.3 Montage des Griffs und der Übertragungsstange			
(Abb. 9)	108		
5.4 Montage des hinteren Schutzes	108		
5.5 Einbau der Batterie	108		
6 VORBEREITUNG AUF DIE ARBEIT.....	109		
6.1 Überprüfung des Geräts	109		
6.2 Laden der Batterie	109		
6.3 Display (Abb. 13) (spezifisch für Modelle PPXi			
530 - PTXi 530)	109		
6.4 Kettenschmieröl	110		
6.4.1 Automatisches Schmiersystem	110		
6.4.2 Einstellung der Ölmenge (Abb. 19)	110		
7 VERWENDUNG DES GERÄTS.....	111		
7.1 Start (Abb. 17) (spezifisch für PPXi 530 - PTXi			
530)	111		
7.2 Start (Abb. 18) (spezifisch für PPXi 530R - PTXi			
530R)	111		
7.3 Mobile Anwendung	111		
7.3.1 Das Gerät mit der Anwendung			
verbinden	111		
7.3.2 Erstmalige Nutzung der Anwendung	111		
7.4 Abstellen des Motors (Abb. 18).....	111		
7.5 Abstellen des Geräts (Abb. 17) (spezifisch für			
Modelle mit Display PPXi 530 - PTXi 530)	112		

1 EINLEITUNG

Danke für Ihre Wahl eines Emak Produkts.

Unser Händlernetz und unsere Vertragswerkstätten stehen jederzeit zu Ihrer Verfügung.

ACHTUNG

Lesen Sie diese Anleitung vor Arbeitsbeginn aufmerksam durch, um mit dem Gerät richtig umgehen zu können und Unfälle zu vermeiden.

ACHTUNG

Bewahren Sie diese Anleitung für die gesamte Lebensdauer des Geräts auf.

ACHTUNG

GEFAHR VON GEHÖRSCHÄDEN. Unter normalen Einsatzbedingungen dieses Geräts kann der Bediener einem persönlichen und täglichen Schalldruckpegel von mindestens 85 dB (A) exponiert sein.

In dieser Betriebsanleitung finden Sie die Erklärung zur Funktionsweise der verschiedenen Bauteile und die Hinweise für die anfallenden Kontrollen und Wartungsarbeiten.

ACHTUNG

Lesen Sie auch die Betriebs- und Wartungsanleitung des Akkus und des Ladegeräts sorgfältig durch!

HINWEIS

Die in dieser Anleitung enthaltenen Beschreibungen und Abbildungen sind unverbindlich. Der Hersteller behält sich das Recht auf etwaige Änderungen vor, ohne dabei die vorliegende Anleitung ändern zu müssen.

Die Abbildungen dienen rein als Beispiel. Die tatsächlichen Bauteile können von den abgebildeten abweichen. Wenden Sie sich bei Fragen bitte an ein autorisiertes Servicezentrum.

1.1 KONSULTATION DER ANLEITUNG

Die Anleitung ist in Kapitel und Abschnitte gegliedert. Jeder Abschnitt ist eine Untergliederung des betreffenden Kapitels. Die Verweise auf Kapitel oder Abschnitte sind durch den Wortlaut „Kapitel“ bzw. „Abschnitt“ gefolgt von der entsprechenden Nummer angegeben. Beispiel: „Kapitel 2“.

Zusätzlich zu den Betriebs- und Wartungsvorschriften enthält diese Anleitung ebenfalls Informationen, auf die Sie besonders achten müssen. Diese Informationen sind durch nachstehende Symbole gekennzeichnet:

ACHTUNG

Es besteht die Gefahr von Unfällen, ernsthaften Verletzungen u. U. mit Todesfolge oder schweren Sachschäden.

WARNUNG

Es besteht die Gefahr von Schäden am Gerät oder an seinen Bauteilen.

HINWEIS

Vermittelt eine zusätzliche Information im Zusammenhang mit den vorgenannten Sicherheitshinweisen.

Die Abbildungen in dieser Bedienungsanleitung sind mit 1, 2, 3 usw. nummeriert. Die Bauteile in den Abbildungen sind jeweils durch Buchstaben oder Zahlen gekennzeichnet. Ein Verweis auf das Bauteil C in Abbildung 2 wird mit folgender Bezeichnung identifiziert: „Siehe C, Abb. 2“ oder einfach „(C, Abb. 2)“.

2 SICHT MIT DEM GERÄT VERTRAUT MACHEN

2.1 BESCHREIBUNG DES GERÄTS UND ANWENDBEREICH

Es handelt sich hierbei um ein Gerät für die Gartenarbeit, insbesondere um einen Hochentaster mit Akku-betriebenen Elektromotor.

Der Bediener kann die Hauptbedienelemente stets im Sicherheitsabstand zum Schneidwerkzeug betätigen.

Vorgesehene Verwendung

Dieses Gerät ist für das Schneiden von Ästen ausgelegt.

DE

Bestimmungsfremde Verwendung

ACHTUNG

Verwenden Sie das Gerät ausschließlich zum Schneiden von Ästen. Das Schneiden anderer Materialien ist verboten. Dies ist mit Vibrationen und Rückschlägen anderer Art verbunden und beeinträchtigt die Sicherheitsanforderungen. Benutzen Sie den Hochentaster nicht als Hebel zum Heben, Verschieben oder Brechen von Gegenständen und sichern Sie ihn nicht an festen Halterungen. Der Anbau am Abtrieb des Hochentasters von Werkzeugen bzw. Geräten entgegen der Herstellerspezifikation ist verboten.

ACHTUNG

Schneiden Sie nicht bei schlechtem Wetter, schlechter Sicht sowie übermäßig niedrigen oder hohen Temperaturen. Achten Sie auf gegebenenfalls vorhandene trockene Äste, die herabfallen könnten.

ACHTUNG

Geben bzw. borgen Sie das Gerät nur Personen, die über Funktionsweise und Gebrauch genau informiert sind. Händigen Sie in diesem Fall vor Beginn der Arbeit ebenso die Betriebsanleitung aus.

Jede von den vorgenannten abweichende Verwendung ist gefährlich und kann Personen- bzw. Sachschäden verursachen. Fälle einer bestimmungsfremden Verwendung (rein als Beispiel):

- Einsatz des Geräts zum Kehren;
- Heckenschnitt oder andere Arbeiten, bei denen das Schneidwerkzeug nicht auf Bodenhöhe verwendet wird;
- Einsatz des Geräts für das Schneiden von nicht pflanzlichen Materialien;
- Einsatz des Geräts durch mehrere Personen;
- Häckseln von Material für die Kompostierung;
- Verwendung von anderen Schienen- und Kettenkombinationen als die lt. Tabelle auf Seite 10. Gefahr ernsthafter Verletzungen und Schäden.

Die bestimmungsfremde Verwendung des Geräts hat zusätzlich zum Garantieverfall ebenfalls den Haftungsausschluss des Herstellers zur Folge, so dass der Anwender für Sachschäden sowie für Schäden an der eigenen Personen bzw. an Dritten aufkommt.

2.2 BAUTEILE DES GERÄTS

In Abb. 1 sind die Hauptkomponenten des Geräts veranschaulicht:

- | | |
|--------------------------------|------------------------------|
| 1. Teleskop-Antriebsschaft | 10. Kettegehäuse |
| 2. Schiene | 11. Kettenschutz für Schiene |
| 3. Kette | 12. Griffbereich |
| 4. Ölbehälter | 13. Hinterer Schutz |
| 5. Ölverschluss | 14. Batterie |
| 6. Stellschraube Kettenöl | 15. Antriebseinheit |
| 7. Öl-Schraube | 16. Hinterer Griff |
| 8. Schienen-Befestigungsmutter | 17. Gashebel |
| 9. Stellschraube Kette | |

- 18. Sicherheitshebel (spezifisch für Modelle PPXi 530 - PTXi 530)
- 19. Sicherheitshebel (spezifisch für Modelle PPXi 530R - PTXi 530R)
- 20. Display
- 21. Tragegurt-Fixierung.

2.3 ERKLÄRUNG DER SYMBOLE UND SICHERHEITSHINWEISE (ABB. 2)

1.

 ACHTUNG
Bei unsachgemäßer Verwendung kann dieses Gerät eine Gefahr für den Bediener und für andere Personen darstellen.

- 2. Halten Sie andere Personen in einem sicheren Abstand.
- 3. Stromschlaggefahr - Halten Sie einen Sicherheitsabstand zu Stromleitungen ein.
- 4. Lesen Sie die Betriebs- und Wartungsanleitung vor Anwendung dieses Geräts.
- 5. Tragen Sie einen Helm, eine Brille und einen Gehörschutz.
- 6. Benutzen Sie zugelassene Schutzhandschuhe.
- 7. Tragen Sie rutschfeste Sicherheitsschuhe.
- 8. Entnehmen Sie die Batterie vor Wartungseingriffen.
- 9. Schützen Sie die Geräte vor Regen (oder Feuchtigkeit).
- 10. CE-Konformitätszeichen.
- 11. Gerätetyp: **HOCHENTASTER**.
- 12. Seriennummer.
- 13. Baujahr.
- 14. Versorgungsspannung. Gleichstromgerät.
- 15. Siehe Kapitel 2.3.1 *Benutzerinformation*.

DE

2.3.1 Benutzerinformation



Gemäß den Richtlinien 2011/65/EG und 2012/19/EG zur Verringerung von Schadstoffen in Elektro- und Elektronikgeräten sowie zur Abfallentsorgung hergestellt.

Dieses Symbol auf dem Gerät weist darauf hin, dass das Produkt am Ende seiner Lebensdauer von anderen Abfällen getrennt gesammelt werden **muss**.

Der Benutzer ist daher verpflichtet, das ausgediente Gerät den Wertstoffstellen für Elektro- und Elektronikschrott zuzuführen oder es beim Kauf eines **neuen, gleichwertigen Geräts eins zu eins dem Händler zurückzugeben**.

Die korrekte getrennte Sammlung für das anschließende Recycling, Aufbereiten und umweltgerechte Entsorgen des Altgeräts trägt dazu bei, umwelt- und gesundheitsschädliche Auswirkungen zu vermeiden, und fördert darüber hinaus das Recyceln der Geräterwerkstoffe.

Die widerrechtliche Entsorgung durch den Verbraucher hat die von der nationalen Gesetzgebung vorgesehenen Strafen zur Folge.

 ACHTUNG
Entsorgen Sie die Batterien nicht zusammen mit dem Gerät!

 ACHTUNG
Lesen Sie auch die Betriebs- und Wartungsanleitung des Akkus und des Ladegeräts sorgfältig durch!

3 ALLGEMEINE SICHERHEITSHINWEISE FÜR DAS GERÄT

ACHTUNG

Sehen Sie alle mit diesem Gerät gelieferten Sicherheitshinweise, Anweisungen, Abbildungen und Spezifikationen ein. Die Missachtung der nachstehenden Anweisungen kann Stromschlag, Brand bzw. ernsthafte Verletzungen zur Folge haben.

ACHTUNG

Bei richtigem Einsatz ist das Gerät äußerst schnell, praktisch und leistungsfähig. Bei unsachgemäßem oder unvorsichtigem Gebrauch kann er jedoch eine Gefahr darstellen. Damit Sie stets bequem und sicher arbeiten können, sollten Sie unbedingt die nachstehenden und in dieser Anleitung enthaltenen Sicherheitsvorschriften beachten.

ACHTUNG

Beim Betrieb erzeugt dieses Produkt ein elektromagnetisches Feld! Dieses Feld kann unter bestimmten Umständen aktive oder passive medizinische Implantate stören! Um die Gefahr ernster oder gar lebensgefährlicher Unfälle zu verringern, sollten Personen mit medizinischen Implantaten vor der Benutzung dieses Produkts ihren Arzt und den Hersteller des Implantats zu Rate ziehen.

ACHTUNG

Die Ausbildung des Bediener muss alle in dieser Anleitung beschriebenen Arbeiten betreffen.

ACHTUNG

Das Gerät wird bei Arretierung und durch 5 Sekunden langes Drücken des Gashebels ausgeschaltet.

ACHTUNG

Halten Sie bei laufendem Gerät stets den Greifbereich (A, Abb. 23) mit der linken Hand fest. Stellen Sie sich stets links vom Antriebsschaft auf. Halten Sie das Gerät nie mit überkreuzten Armen. Linkshänder müssen dieselben Anleitungen befolgen.

ACHTUNG

Sichern Sie vor Einschalten des Geräts den Teleskop-Antriebsschaft.

HINWEIS

Nationale Verordnungen können den Einsatz der Maschine einschränken.

Bewahren Sie alle Sicherheitshinweise und Anweisungen für künftigen Bedarf auf.

1. Verwenden Sie das Gerät erst, wenn Sie mit seinem Gebrauch vertraut sind. Unerfahrene Benutzer müssen sich vor dem Arbeitseinsatz mit dem Gerät vertraut machen.
2. Das Gerät darf nur von Erwachsenen in guter körperlicher Verfassung verwendet werden, die darüber hinaus in die Gebrauchsanleitungen eingewiesen sind.
3. Benutzen Sie keine defekten Akkus. Verwenden Sie ausschließlich Original-Akkus.
4. Schneiden Sie nicht in Nähe anderer Stromkabel.
5. Achten Sie darauf, die gefährlichen Bewegungsteile nicht vor Ausschaltung des Geräts und vor vollständigem Auslauf der Bewegungsteile zu berühren.
6. Unterbrechen Sie die Arbeit mit dem Gerät, wenn sich Personen, besonders Kinder oder Haustieren, in unmittelbarer Nähe aufhalten.
7. Arbeiten Sie nur bei Tageslicht.
8. Vergewissern Sie sich vor Einsatz des Geräts sowie nach Stößen oder Schlägen, dass keinerlei Abnutzungs- oder Schadensanzeichen vorliegen, und führen Sie gegebenenfalls die erforderlichen Reparaturen aus.
9. Betreiben Sie das Gerät nicht mit beschädigten oder fehlenden Schutzvorrichtungen.

10. Halten Sie speziell beim Start des Geräts Hände und Füße vom Schneidwerkzeug fern.
11. Bevor Sie das Gerät starten, vergewissern Sie sich, dass der Gashebel ungehindert funktioniert.
12. Bevor Sie das Gerät starten, vergewissern Sie sich, dass die Kette ungehindert dreht und nicht mit Fremdkörpern in Berührung kommt:
13. Die Benutzung des mitgelieferten Schultergurts ist obligatorisch vorgeschrieben.
14. Montieren Sie niemals Schneidwerkzeuge aus Metall.
15. Verwenden Sie nur vom Hersteller gelieferte bzw. empfohlene Ersatz- und Zubehörteile.
16. Nehmen Sie den Akku vor Inspektionen, Reinigungs- oder anderen Eingriffen am Gerät und bei Nichtbenutzung des Geräts aus seiner Aufnahme.
17. Stellen Sie sicher, dass die zur Kühlung vorgesehenen Lüftungsschlitze nicht verstopft sind.
18. Nehmen Sie den Akku nach jedem Einsatz aus seiner Aufnahme und überprüfen Sie ihn auf Schäden.
19. Bewahren Sie das Gerät außerhalb der Reichweite von Kindern auf.
20. Benutzen Sie das Gerät nicht bei schlechter Witterung, insbesondere nicht bei Blitzgefahr.
21. Entfernen Sie den Akku, wenn Sie das Gerät einer anderen Person übergeben.
22. Der Anbau am Abtrieb der Maschine von Geräten entgegen den Herstellervorgaben ist verboten.
23. Sorgen Sie dafür, dass alle Etiketten/Aufkleber mit den Gefahren- und Sicherheitszeichen in perfektem Zustand bleiben. Ersetzen Sie sofort ggf. beschädigte oder unkenntlich gewordene Etiketten/Aufkleber (siehe Kapitel 2.3 *Erklärung der Symbole und Sicherheitshinweise (Abb. 2)*).
24. Führen Sie eigenständig nur die normalen Wartungsarbeiten durch. Wenden Sie sich für Eingriffe anderer Art an ein autorisiertes Servicezentrum.
25. Machen Sie sich mit den Bedienungsteilen und dem richtigen Gebrauch des Geräts vertraut.
26. Beachten Sie stets unsere Wartungsvorschriften
27. Prüfen Sie das Gerät täglich auf die einwandfreie Funktion der Sicherheits- und anderen Vorrichtungen.
28. Arbeiten Sie nicht mit einem beschädigten, behelfsweise reparierten, falsch montierten oder eigenmächtig umgerüsteten Gerät. Sie dürfen die Sicherheitsvorrichtungen auf keinen Fall abnehmen, beschädigen bzw. unwirksam machen.
29. Leihen Sie die Kettensäge ausschließlich erfahrenen Personen aus, die sich im Betrieb und der sachgemäßen Verwendung des Geräts auskennen. Händigen Sie in diesem Fall vor Beginn der Arbeit ebenso die Betriebsanleitung aus.
30. Wenden Sie sich für weitere Fragen oder vorrangige Eingriffe stets an Ihren Fachhändler.
31. Bewahren Sie diese Anleitung sorgfältig auf und lesen Sie sie vor jedem Gebrauch des Geräts durch.
32. Der Besitzer bzw. Bediener ist in jedem Fall für die Unfälle oder Risiken gegenüber Dritten oder deren Eigentum verantwortlich.

3.1 ALLGEMEINE SICHERHEITSHINWEISE FÜR ELEKTROWERKZEUGE

Der in den Sicherheitshinweisen verwendete Begriff „Elektrowerkzeug“ bezeichnet ein elektrisches Werkzeug, das mittels Batterie betrieben wird.

Sicherheit des Arbeitsumfelds

- a. **Der Arbeitsbereich soll sauber und gut beleuchtet sein.** Dunkle und wüste Arbeitsbereiche erhöhen die Unfallgefahr.
- b. **Elektrowerkzeuge dürfen nicht in explosionsgefährdeten Umgebungen betrieben werden, wie zum Beispiel in Nähe entzündlicher Flüssigkeiten, Gase und Stäube.** Die von den Elektrowerkzeugen erzeugten Funken können Stäube oder Rauchgase in Brand setzen.
- c. **Halten Sie Kinder und andere Personen beim Gebrauch eines Elektrowerkzeugs fern.** Bei jeder Unachtsamkeit kann das Werkzeug außer Kontrolle geraten.

Elektrische Sicherheit

- a. **Die Stecker-Steckdosenkombination des Elektrowerkzeugs muss aufeinander abgestimmt sein. Ändern Sie auf keinen Fall den Stecker. Verwenden Sie keine Steckeradapter bei geerdeten Elektrowerkzeugen.** Originalstecker und geeignete Wandsteckdosen verringern die Stromschlaggefahr.
- b. **Vermeiden Sie die Berührung des Körpers mit geerdeten Oberflächen wie Rohre, Heizkörper, Herde und Kühlschränke.** Mit dem Erdschluss des Körpers steigt die Stromschlaggefahr.
- c. **Vermeiden Sie den Einsatz von Elektrowerkzeugen bei Regen oder in Feuchtbereichen.** Bei Wassereintritt in das Elektrowerkzeug nimmt die Stromschlaggefahr zu.

- d. **Benutzen Sie das Stromkabel sachgemäß. Verwenden Sie das Stromkabel nicht zum Befördern bzw. Ziehen des Elektrowerkzeugs oder zum Abziehen des Steckers. Halten Sie das Stromkabel von Wärmequellen, Ölen, scharfen Kanten oder Bewegungsteilen fern.** Bei beschädigten oder verdrehten Stromkabeln steigt die Stromschlaggefahr.
- e. **Beim Einsatz eines Elektrowerkzeugs im Freien sollten Sie ausschließlich ein hierfür ausgelegtes Verlängerungskabel verwenden.** Die Verwendung eines für Außenbereiche geeigneten Verlängerungskabels verringert die Stromschlaggefahr.
- f. **Beim Einsatz eines Elektrowerkzeugs in Nassbereichen einen Fehlerstromschutzschalter (RCD) verwenden.** Der Einsatz eines RCD verringert die Stromschlaggefahr.

DE

Persönliche Sicherheit

- a. **Bleiben Sie beim Umgang mit dem Elektrowerkzeug stets auf der Hut und arbeiten Sie mit Bedacht und Vernunft. Bei Müdigkeit bzw. nach Einnahme von Drogen, Alkohol oder Medikamenten sollten Sie das Elektrowerkzeug nicht verwenden.** Auch die kleinste Unachtsamkeit beim Einsatz von Elektrowerkzeugen kann ernsthafte persönliche Verletzungen verursachen.
- b. **Verwenden Sie die persönlichen Schutzausrüstungen. Tragen Sie immer einen Augenschutz.** Die persönliche Schutzausrüstung, sprich Staubschutzmasken, rutschfeste Sicherheitsschuhe, Schutzhelm oder Gehörschutz, verringert bei ordnungsgemäßer Benutzung die Gefahr persönlicher Verletzungen.
- c. **Beugen Sie unbeabsichtigten Einschaltungen vor. Vergewissern Sie sich vor dem Anschluss der Stromquelle bzw. der Akkus, wie auch vor dessen Heben oder Transport, dass der Schalter ausgeschaltet ist.** Der Transport von Elektrowerkzeugen mit gedrücktem Schalter oder das Einschalten von Werkzeugen bei eingeschaltetem Schalter begünstigt Unfälle.
- d. **Entfernen Sie Stellschlüssel vor Einschalten des Elektrowerkzeugs.** Ein ggf. an einem Drehteil des Elektrowerkzeugs belassener Schlüssel kann Verletzungen verursachen.
- e. **Versuchen Sie nicht, sich übermäßig zu strecken. Achten Sie auf festen Stand und halten Sie stets das Gleichgewicht,** um das Elektrowerkzeug in unvorhergesehenen Situationen besser kontrollieren zu können.
- f. **Wählen Sie geeignete Kleidung. Tragen Sie keine weite Kleidung oder Schmuck. Halten Sie Haare und Kleider von den Bewegungsteilen entfernt.** Weite Kleidung, Schmuck oder langes Haar können sich in den Bewegungsteilen verfangen.
- g. **Wenn Vorrichtungen zum Anschluss von Absaug- und Auffanggeräten vorgesehen sind, stellen Sie sicher, dass sie korrekt angeschlossen und verwendet werden.** Der Einsatz derartiger Geräte kann die durch Staubemission bedingten Gefahren verringern.
- h. **Achten Sie darauf, dass die durch die häufige Verwendung der Werkzeuge gewonnene Vertrautheit zu einer geringeren Aufmerksamkeit und Missachtung der Sicherheitsgrundsätze im Zusammenhang mit den Werkzeugen führt.** Nachlässiges Verhalten kann im Bruchteil einer Sekunde zu schweren Verletzungen führen.

Gebrauch und Wartung eines Elektrowerkzeugs

- a. **Überlasten Sie das Elektrowerkzeug nicht. Verwenden Sie das für den jeweiligen Arbeitseinsatz geeignete Elektrowerkzeug.** Ein geeignetes Elektrowerkzeug arbeitet besser und sicherer sowie mit der nach den Gestaltungsleitsätzen vorgesehenen Geschwindigkeit.
- b. **Verwenden Sie das Elektrowerkzeug nicht, wenn der Schalter keine korrekte Ein- oder Ausschaltung ermöglicht.** Das Elektrowerkzeug kann gefährlich sein und muss repariert werden, wenn es sich nicht mit dem Schalter bedienen lässt.
- c. **Ziehen Sie den Stecker aus der Steckdose und/oder entfernen Sie, falls abnehmbar, den Akku aus dem Elektrowerkzeug, bevor Sie Einstellungen vornehmen, Zubehör wechseln oder das Elektrowerkzeug ablegen.** Diese vorbeugenden Sicherheitsmaßnahmen verringern die Gefahr einer plötzlichen Einschaltung des Elektrowerkzeugs.
- d. **Legen Sie die Elektrowerkzeuge aus der Reichweite von Kindern und sorgen Sie dafür, dass sie nur von Personen benutzt werden, die im Umgang damit vertraut sind und diese Anweisungen gelesen haben.** Elektrowerkzeuge können in den Händen unerfahrener Personen äußerst gefährlich sein.
- e. **Wartung der Elektrowerkzeuge und des Zubehörs. Kontrollieren Sie Ausrichtung und freigängigen Lauf der beweglichen Teile. Überprüfen Sie das Elektrowerkzeug außerdem auf Defekte oder andere Umstände, die den einwandfreien Betrieb beeinträchtigen könnten. Lassen Sie beschädigte Elektrowerkzeuge vor der Benutzung reparieren.** Viele Unfälle rühren von einer unzureichenden Wartung der Elektrowerkzeuge her.

- f. **Arbeiten Sie nur mit scharfem und sauberem Schneidwerk.** Bei ordnungsgemäßer Wartung verkleben sich Schneidwerkzeuge mit scharfen Kanten seltener und sind leichter zu kontrollieren.
- g. **Verwenden Sie Elektrowerkzeug, Zubehör, Werkzeuge usw. ausschließlich gemäß den vorliegenden Anweisungen und beachten Sie stets die Arbeitsbedingungen sowie den jeweiligen Einsatzzweck.** Der Einsatz des Elektrowerkzeugs für hiervon abweichende Arbeiten kann zu Gefahrensituationen führen.
- h. **Halten Sie den Griff und die Griffflächen sauber, trocken und frei von Öl oder Fett.** Rutschige Griffe und Griffflächen erlauben es nicht, das Werkzeug in unvorhergesehenen Situationen mit der nötigen Sicherheit zu handhaben und zu bedienen.

Gebrauch und Wartung eines batteriebetriebenen Werkzeugs

- a. **Laden Sie die Batterie nur mit dem vom Hersteller angegebenen Ladegerät.** Die Verwendung eines Ladegeräts, das nicht für die Batterie des Werkzeugs geeignet ist, kann zu Bränden führen.
- b. **Verwenden Sie die Elektrowerkzeuge nur mit abgestimmten Batteriepacks.** Die Verwendung jedes anderen Batteriepacks kann Verletzungen oder Brände verursachen.
- c. **Wenn der Batteriepack nicht in Gebrauch ist, muss er von anderen metallischen Gegenständen wie Büroklammern, Kleingeld, Schlüssel, Nägel, Schrauben oder sonstige kleine Metallgegenstände entfernt aufbewahrt werden, da besagte Gegenstände eine Verbindung zwischen den zwei Polen herstellen können.** Das Kurzschließen der Batteriepole kann Verbrennungen oder Brände verursachen.
- d. **Bei unsachgemäßer Verwendung der Batterie kann Flüssigkeit austreten; vermeiden Sie den Kontakt. Spülen Sie bei Berührung mit der Flüssigkeit die betroffene Stelle mit Wasser. Sollte die Flüssigkeit mit den Augen in Berührung kommen, suchen Sie bitte einen Arzt auf.** Die aus der Batterie austretende Flüssigkeit kann die Haut reizen oder Verbrennungen verursachen.
- e. **Verwenden Sie keine beschädigten oder veränderten Batteriepacks oder Geräte.** Beschädigte oder geänderte Batterien können unvorhersehbare Reaktionen bewirken, die zu Bränden, Explosionen oder Verletzungsgefahren führen können.
- f. **Setzen Sie die Batterie bzw. den Batteriepack weder Hitze noch Flammen aus.** Feuer oder Temperaturen über 130 °C (265 °F) können eine Explosion verursachen.
- g. **Befolgen Sie die Anweisungen zum korrekten Aufladen der Batterie und laden Sie diese nicht in Umgebungen mit anderen als den in den Anweisungen angegebenen Temperaturen auf.** Das unsachgemäße Laden der Batterie bzw. das Laden außerhalb des angegebenen Temperaturbereichs kann die Batterie beschädigen und die Brandgefahr erhöhen.

DE

Service

- a. **Lassen Sie das Elektrowerkzeug nur durch Fachpersonal und ausschließlich unter Verwendung von Originalersatzteilen warten.** Damit wird die Sicherheit des Werkzeugs gewährleistet.
- b. **Führen Sie keine Wartung an einem beschädigten Batteriepack aus.** Batterien dürfen nur vom Hersteller oder einer von diesem autorisierten Servicestelle gewartet werden.

3.1.1 Sicherheitshinweise des Hochentasters auf Teleskopstange

Allgemeine Sicherheitshinweise des Hochentasters auf Teleskopstange

- a. **Halten Sie alle Körperteile beim Betrieb des Hochentasters auf Teleskopstange von Kette und Messer fern. Vergewissern Sie sich vor dem Start des Hochentasters auf Teleskopstange, dass die Kette oder das Messer nicht mit Gegenständen o. dgl. in Berührung kommen.** Auch die kleinste Unachtsamkeit beim Betrieb des Hochentasters auf Teleskopstange kann dem Bediener und anderen Personen ernsthafte Verletzungen zufügen.
- b. **Halten Sie den Hochentaster auf Teleskopstange beim Betrieb immer mit beiden Händen.** Ein sicherer Griff mit beiden Händen verhindert den Kontrollverlust.
- c. **Verwenden Sie den Hochentaster auf Teleskopstange niemals in der Nähe von Stromleitungen, um das Risiko eines Stromschlags zu verringern.** Der Kontakt mit oder die Verwendung in Nähe von Stromleitungen kann schwere oder lebensgefährliche Verletzungen durch Stromschlag verursachen.
- d. **Halten Sie den Hochentaster auf Teleskopstange an den isolierten Griffflächen, da die Kette oder das Messer mit versteckten Kabeln oder dem Stromkabel in Berührung kommen können.** Die mit einem „spannungsführenden“ Kabel in Berührung kommenden Messer oder Kette können die freiliegenden Metallteile des Hochentasters auf Teleskopstange „unter Spannung“ setzen und dem Bediener einen Stromschlag verursachen.

- e. **Tragen Sie bei der Bedienung des Geräts stets rutschfeste Sicherheitsschuhe. Benutzen Sie das Gerät niemals barfuß oder mit Sandalen.** Dies verringert die Gefahr von Fußverletzungen
- f. **Tragen Sie immer einen Kopfschutz, wenn Sie den Hochentaster auf Teleskopstange über den Kopf hinaus verwenden.** Herabfallende Äste können Personen ernsthaft verletzen.
- g. **Halten Sie immer eine stabile Position und bedienen Sie den Hochentaster auf Teleskopstange nur, wenn Sie mit den Füßen fest auf dem Boden stehen.** Rutschige oder instabile Standflächen können das Gleichgewicht oder die Führung des Geräts beeinträchtigen.
- h. **Verwenden Sie den Hochentaster auf Teleskopstange nicht auf einem Baum, einer Leiter oder einer anderen instabilen Unterlage,** um Gleichgewichts-, Kontrollverlust und Verletzungen zu vermeiden
- i. **Halten Sie alle Strom- und anderen Kabel in einem sicheren Abstand zum Schnittbereich.** Strom- und andere Kabel können in Bäumen versteckt sein und versehentlich von der Kette oder dem Messer durchgeschnitten werden.
- j. **Benutzen Sie den Hochentaster auf Teleskopstange nicht bei schlechter Witterung, insbesondere nicht bei Blitzgefahr.** Dadurch verringert sich die Gefahr, vom Blitz getroffen zu werden.
- k. **Halten Sie sich beim Schneiden eines unter Spannung stehendes Astes bereit, sich schnell zu entfernen.** Lässt die Spannung der Holzfasern nach, kann der Ast zurückprallen und dabei den Bediener treffen bzw. den Hochentaster auf Teleskopstange außer Kontrolle bringen.
- l. **Gehen Sie beim Schneiden von Büschen und Sträuchern vorsichtig vor.** Dünnes Material kann die Kette oder das Messer blockieren und gegen den Bediener geschleudert werden, so dass dieser möglicherweise das Gleichgewicht verliert.
- m. **Wenn Sie den Hochentaster auf Teleskopstange bei ausgeschaltetem Gerät befördern, achten Sie darauf, dass Sie keinen Schalter betätigen und halten Sie die Kette oder das Messer vom Körper fern.** Eine richtige Handhabung des Hochentasters auf Teleskopstange verringert die Wahrscheinlichkeit, unbeabsichtigt mit der Kette oder dem Messer in Berührung zu kommen.
- n. **Bringen Sie beim Transport oder bei der Aufbewahrung des Hochentasters auf Teleskopstange stets die Abdeckung des Schneidwerkzeugs an** Eine richtige Handhabung des Hochentasters auf Teleskopstange verringert die Wahrscheinlichkeit, unbeabsichtigt mit der Kette oder dem Messer in Berührung zu kommen.
- o. **Wenn Sie festsitzendes Material entfernen oder am Hochentaster auf Teleskopstange arbeiten, schalten Sie alle Stromschalter aus und ziehen Sie das Stromkabel ab.** Ein unbeabsichtigte Betätigung des Hochentasters auf Teleskopstange beim Entfernen von eingeklemmtem Material oder bei Wartungsarbeiten kann zu schweren Verletzungen führen.
- p. **Schneiden Sie ausschließlich Holz. Verwenden Sie den Hochentaster auf Teleskopstange nicht für andere Zwecke. Zum Beispiel: Verwenden Sie den Hochentaster auf Teleskopstange nicht zum Schneiden von Metall, Kunststoff, Mauerwerk oder nicht holzigen Materialien.** Der Einsatz des Hochentasters auf Teleskopstange für hiervon abweichende Arbeiten kann zu Gefahrensituationen führen.

Ursachen und Vermeidung der Rückschläge durch den Bediener

Rückschläge können auftreten, wenn die Spitze oder die Nase der Führungsschiene einen Gegenstand berühren oder das Holz die Kette der Säge beim Schneiden einklemmt.

Die Berührung der Spitze kann in bestimmten Fällen eine plötzliche Rück- bzw. Aufwärtsbewegung der Führungsschiene zum Bediener hin bewirken. Beim Einklemmen der Kette des Hochentasters auf Teleskopstange an der Oberseite der Führungsschiene kann diese schnell zum Bediener zurückprallen. Beide Bewegungen können zum Kontrollverlust des Hochentasters auf Teleskopstange und damit zu schweren Verletzungen führen. Verlassen Sie sich nicht ausschließlich auf die in der Säge integrierten Sicherheitsvorrichtungen. Der Bediener des Hochentasters auf Teleskopstange muss die erforderlichen Maßnahmen treffen, um Unfälle oder Verletzungen bei Schneidarbeiten zu vermeiden.

Rückschläge ergeben sich aus der unsachgemäßen Verwendung des Geräts oder aus falschen Betriebsabläufen bzw. -bedingungen und lassen sich durch Umsetzung der im Nachhinein aufgeführten Vorkehrungen vermeiden:

- a. **Halten Sie den Hochentaster auf Teleskopstange mit beiden Händen fest, wobei Daumen und Finger die Griffe des Hochentasters auf Teleskopstange umschließen, und richten Sie Ihren Körper und Ihre Arme so aus, dass sie den Rückschlagkräften widerstehen.** Der Bediener kann Rückschläge durch geeignete Vorkehrungen unter Kontrolle halten. Lassen Sie den Hochentaster auf Teleskopstange nicht los.
- b. **Beugen Sie sich nicht zu weit vor bzw. sägen Sie nicht über Schulterhöhe.** Dadurch wird ein versehentlicher Kontakt mit der Spitze verhindert und eine bessere Kontrolle des Hochentasters auf Teleskopstange in unvorhergesehenen Situationen ermöglicht.
- c. **Verwenden Sie ausschließlich die Ersatzführungsschienen und -ketten lt. Herstelleranweisung.** Ungeeignete Ersatzführungsschienen und -ketten können zum Bruch der Kette bzw. zu Rückschlägen führen.

- d. **Befolgen Sie die Herstelleranweisungen zum Schärfen und Instandhalten des Hochentasters auf Teleskopstange.** Bei verminderter Höhe des Tiefenreglers kann die Gefahr von Rückschlägen zunehmen.

3.2 PERSÖNLICHE SCHUTZAUSRÜSTUNG (PSA)

Als Persönliche Schutzausrüstung (PSA) versteht man jede Ausrüstung, die von einem Bediener getragen wird und ihn gegen Risiken schützt, die seine Sicherheit oder Gesundheit bei der Arbeit gefährden können, sowie jedes Gerät oder Zubehör, das für diesen Zweck bestimmt ist. Die Benutzung der PSA schließt zwar Verletzungsgefahren nicht aus, mindert aber die Schäden bei einem Unfall.

Nachstehend ist die Liste der bei Verwendung des Geräts zu benutzenden persönlichen Schutzausrüstungen wiedergegeben:

- **Ziehen Sie schnittfeste Sicherheitsschuhe mit rutschfester Sohle und Stahlspitze an.**
- **Tragen Sie eine Schutzbrille oder ein Visier. Herausgeschleuderte Gegenstände können abprallen und dadurch schwere Augenverletzungen verursachen.**
- **Schützen Sie sich durch Kopfhörer oder Ohrstöpsel vor den Geräuschemissionen.**

ACHTUNG

Die Benutzung eines Gehörschutzes erfordert größere Aufmerksamkeit und Vorsicht, da hiermit die Wahrnehmung akustischer Gefahrenzeichen (Schreie, Alarme usw.) eingeschränkt ist. Geeignete Schutzausrüstung verringert das Risiko von Gehörschäden.

- **Benutzen Sie schnittsichere Handschuhe, mit denen die erzeugten Vibrationen weitestgehend gedämpft werden.**
- **Tragen Sie zugelassene Sicherheits-/Schutzkleidung. Tragen Sie eine anliegende schnittfeste Schutzbekleidung und einen Schutzhelm.**
- **Tragen Sie zugelassene Sicherheits-/Schutzkleidung. Schutzjacke und -schürze sind ideal.**

ACHTUNG

Die meisten Unfälle mit dem Gerät geschehen, weil der Bediener von der Kette getroffen wird. Die Bekleidung muss für die Arbeit geeignet, darf aber nicht hinderlich sein. Tragen Sie eine anliegende Schutzbekleidung. Tragen Sie keine Kleider, Schals, Krawatten oder Schmuckstücke, die sich im Gerät, am Gestrüpp o.dgl. verfangen könnten. Binden Sie lange Haare zum Schutz zusammen.

HINWEIS

Lassen Sie sich von Ihrem Fachhändler bei der Wahl der richtigen Bekleidung helfen.

4 GEBRAUCHSVORSCHRIFTEN

ACHTUNG

Lesen Sie die Sicherheitsvorschriften vor Einsatz des Geräts aufmerksam durch.

ACHTUNG

Halten Sie bei laufendem Gerät stets den Greifbereich (A, Abb. 23) mit der linken Hand fest.

Arbeiten mit dem Akku-betriebenen Elektrogerät

- Vermeiden Sie Arbeiten auf nassem oder rutschigem Boden bzw. auf abschüssigem oder steilem Gelände, da diese Bedingungen keine ausreichende Stabilität garantieren.
- Sorgen Sie beim Schneiden stets für einen sicheren Stand beider Füße, um nicht das Gleichgewicht zu verlieren.
- Rennen Sie nicht bei der Arbeit, sondern gehen Sie und achten Sie dabei auf Bodenunregelmäßigkeiten sowie auf etwaige Hindernisse.
- Stellen Sie das Gerät vor dem Absetzen ab.
- Wägen Sie die potenziellen Gefahren bei der Arbeit ab und treffen Sie sämtliche Vorkehrungen zu Ihrer Sicherheit, besonders in Hanglage und auf unwegsamem, rutschigem oder lockerem Gelände.

- Arbeiten Sie an Hängen immer quer zum Hang, niemals hangaufwärts oder -abwärts.
- Größte Vorsicht ist in Nähe von Steilhängen, Gräben oder Dämmen geboten.
- Achten Sie beim Einsatz des Geräts in der Nähe von Straßen immer auf den Verkehr.
- Größte Vorsicht ist in Nähe von spannungsführenden Stromkabeln geboten.
- Das Gerät darf nicht durch Personen verwendet werden, die es nicht mit beiden Händen festhalten und/oder beim Arbeiten nicht in stabilem Gleichgewicht auf den Beinen bleiben können.
- Das Gerät darf nicht von mehr als einer Person betrieben werden.
- Verwenden Sie das Gerät niemals, wenn Sie müde sind oder sich nicht wohl fühlen, oder wenn Sie Arzneimittel oder Rauschmittel, Alkohol oder andere Stoffe zu sich genommen haben, die Ihre Konzentrations- und Reaktionsfähigkeit beeinträchtigen.

Tipps für Anfänger

Bevor Sie zum ersten Mal mit diesem Gerät arbeiten, sollten Sie sich damit und mit den geeignetsten Arbeitstechniken vertraut machen, indem Sie das Gerät am Griff festhalten und die für die Arbeit erforderlichen Bewegungen erproben.

4.1 ZUSÄTZLICHE SICHERHEITSVORSCHRIFTEN

1. Bitte lesen Sie die Anleitungen sorgfältig durch.
2. Machen Sie sich mit den Bedienteilen und dem richtigen Gebrauch des Geräts vertraut.
3. Achten Sie darauf, die gefährlichen Bewegungsteile nicht vor Ausschaltung des Geräts und vor vollständigem Auslauf der Bewegungsteile zu berühren.
4. Tragen Sie immer eine Schutzbrille.
5. Erlauben Sie niemals Kindern oder anderen Personen, die die Gebrauchsanweisung nicht kennen, das Gerät zu benutzen.
6. Unterbrechen Sie die Arbeit mit dem Gerät, wenn sich Personen, besonders Kinder oder Haustieren, in unmittelbarer Nähe aufhalten.
7. Arbeiten Sie nur bei Tageslicht.
8. Vergewissern Sie sich vor Einsatz des Geräts sowie nach Stößen oder Schlägen, dass keinerlei Abnutzungs- oder Schadensanzeichen vorliegen, und führen Sie gegebenenfalls die erforderlichen Reparaturen aus. Prüfen Sie das Gerät auf die einwandfreie Funktion der Sicherheits- und anderen Vorrichtungen.
9. Betreiben Sie das Gerät nicht mit beschädigten oder fehlenden Schutzvorrichtungen.
10. Verwenden Sie nur vom Hersteller gelieferte bzw. empfohlene Ersatz- und Zubehörteile.
11. Nehmen Sie den Akku vor Inspektionen, Reinigungs- oder anderen Eingriffen am Gerät und bei Nichtbenutzung des Geräts aus seiner Aufnahme.
12. Stellen Sie sicher, dass die zur Kühlung vorgesehenen Lüftungsschlitze nicht verstopft sind.
13. Nehmen Sie den Akku nach jedem Einsatz aus seiner Aufnahme und überprüfen Sie ihn auf Schäden.
14. Bewahren Sie das Gerät außerhalb der Reichweite von Kindern auf.
15. Stellen Sie die Arbeit bei Unfällen oder Brüchen sofort ein.
16. Benutzen Sie das Gerät nicht bei schlechter Witterung, insbesondere nicht bei Blitzgefahr.
17. Entfernen Sie den Akku, wenn Sie das Gerät einer anderen Person übergeben.

Handhabung und sachgerechte Verwendung von Akku-betriebenen Elektrowerkzeugen

- a. Vergewissern Sie sich, dass das Elektrowerkzeug vor Einsetzen des Akkus ausgeschaltet ist. Das Einlegen eines Akkus in ein eingeschaltetes Elektrogerät kann Unfälle verursachen.
- b. Verwenden Sie zum Laden der Akkus ausschließlich die vom Hersteller empfohlenen Ladegeräte. Die Ladegeräte sind in der Regel auf den bestimmten Akkutyp ausgelegt; bei Verwendung mit anderen Typen besteht Brandgefahr.
- c. Verwenden Sie nur die für Ihr Werkzeug vorgesehenen Akkus. Der Einsatz anderer Akkus kann Verletzungen und Brandgefahr verursachen.
- d. Halten Sie unbenutzte Akkus von Klammern, Münzen, Schlüsseln, Nägeln, Schrauben und anderen kleinen Metallgegenständen entfernt, um einen Kurzschluss der Kontakte zu vermeiden. Ein Kurzschluss der Akkukontakte kann Verbrennungen oder Brände verursachen.
- e. Stellen Sie sicher, dass die Batterie in einwandfreiem Zustand ist und keine Beschädigungsanzeichen aufweist. Betreiben Sie das Gerät nicht mit einem beschädigten oder abgenutztem Akku.

4.2 GEBRAUCHSANWEISUNGEN FÜR BATTERIEN

Allgemeine Vorsichtsmaßnahmen

- Sie dürfen den Akku auf keinen Fall öffnen.



ACHTUNG

Werfen Sie alte Akkus niemals ins Feuer. EXPLOSIONSGEFAHR!

- Schließen Sie das Ladegerät nur an Steckdosen mit der auf dem Typenschild angegebenen Netzspannung an.
- Verwenden Sie ausschließlich Original-Akkus.
- Bei längerem Gebrauch könnte sich der Akku erwärmen. Lassen Sie den Akku vor dem Aufladen abkühlen.
- Bewahren Sie den Akku und das Ladegerät außerhalb der Reichweite von Kindern auf.
- Verwenden Sie das Ladegerät nicht an Orten mit entzündlichen Dämpfen oder Stoffen.
- Laden Sie die Akkus nur bei Temperaturen zwischen 10°C und 40°C auf.
- Bewahren Sie die Akkus in Räumen bei Temperaturen zwischen 0°C und 23°C auf.
- Verursachen Sie keinen Kurzschluss zwischen den Kontakten der Akkus und schließen Sie diese nicht an Metallgegenstände an.
- Achten Sie beim Transport der Akkus darauf, dass kein Kontaktschluss entsteht, und verwenden Sie auf keinen Fall Metallbehälter.
- Kurzschlüsse des Akkus können Explosionen verursachen. In jedem Fall wird der Akku durch Kurzschlüsse beschädigt.
- Überprüfen Sie das Kabel des Ladegeräts regelmäßig auf Schäden. Tauschen Sie das Ladegerät bei beschädigtem Kabel aus.
- Laden Sie die Akkus vor ihrer Einlagerung im Winter vollständig auf.
- Der Akku kann ausschließlich mit Ladegeräten CRG 520 aufgeladen werden.

DE

5 MONTAGE



ACHTUNG

Achten Sie bei der Montage der einzelnen Bauteile sorgfältig darauf, die Sicherheit und Effizienz des Geräts nicht zu beeinträchtigen. Wenden Sie sich erforderlichenfalls bitte an Ihr autorisiertes Servicezentrum.



ACHTUNG

Wählen Sie zum Auspacken und der abschließenden Montage eine ebene und solide Fläche mit ausreichendem Freiraum für die Handhabung des Geräts und der Verpackung und benutzen Sie stets geeignetes Werkzeug.



ACHTUNG

Tragen Sie bei den Wartungsarbeiten stets Schutzhandschuhe. Führen Sie keine Wartung bei warmem Motor aus. Stellen Sie das Gerät ab und lassen Sie es abkühlen. Führen Sie die Wartung bei abgestelltem Gerät und abgenommener Batterie durch.

- Durch eine nicht korrekte Wartung und durch Entfernung der Sicherheitsvorrichtungen können schwere Unfälle verursacht werden.
- Verwenden Sie zur Reinigung niemals Kraftstoffgemisch
- Nehmen Sie ausschließlich Eingriffe oder Reparaturen im Rahmen der normalen Wartung vor. Wenden Sie sich an Fachwerkstätten.

Die Verpackung ist nach den einschlägigen Verordnungen zu entsorgen.

Aus Sicherheits- und Transportgründen wird die Lithium-Ionen-Batterie (sofern beige stellt) separat vom Gerät und teilweise aufgeladen geliefert. Vor Einsatz des Geräts müssen Sie den Akku nach den Anweisungen im Kapitel 6.2 *Laden der Batterie* aufladen.

5.1 EINBAU VON SCHIENE UND KETTE

- Lösen Sie die Mutter (A) und bauen Sie den Kettenschutz aus (B, Abb. 3).
- Bringen Sie den Nippel des Kettenspanners (D) mit dem Umlenkstern (E Abb. 4) auf Anschlag, indem Sie die Kettenspanner-Schraube (L, Abb. 7) betätigen.
- Setzen Sie die Schiene (F) auf die Stiftschrauben (C, Abb. 4).
- Montieren Sie die Kette (H, Abb. 6) in den Umlenkstern (E) und die Führung der Schiene. Achten Sie auf die Drehrichtung der Kette (I, Abb. 5).
- Setzen Sie den Kettenschutz auf und halten Sie ihn gegen die Schiene gedrückt, drehen Sie dabei die Kettenspanner-Schraube (L) soweit ein, bis der Nippel (D) in die Bohrung (G) der Schiene einrastet (F, Abb. 4). Ziehen Sie mit leichter Vorspannung die Mutter (A, Abb. 3) am Deckel fest.
- Spannen Sie die Kette mit der Kettenspanner-Schraube (L, Abb. 7).
- Ziehen Sie die Befestigungsmuttern des Kettenschutzes bei angehobenen Schienenkopf endgültig fest (Abb. 6). Stellen Sie die Kette derart ein, dass sie richtig gespannt ist und durch Handkraft freigängig auf der Schiene läuft (Abb. 7).
- Die Kette ist richtig gespannt, wenn Sie sie um einige Millimeter nach oben anheben können (M, Abb. 7).



ACHTUNG

Überprüfen Sie beim täglichen Einsatz mehrmals die vorschriftsmäßige Kettenspannung. Benutzen Sie stets Schutzhandschuhe.



ACHTUNG

Spannen Sie die Kette im Kaltzustand, um einen Kettenbruch zu verhindern. Prüfen Sie vor erneutem Einsatz die „Kettenspannung im Kaltzustand“.



ACHTUNG

Eine neue Kette muss häufiger nachgespannt werden als eine bereits länger verwendete.

5.2 MONTAGE DES SCHNEIDWERKZEUGS (ABB. 8)

Die Übertragungsstange (A) in das Schneidwerkzeug (B) stecken, bis die Zentrierbohrung (E) an der Stange mit der am Zubehör übereinstimmt. Zuerst die Zentrierschraube (C) und dann die zwei Schrauben (D) anziehen.

5.3 MONTAGE DES GRIFFS UND DER ÜBERTRAGUNGSSTANGE (ABB. 9)

1. Setzen Sie den Griff (A) auf die Übertragungsstange (B).
2. Führen Sie die Stange (B) in die Antriebseinheit (C) ein.
3. Verbinden Sie den Stecker der Antriebseinheit (J) mit dem Stecker des Griffs (K).
4. Richten Sie die Antriebseinheit so aus, dass die Bohrung an der Stange (B) zentriert ist, und ziehen Sie die Schraube (D) fest, um die Ausrichtung zu sichern.
5. Sichern Sie die Schraube (E) zur Befestigung der Antriebseinheit.
6. Ziehen Sie den Griff bis auf Anschlag mit der Antriebseinheit zurück. Sichern Sie die Schraube (F) mitsamt Unterlegscheibe (G) zur Befestigung des Griffs an der Stange (B).
7. Befestigen Sie die beiden Kappen (H) an der Antriebseinheit anhand der Schrauben (I).

5.4 MONTAGE DES HINTEREN SCHUTZES

Bauen Sie die beiden Teile des Schutzes (A, Abb. 10) zusammen. Befestigen Sie diese mit den Schrauben (B, Abb. 10).



ACHTUNG

Der Einbau des hinteren Schutzes ist vorgeschrieben.

5.5 EINBAU DER BATTERIE

Schieben Sie die Batterie soweit in ihre Aufnahme ein, bis sie einrastet.

⚠ ACHTUNG

Verwenden Sie ausschließlich Originalbatterien. Die Verwendung falscher Batterietypen birgt Brand-, Explosions- und Verletzungsgefahr.

⚠ ACHTUNG

Es können 2,5Ah und 4Ah Batterien mit Ladegeräten CRG 520 verwendet werden.

Entnahme des Akkus

Drücken Sie die Taste (D, Abb. 15) und ziehen Sie die Batterie heraus.

⚠ ACHTUNG

Lesen Sie auch die Betriebs- und Wartungsanleitung des Akkus und des Ladegeräts sorgfältig durch!

DE

6 VORBEREITUNG AUF DIE ARBEIT

6.1 ÜBERPRÜFUNG DES GERÄTS

⚠ ACHTUNG

Stellen Sie sicher, dass der Akku nicht in seiner Aufnahme eingelegt ist.

Bevor Sie mit der Arbeit beginnen, sollten Sie:





- sicherstellen, dass Gas- und Sicherheitshebel freigängig bewegt werden können und beim Loslassen automatisch in Neutralstellung zurückgeführt werden;
- sicherstellen, dass der Gashebel blockiert bleibt, wenn der Sicherheitshebel nicht gedrückt wird;
- sicherstellen, dass die Lüftungsschlitze nicht verstopft sind;
- sicherstellen, dass Griffe und Schutzvorrichtungen des Geräts trocken und sauber, korrekt montiert und sicher am Gerät befestigt sind;
- sicherstellen, dass Schneidwerkzeuge und Schutzvorrichtungen unbeschädigt sind;
- stellen Sie sicher, dass das Gerät keine Verschleiß- oder Schadensanzeichen durch Stöße/Schläge oder andere Ursachen aufweist, und gegebenenfalls die erforderlichen Reparaturen vornehmen;
- stellen Sie sicher, dass die Batterie in einwandfreiem Zustand ist und keine Beschädigungsanzeichen aufweist. Betreiben Sie das Gerät nicht mit einer beschädigten oder abgenutzter Batterie;
- den Akku nach den Anweisungen im Kapitel 6.2 *Laden der Batterie* aufladen.

6.2 LADEN DER BATTERIE

Informationen über die ordnungsgemäße Verwendung, die Überwachung des Ladezustands und die Legende der Anzeigen finden Sie in der Betriebs- und Wartungsanleitung des Ladegeräts.

6.3 DISPLAY (ABB. 13) (SPEZIFISCH FÜR MODELLE PPXI 530 - PTXI 530)

Schalten Sie das Display durch einmaliges Drücken der Taste ON/OFF (A) ein.

Symbol	Beschreibung
	<p>Alarmanzeige. Weist darauf hin, dass das Gerät ein Problem aufweist, das der Bediener beheben kann. Beispiel: Überhitzung des Akkus oder Überlastung des Geräts. Stellen Sie die Arbeit ein und lassen Sie das Gerät einige Minuten ruhen. Die Farbe bezeichnet den Alarmtyp:</p> <ul style="list-style-type: none"> • Grün: Gerät im Arretierungszustand • Hellblau: Problem auf Akkuseite • Rot: Problem auf Geräte-/Steuergeräteseite (mögliche Überhitzung)
	Service-Anzeige. Weist auf das Vorliegen eines Problems hin, dass der Bediener möglicherweise nicht selbst beheben kann. Stellen Sie die Arbeit umgehend ein und wenden Sie sich an ein autorisiertes Servicezentrum.
	Blaue Anzeige. Ist nach erfolgter Verbindung mit dem mobilen Gerät permanent erleuchtet.
	<p>Ladestandanzeige der Batterie. Bei der Arbeit mit dem Gerät ist die Anzeige erleuchtet. Die Farbe bezeichnet den Ladestand:</p> <ul style="list-style-type: none"> • Grün: Ladung über 50% • Gelb: Ladung zwischen 50% - 10% • Rot: Ladung unter 10%
	Drehgeschwindigkeitsanzeige des Schneidwerkzeugs. Vier Geschwindigkeitsstufen. Beim Einschalten ist die Geschwindigkeit auf Stufe drei eingestellt. Sie können die Geschwindigkeit durch Drücken der Taste ON/OFF (A) ändern. Die Einstellung der Geschwindigkeit erfolgt nur in aufsteigender Folge (Beispiel: 1-2-3-4-1-2-3-4 usw.).

6.4 KETTENSCHMIERÖL



WARNUNG

Das Gerät wird ohne Kettenschmieröl geliefert (Abb. 20).

6.4.1 Automatisches Schmiersystem

Nehmen Sie den Einfüllverschluss des Öls ab und füllen Sie den Behälter (Abb. 20). Bei laufendem Gerät wird das Kettenöl automatisch abgelassen.

HINWEIS

Füllen Sie Kettenöl auf, wenn der Füllstand bis auf einen Zentimeter sinkt.

Eine vorschriftsmäßige Schmierung der Kette beim Schneiden minimiert den Verschleiß zwischen Kette und Schiene und garantiert eine lange Nutzdauer. Verwenden Sie stets hochwertiges Öl (Abb. 20).



ACHTUNG

Die Verwendung von Altöl ist verboten! Verwenden Sie stets biologisch abbaubares Schmieröl für Schienen und Ketten, um den umweltfreundlichen Einsatz, die Gesundheit des Bedieners sowie die lange Lebensdauer der Geräteteile zu gewährleisten.

6.4.2 Einstellung der Ölmenge (Abb. 19)

Die Durchflussmenge des Kettenschmieröls ist werkseitig voreingestellt. Stellen Sie den Öldurchfluss entsprechend den Einsatzbedingungen ein:

1. Lockern Sie die Befestigungsschraube (1) um eine Drehung
2. Drehen Sie die Einstellschraube im Uhrzeigersinn, um die Menge zu verringern, gegen den Uhrzeigersinn, um den Durchfluss zu erhöhen (2).
3. Drehen Sie die Befestigungsschraube (3) nach der Einstellung fest.

Halten Sie die Griffe stets sauber, trocken und frei von Rückständen von Öl oder Kraftstoffgemisch.

7 VERWENDUNG DES GERÄTS

7.1 START (ABB. 17) (SPEZIFISCH FÜR PPXI 530 - PTXI 530)



ACHTUNG

Bevor Sie das Gerät starten, vergewissern Sie sich, dass der Gashebel ungehindert funktioniert.

Legen Sie vor dem Start des Geräts die Batterie (A, Abb. 16) in ihre Aufnahme.

Zum Starten des Geräts:

- Drücken Sie die Taste ON/OFF (D).
- Halten Sie das Gerät mit beiden Händen fest.
- Betätigen Sie nach dem Drücken der Taste ON/OFF innerhalb von fünf Sekunden den Sicherheitshebel (E).
- Betätigen Sie den Gashebel (C).

Zum Beenden des Arretierzustands die Taste ON/OFF (D) am Display drücken.

7.2 START (ABB. 18) (SPEZIFISCH FÜR PPXI 530R - PTXI 530R)



ACHTUNG

Bevor Sie das Gerät starten, vergewissern Sie sich, dass der Gashebel ungehindert funktioniert.

Legen Sie vor dem Start des Geräts die Batterie (A, Abb. 16) in ihre Aufnahme.

Zum Starten des Geräts:

- Halten Sie das Gerät mit beiden Händen fest.
- Betätigen Sie den Sicherheitshebel (E).
- Betätigen Sie den Gashebel (C).

7.3 MOBILE ANWENDUNG

7.3.1 Das Gerät mit der Anwendung verbinden

Schalten Sie das Gerät ein. Bei Geräten mit Display ist die blaue Anzeige nach erfolgter Verbindung mit dem mobilen Gerät permanent erleuchtet. Sie können die Suche durch Abnahme und Wiedereinsetzen des Akkus erneut ausführen. Für spezifische Details siehe die Anweisungen der betreffenden Anwendung (Oleo-Mac Hub - Efcó Hub). Die Anwendung ist kostenlos für mobile Geräte und bietet erweiterte Funktionen (zusätzliche Geräteinformationen, Details, Anleitung, Geräteteile und Wartung). Geräte mit integrierter drahtloser Technologie können sich mit mobilen Geräten verbinden und zusätzliche Funktionen ermöglichen.

7.3.2 Erstmalige Nutzung der Anwendung

1. Laden Sie die Anwendung auf Ihr mobiles Gerät.
2. Melden Sie sich bei der Anwendung an.
3. Befolgen Sie die Anweisungen zur Verbindung und Registrierung des Geräts.

HINWEIS

Die Anwendung Oleo-Mac Hub - Efcó Hub ist auf allen Märkten zum Download verfügbar. Wenden Sie sich für mehr Informationen an eine autorisierte Kundendienststelle.

7.4 ABSTELLEN DES MOTORS (ABB. 18)

Lassen Sie den Hebel (C) zum Abstellen des Motors los.

7.5 ABSTELLEN DES GERÄTS (ABB. 17) (SPEZIFISCH FÜR MODELLE MIT DISPLAY PPXI 530 - PTXI 530)

Lassen Sie nach Abstellen des Motors den Sicherheitshebel (E) 5 Sekunden lang los, die Maschine geht in den Arretierzustand über (6.3 Display (Abb. 13) (spezifisch für Modelle PPXI 530 - PTXI 530)). Halten Sie bei arretiertem Gerät den Gashebel (C) 5 Sekunden lang gedrückt.

8 BETRIEBSMODI UND ARBEITSTECHNIKEN



ACHTUNG

Für Ihre Sicherheit und die anderer Personen:

1. Verwenden Sie das Gerät erst, nachdem Sie die Anleitungen gründlich gelesen haben. Machen Sie sich mit den Bedienungsteilen und dem richtigen Gebrauch des Geräts vertraut. Lernen Sie, das Gerät schnell abzustellen.
2. Denken Sie daran, dass der Bediener oder der Benutzer für Unfälle und Zwischenfälle verantwortlich ist, die sich mit anderen Personen oder an deren Eigentum ereignen können.
3. Benutzen Sie bei der Arbeit eine geeignete Bekleidung. Ihr Händler gibt Ihnen gern die Informationen über die geeigneten Unfallschutzausrüstungen, um die Sicherheit beim Arbeiten zu garantieren.
4. Arbeiten Sie nur bei Tageslicht oder bei guter künstlicher Beleuchtung.
5. Überprüfen Sie gründlich den Arbeitsbereich, in dem das Gerät eingesetzt wird und entfernen Sie alle Gegenstände, die aus dem Gerät herausgeworfen werden können (Äste, Drähte, versteckte Kabel, Steine usw.).
6. Achten Sie auf die gegebenenfalls vom Schneidwerkzeug herausgeworfenen Materialien.
7. Stellen Sie das Gerät ab und nehmen Sie die Batterie aus ihrer Aufnahme:
 - wenn das Gerät übermäßige Schwingungen erzeugt: Machen Sie in diesem Fall sofort die Ursache der Schwingungen ausfindig und wenden Sie sich für die erforderlichen Überprüfungen an ein autorisiertes Servicezentrum;
 - jedes Mal, wenn Sie das Gerät unbeaufsichtigt lassen;
 - bevor Sie das Gerät überprüfen, reinigen oder Arbeiten daran durchführen;
 - nachdem ein Fremdkörper getroffen wurde. Überprüfen Sie etwaige Schäden und führen Sie die erforderlichen Reparaturen aus, bevor Sie das Gerät wieder in Betrieb nehmen;
 - wenn Sie das Gerät nicht benutzen.
8. Halten Sie speziell beim Start Hände und Füße vom Schneidwerkzeug fern.
9. Legen Sie das warmgelaufene Gerät niemals auf Blätter oder trockenes Gras ab, um Brandgefahren zu vermeiden.



WARNUNG

Denken Sie daran, dass ein unsachgemäß verwendetes Elektrogerät für andere Personen störend sein kann. Maßnahmen zum Schutz anderer Personen und der Umwelt:

- Vermeiden Sie den Einsatz des Geräts in Bereichen und zu Uhrzeiten, die einen Störfaktor darstellen.
- Befolgen Sie die örtlichen Bestimmungen für die Entsorgung der Schnittabfälle.
- Befolgen Sie die örtlichen Bestimmungen für die Entsorgung abgenutzter oder stark umweltbelastender Teile.

8.1 TRAGEGURT (ABB. 11)

Als Zubehör verfügbar ist der Tragegurt.

Eine korrekte Einstellung des Tragegurts gewährleistet ein perfektes Gleichgewicht des Freischneiders und eine geeignete Höhe vom Boden.

- Legen Sie den Tragegurt an.
- Befestigen Sie das Gerät mit dem Karabinerhaken (A, Abb. 11) am Tragegurt.
- Stellen Sie den Haken (B, Abb. 11) so ein, dass Sie die beste Gewichtsverteilung des Geräts erhalten.
- Stellen Sie den Freischneider anhand der Schnalle auf optimale Arbeitshöhe ein.

ACHTUNG

Benutzen Sie den Tragegurt und halten Sie das Gerät beim Betrieb immer mit beiden Händen an den Griffen fest.

8.2 BETRIEBMODI

Halten Sie bei laufendem Gerät stets den Greifbereich (A, Abb. 23) mit der linken Hand fest.

Ein optimales Gleichgewicht hat man, wenn die Maschine so nah wie möglich am Körper gehalten wird. Die Arbeitshaltung mit einem Winkel von 60° zum Boden ermüdet am wenigsten. Es wird unter Sicherheitsbedingungen gearbeitet (der Benutzer steht nicht im Bereich der herabfallenden Äste) und das Gerätegewicht ist nicht übermäßig nach vorn verlagert.

Um das Herunterfallen der geschnittenen Äste zu erleichtern, müssen die unteren Äste zuerst geschnitten werden. Dicke Äste (Durchmesser über 10 cm) müssen mit Entlastungsschnitten in mehrere Abschnitte (Länge max. 20 cm) getrennt, und dürfen nie ganz geschnitten werden (Abb. 21).

Die Äste zerkleinern. Vorsicht, achten Sie auf herabfallende und vom Boden zurückprallende Aststücke.

ACHTUNG

Arbeiten Sie nie unter dem zu schneidenden Ast; berücksichtigen Sie den Fallbereich und den Bereich, in dem eventuell Aststücke vom Boden zurückprallen können

Arbeiten Sie stets in stabiler und sicherer Stellung. Nehmen Sie immer korrekte Arbeitspositionen ein.

Bleiben Sie nicht zu lange in derselben Stellung, wechseln Sie häufig die Arbeitshaltung.

Verwenden Sie keine Leitern oder unsichere Positionen, halten Sie den Arbeitsbereich sauber, um ein mögliches Entfernen zu erleichtern.

Das Besteigen von Bäumen mit dem Gerät ist verboten; es ist nur mit einer hydraulischen Hebebühne erlaubt.

ACHTUNG

Bei Arbeiten in der Nähe von Stromleitungen ist höchste Vorsicht geboten. Die herunterfallenden Äste könnten einen Kurzschluss verursachen. Benutzen Sie das Werkzeug nie in weniger als 10 Meter Abstand von Stromleitungen.

8.3 ARBEITSTECHNIKEN

8.3.1 Entlastungsschnitt (Abb. 22)

Um den Ast nicht zu entrinden, um die Rückstoßgefahr zu vermeiden und um die Schiene nicht zu blockieren, muss an der Unterseite von dicken Ästen ein Entlastungsschnitt (1) vorgenommen werden. Danach den Trennschnitt vornehmen (2).

8.4 ARBEITSENDE

Stoppen Sie das Gerät am Ende der Arbeit wie weiter oben angegeben.

ACHTUNG

**Lassen Sie das Gerät abkühlen, bevor Sie es in einem Raum abstellen.
Zur Vermeidung von Brandgefahren entfernen Sie Grasreste, Blätter oder überschüssiges Fett vom Gerät; Sie dürfen keine Behälter mit Schnitgut in geschlossenen Räumen stehen lassen.**

DE

9 WARTUNG

ACHTUNG

- Tragen Sie bei den Wartungsarbeiten stets Schutzhandschuhe.
- Führen Sie keine Wartung bei warmem Motor oder Akku aus. Stellen Sie das Gerät ab und lassen Sie es abkühlen. Führen Sie die Wartung bei abgestelltem Gerät und abgenommener Batterie durch.
- Die versäumte oder nicht korrekte Wartung, die Abnahme oder Umrüstung der Sicherheitsvorrichtungen bzw. der Einsatz von Nicht-Originalersatzteilen können schwere oder sogar tödliche Verletzungen von Bediener und Drittpersonen verursachen.

DE

ACHTUNG

Für Ihre Sicherheit und die anderer Personen:

- Nehmen Sie den Akku nach jedem Einsatz aus seiner Aufnahme und überprüfen Sie ihn auf Schäden.
- Eine korrekte Wartung ist für die dauerhafte Effizienz und ursprüngliche Gebrauchssicherheit des Geräts maßgeblich.
- Sorgen Sie dafür, dass alle Muttern und Schrauben fest angezogen sind, um sicher zu sein, dass sich das Gerät immer in guter Betriebsbereitschaft befindet.
- Verwenden Sie das Gerät niemals mit abgenutzten oder beschädigten Teilen. Ersetzen Sie beschädigte Bauteile, reparieren Sie diese auf keinen Fall.
- Verwenden Sie ausschließlich Originalersatzteile. Teile nicht gleichwertiger Qualität können das Gerät beschädigen und die Sicherheit beeinträchtigen.

9.1 SCHÄRFEN DER KETTE

ACHTUNG

Das Nichtbefolgen der Anleitungen zum Schärfen erhöht deutlich die Gefahr von Rückschlägen.

Die Kettenteilung ist 1/4"x0.043".

Schärfen Sie die Kette unter Verwendung von Schutzhandschuhen und einer runden \varnothing 4 mm Feile (5/32").

Schärfen Sie die Kette stets von der Innenseite zur Außenseite der Schneide (Abb. 25). Nach dem Schärfen müssen die Schneidglieder gleiche Breite und Länge aufweisen.

ACHTUNG

Schärfen Sie die Kette immer dann, wenn die Sägespäne staubähnlich sind.

Prüfen und feilen Sie gegebenenfalls alle 3-4 Schärfvorgänge den Grenzzahn mit einer Flachfeile und dem als Zubehör gelieferten Prüfwerkzeug, runden Sie dann den oberen Winkel ab (Abb. 24).

ACHTUNG

Die korrekte Einstellung des Grenzzahns ist genauso wichtig wie das korrekte Schärfen der Kette.

9.2 SCHIENE

Schienen mit Umlenkstern müssen mithilfe einer Fettpresse eingefettet werden.

Für einen gleichmäßigen Verschleiß muss die Schiene alle 8 Arbeitsstunden umgedreht werden.

Die Nut der Schiene und die Schmierlöcher mit dem als Zubehör gelieferten Schaber sauber halten.

Prüfen Sie, ob die Führungen der Schiene parallel sind und entfernen Sie falls erforderlich die seitlichen Grate mit einer flachen Feile.

Drehen Sie die Schiene und stellen Sie sicher, dass die Schmierlöcher nicht verschmutzt sind.

ACHTUNG

Montieren Sie niemals eine neue Kette auf einen abgenutzten Umlenkstern.

9.3 GERÄTEKÜHLUNG

Um Überhitzungen und Schäden des Geräts zu vermeiden, müssen die Kühlschlitze stets sauber und frei von Gras sowie Abfällen gehalten werden.

9.4 ÖLFILTER

Überprüfen Sie regelmäßig den Zustand des Ölfilters. Ziehen Sie den Filter zur Reinigung aus der Öleinfüllöffnung heraus; tauschen Sie ihn bei übermäßiger Verschmutzung aus (Abb. 26).

9.5 AUßERPLANMÄßIGE WARTUNG

Am Ende jeder Saison - bei intensivem Einsatz - oder alle zwei Jahre - bei normalem Einsatz - sollten Sie eine allgemeine Inspektion durch einen Fachtechniker des Kundenservice ausführen lassen.

Finden Sie die autorisierte Servicestelle in Ihrer Nähe auf: <https://www.myemak.com/int/filiali-e-distributori/distributori>.

DE



ACHTUNG

- Alle nicht in dieser Anleitung beschriebenen Wartungseingriffe haben durch eine autorisierte Servicestelle zu erfolgen. Um einen auf Dauer einwandfreien Betrieb des Geräts zu garantieren, verwenden Sie zum Austausch defekter Teile ausschließlich ORIGINALERSATZTEILE.
- Etwaige unvorschriftsmäßige Umrüstungen und/oder Nicht-Originalersatzteile können schwere oder sogar tödliche Verletzungen von Bediener und Drittpersonen verursachen und führen zum sofortigen Verfall der Garantie.

9.6 WARTUNGSÜBERSICHT

Folgende Wartungsintervalle beziehen sich ausschließlich auf den Einsatz unter normalen Bedingungen. Bei längeren Tageseinsätzen als normal oder bei Vorliegen schwerer Schnittbedingungen müssen die empfohlenen Intervalle entsprechend verkürzt werden.		Vor jedem Gebrauch	Wöchentlich	Monatlich	Bei Schäden oder Betriebsstörungen	Je nach Bedarf
Komplette Maschine	Überprüfen (Lecks, Risse und Abnutzung)	X				
	Nach der täglichen Arbeit reinigen	X				
Ölbehälter	Überprüfen (Lecks, Risse und Abnutzung)	X		X		
Kettenschmierung	Leistungsfähigkeit prüfen	X		X		
Batterie	Stellen Sie sicher, dass die Batterie unversehrt ist.	X				
	Überprüfen Sie den Ladestand der Batterie.	X				
	Prüfen Sie die Anschlüsse zwischen Gerät und Batterie			X		

Folgende Wartungsintervalle beziehen sich ausschließlich auf den Einsatz unter normalen Bedingungen. Bei längeren Tageseinsätzen als normal oder bei Vorliegen schwerer Schnittbedingungen müssen die empfohlenen Intervalle entsprechend verkürzt werden.		Vor jedem Gebrauch	Wöchentlich	Monatlich	Bei Schäden oder Betriebsstörungen	Je nach Bedarf
Batterieladegerät	Stellen Sie sicher, dass das Ladegerät in einwandfreiem Zustand und funktionstüchtig ist.	X				
	Prüfen Sie die Anschlüsse zwischen Gerät und Batterieladegerät			X		
Kette	Überprüfen (Schäden, Schärfe und Abnutzung)	X		X		
	Spannung prüfen	X		X		
	Schärfen: Schnitttiefe prüfen				X	
Schiene	Überprüfen: Schäden und Abnutzung	X		X		
	Nut und Ölleitung prüfen	X				
	Drehen, Umlenkstern schmieren und entgraten		X			
	Austauschen				X	
Kettenrad	Überprüfen: Schäden und Abnutzung		X			(1)
Kettenfeststeller	Überprüfen: Schäden und Abnutzung	X	X			X
	Austauschen				X	
Alle zugänglichen Schrauben und Muttern	Überprüfen und festziehen		X			

(1) Gegen eine neue Kette austauschen.

10 TRANSPORT



ACHTUNG

Zum Transport auf Fahrzeugen muss das Gerät mittels Riemen sicher am Fahrzeug befestigt werden. Das Gerät muss waagrecht gemäß den einschlägigen Transportvorschriften befördert werden.

- Schalten Sie das Gerät aus, warten Sie auf das Auslaufen des Schneidwerkzeugs und nehmen Sie die Batterie aus ihrer Aufnahme.
- Nehmen Sie das Gerät ausschließlich am Griff auf und richten Sie das Schneidwerkzeug gegen die Bewegungsrichtung aus.



ACHTUNG

Den Hochentaster nur ausgeschaltet und mit montierter Schienenabdeckung transportieren (Abb. 12).

11 LAGERUNG

Bei längerem Stillstand des Geräts:

- Entnehmen Sie die Batterie (lesen Sie auch die Batterieanleitung zur korrekten Aufbewahrung).
- Bewahren Sie die Batterie außerhalb der Reichweite von Kindern dunkel und trocken bei 0 ÷ 23 °C und vor Staub sowie korrosiven Gasen geschützt auf. Setzen Sie die Batterien niemals direkter Sonneneinstrahlung aus.
- Die Batterie ist beim Gebrauch gegen die vollständige Entladung geschützt. Die Schutzvorrichtung schaltet hierzu das Gerät ab und sperrt den Betrieb.
- Lassen Sie die Maschine im unbelasteten Zustand laufen, um auch die Zufuhrleitung und die Ölpumpe vollständig zu entleeren.
- Reinigen Sie das Gerät nach jedem Arbeitseinsatz gründlich von Staub und Abfällen, reparieren oder tauschen Sie defekte Teile aus.
- Bewahren Sie das Gerät an einem trockenen und witterungsgeschützten Ort auf.
- Bewahren Sie das Gerät außerhalb der Reichweite von Kindern auf.
- Gehen Sie zur Inbetriebnahme des Gerätes nach der Winterpause wie beim normalen Anlassen vor (siehe Kapitel 7.1 Start (Abb. 17) (spezifisch für PPXi 530 - PTXi 530)).

DE



ACHTUNG

Montieren Sie bei Einlagerung des Geräts den Schutz (M,Abb. 27).

12 UMWELTSCHUTZ

Umweltschutz ist ein relevanter und vorrangiger Aspekt beim Einsatz dieses Geräts und kommt der guten Nachbarschaft sowie unserem Lebensraum gleichermaßen zu gute.

- Stören Sie Ihre Nachbarn so wenig wie möglich.
- Befolgen Sie die örtlichen Bestimmungen für die Entsorgung der Schnittabfälle.
- Befolgen Sie die örtlichen Bestimmungen für die Entsorgung von Packstoffen, Altölen, Benzin, Batterien, Filtern, abgenutzten oder stark umweltbelastenden Teilen. Diese Abfälle gehören nicht in den Hausmüll, sondern müssen sortenrein gesammelt und den zuständigen Wertstoffstellen für das Recycling zugeführt werden.

12.1 VERSCHROTTUNG UND ENTSORGUNG

Setzen Sie das stillgelegte Gerät nicht in die Umwelt frei, sondern wenden Sie sich an eine Sammelstelle.

Ein Großteil der bei der Fertigung des Geräts verwendeten Werkstoffe sind recycelbar; sämtliche Metalle (Stahl, Aluminium, Messing) können einem Schrotthändler zugeführt werden. Wenden Sie sich für weitere Infos in diesem Sinne an die zuständige kommunale Einrichtung. Die aus der Verschrottung des Geräts hervorgehenden Abfälle sind nach den geltenden Umweltgesetzen zu entsorgen.

Beachten Sie auf jeden Fall die einschlägigen örtlichen Bestimmungen.

Zerstören Sie bei der Verschrottung des Geräts das CE-Kennzeichen auf dem Gerät und das vorliegende Handbuch.

13 GARANTIESCHEIN

Dieses Gerät ist nach den modernsten Fertigungstechniken entwickelt und hergestellt worden. Der Hersteller garantiert seine Produkte für einen Zeitraum von 24 Monaten ab dem Kaufdatum bei Privat- und Heimwerkereinsatz. Bei professionellem Gebrauch ist die Laufzeit der Garantie auf 12 Monate beschränkt.

Allgemeine Garantiebedingungen

1. Die Garantie hat ab Kaufdatum Gültigkeit. Der Hersteller tauscht über das Vertriebs- und technische Servicenetz die durch Material-, Bearbeitungs- und Fertigungsmängel fehlerhaften Teile kostenlos aus. Die Garantie hebt die vom Bürgerlichen Gesetzbuch geregelten Käuferansprüche bei Folgeschäden durch Fehler oder Mängel des verkauften Sachwerts nicht auf.
2. Das technische Personal wird die Eingriffe im Rahmen der hierfür erforderlichen organisatorischen Maßnahmen schnellstmöglich durchführen.
3. **Zur Anforderung der Serviceleistungen im Garantiezeitraum müssen dem autorisierten Personal der untenstehende und vollständig ausgefüllte Garantieschein mit Verkäuferstempel sowie die Rechnung bzw. der Kaufbeleg als Datumsnachweis vorgelegt werden.**
4. Die Garantie erlischt in folgenden Fällen:
 - Offensichtliche Wartungsversäumnisse,
 - Unsachgerechte Anwendung bzw. Umrüstung des Produkts,
 - Benutzung nicht geeigneter Schmier- oder Kraftstoffe,
 - Einbau nicht originaler Ersatz- oder Zubehörteile,
 - Eingriffe durch unbefugtes Personal.
5. Von der Herstellergarantie ausgeschlossen sind alle Verbrauchsmaterialien sowie die normaler Betriebsabnutzung unterliegenden Teile.
6. Die Garantie deckt keinerlei Geräteeingriffe für Tuning- oder Verbesserungszwecke.
7. Von der Garantie sind die ggf. im Garantiezeitraum erforderlichen Einstellungen und Wartungseingriffe ausgeschlossen.
8. Nicht umgehend dem Frachtunternehmen gemeldete Transportschäden machen die Garantie nichtig.
9. Ist Ihr Gerät mit Motoren anderer Fabrikate (Briggs & Stratton, Tecumseh, Kawasaki, Honda usw.) ausgerüstet, gilt die Garantie des jeweiligen Motorherstellers.
10. Die Garantie deckt weder direkt noch indirekt durch Produktdefekte bzw. durch eine zwangsläufig längere Nichtbenutzung des Geräts verursachte Personen- oder Sachschäden.

Garantieformular

Schneiden Sie das Garantieformular auf der Rückseite dieser Anleitung aus und füllen Sie es aus. Beschreibung der Felder auf dem Garantieformular (WARRANTY FORM):

1. MODELL
2. SERIENNUMMER
3. KÄUFER
4. Nicht versenden Nur der technischen Garantieforderung beilegen
5. DATUM
6. VERTRAGSHÄNDLER.

14 STÖRUNGSBEHEBUNG

ACHTUNG

- Stellen Sie vor Durchführung aller in der untenstehenden Tabelle empfohlenen Prüfungen das Gerät immer ab und entnehmen Sie die Batterie, es sei denn, der Betrieb des Geräts wird ausdrücklich verlangt.
- Wenn alle möglichen Ursachen überprüft wurden, die Störung jedoch nicht behoben werden konnte, wenden Sie sich bitte an ein autorisiertes Servicezentrum. Bei Auftreten eines nicht in dieser Tabelle angeführten Problems wenden Sie sich bitte an ein autorisiertes Servicezentrum.

STÖRUNG	MÖGLICHE URSACHEN	ABHILFE
Beim Betätigen des Schalters startet das Gerät nicht	Akku nicht oder nicht richtig eingelegt	Sicherstellen, dass der Akku ordnungsgemäß eingesetzt ist
	Akku entladen	Ladestand überprüfen und Akku aufladen
Das Gerät stoppt während der Arbeit	Akku nicht oder nicht richtig eingelegt	Sicherstellen, dass der Akku ordnungsgemäß eingesetzt ist
	Akku entladen	Ladestand überprüfen und Akku aufladen
Geringe Akku-Laufzeit	Schwere Einsatzbedingungen mit hoher Stromaufnahme	Einsatz optimieren
Das Ladegerät lädt den Akku nicht auf (rote LED erleuchtet)	Kontakte verschmutzt	Reinigen Sie die Kontakte
Das Ladegerät lädt den Akku nicht auf (keine LED erleuchtet)	Keine Spannung am Ladegerät	Anschluss des Steckers und Anliegen von Spannung in der Steckdose überprüfen
	Ladegerät defekt	Durch Originalersatzteil ersetzen
Das Gerät startet und läuft, aber die Kette dreht nicht.	Kettenspannung zu straff	Kettenspannung, siehe Anweisungen in Kapitel 5.1 <i>Einbau von Schiene und Kette</i> .
	Schienen-Kettenmontage nicht vorschriftsmäßig	Siehe Anweisungen in Kapitel 5.1 <i>Einbau von Schiene und Kette</i> .
	Kette bzw. Schiene beschädigt	Siehe Anweisungen in Kapitel 5.1 <i>Einbau von Schiene und Kette</i> .
	Kupplung bzw. Kettenrad beschädigt	Bei Bedarf austauschen: ein autorisiertes Servicezentrum aufsuchen

ACHTUNG

Berühren Sie die Kette niemals bei laufendem Gerät.

DE

1 INTRODUCCIÓN	121
1.1 Cómo leer el manual	121
2 CONOCIMIENTO DE LA MÁQUINA	121
2.1 Descripción de la máquina y campo de utilización	121
2.2 Componentes de la máquina	122
2.3 Explicación de los símbolos y advertencias de seguridad (Fig. 2)	123
2.3.1 Información para los usuarios	123
3 ADVERTENCIAS DE SEGURIDAD GENERALES SOBRE LA MÁQUINA	123
3.1 Advertencias generales de seguridad de la herramienta eléctrica	125
3.1.1 Advertencias de seguridad de la podadora de varilla telescópica	127
3.2 Equipos de protección individual (EPI)	128
4 NORMAS DE USO	129
4.1 Prescripciones de seguridad adicionales	129
4.2 Instrucciones para el uso de los acumuladores	130
5 ENSAMBLAJE	131
5.1 Montaje de la espada y la cadena	131
5.2 Montaje de la herramienta de corte (Fig. 8)	132
5.3 Montaje de la empuñadura y del tubo de transmisión (Fig. 9)	132
5.4 Montaje de la protección trasera	132
5.5 Montaje de la batería	132
6 PREPARACIÓN PARA EL TRABAJO	132
6.1 Verificación de la máquina	132
6.2 Carga de la batería	133
6.3 Display (Fig. 13) (específico para modelos PPXi 530 - PTXi 530)	133
6.4 Aceite lubricante para cadena	133
6.4.1 Sistema de lubricación automático	133
6.4.2 Regulación del caudal de aceite (Fig. 19)	134
7 USO DE LA MÁQUINA	134
7.1 Arranque (Fig. 17) (específico para PPXi 530 - PTXi 530)	134
7.2 Arranque (Fig. 18) (específico para PPXi 530R - PTXi 530R)	134
7.3 Aplicación móvil	134
7.3.1 Conecte la máquina a la aplicación	134
7.3.2 Primer uso de la aplicación	135
7.4 Parada del motor (Fig. 18)	135
7.5 Apagado de la máquina (Fig. 17) (específico para los modelos con display PPXi 530 - PTXi 530)	135
8 MODOS DE USO Y TÉCNICAS DE TRABAJO	135
8.1 Arnés (Fig. 11)	136
8.2 Modos de uso	136
8.3 Técnicas de trabajo	136
8.3.1 Corte de descarga (Fig. 22)	136
8.4 Al final del trabajo	136
9 MANTENIMIENTO	137
9.1 Afilado de la cadena	137
9.2 Espada	137
9.3 Enfriamiento de la máquina	138
9.4 Filtro de aceite	138
9.5 Mantenimiento extraordinario	138
9.6 Tabla de mantenimiento	138
10 TRANSPORTE	139
11 GUARDADO	139
12 PROTECCIÓN DEL MEDIO AMBIENTE	140
12.1 Desguace y eliminación	140
13 CERTIFICADO DE GARANTÍA	141
14 SOLUCIÓN DE PROBLEMAS	142

1 INTRODUCCIÓN

Gracias por elegir un producto Emak.

Nuestra red de puntos de venta y talleres autorizados está a su disposición para cualquier necesidad.

ATENCIÓN

Para utilizar correctamente la máquina y evitar accidentes, lea con atención este manual antes de comenzar el trabajo.

ATENCIÓN

Este manual debe acompañar la máquina durante toda la vida útil.

ATENCIÓN

RIESGO DE DAÑO AUDITIVO. En condiciones normales, el uso de esta máquina puede exponer al operador a un nivel diario de ruido igual o superior a 85 dB (A).

El manual contiene explicaciones sobre el funcionamiento de los distintos componentes e instrucciones para realizar los controles y el mantenimiento.

ATENCIÓN

Lea atentamente también el manual de uso y mantenimiento de la batería y del cargador de baterías.

NOTA

Las descripciones e ilustraciones contenidas en el presente manual no son vinculantes. El fabricante se reserva el derecho de modificar los productos sin realizar las modificaciones correspondientes en el material impreso.

Las figuras son indicativas. Los componentes efectivos pueden variar respecto de aquellos ilustrados. En caso de dudas, contactar con un Centro de Asistencia Autorizado.

1.1 CÓMO LEER EL MANUAL

El manual se divide en capítulos y apartados. Cada apartado es un subnivel del capítulo. Las referencias a capítulos o apartados se indican como "capítulo" o "apartado", seguido del número correspondiente. Ejemplo: "capítulo 2".

Además de las instrucciones de uso y mantenimiento, este manual contiene otra información que requiere particular atención. Dicha información está marcada con los símbolos descritos a continuación:

ATENCIÓN

En caso de riesgo de accidentes o lesiones personales, incluso mortales, o daños materiales graves.

PRECAUCIÓN

En caso de riesgo de daños a la máquina o a sus componentes.

NOTA

Información adicional a las instrucciones de los mensajes de seguridad.

Las figuras en estas instrucciones de uso están numeradas: 1, 2, 3, etc. Los componentes indicados en las figuras se distinguen con letras o números según el caso. Una referencia al componente C en la figura 2 se indica de esta manera: "Ver C, Fig. 2" o simplemente "(C, Fig. 2)".

2 CONOCIMIENTO DE LA MÁQUINA

2.1 DESCRIPCIÓN DE LA MÁQUINA Y CAMPO DE UTILIZACIÓN

Esta máquina de jardinería es una podadora con motor eléctrico alimentado por batería.

Los mandos principales se pueden accionar siempre a una distancia de seguridad del dispositivo de corte.

Uso previsto

Esta máquina está diseñada y construida para el corte de ramas.

Uso inadecuado

ATENCIÓN

La máquina debe utilizarse sólo para cortar ramas. Está prohibido cortar otros tipos de material. Las vibraciones y el contragolpe cambiarían, y no se cumplirían los requisitos de seguridad. No utilice la podadora como palanca para levantar, desplazar o partir objetos; no la bloquee con soportes fijos. Está prohibido conectar a la toma de fuerza de la podadora herramientas o aplicaciones que no estén indicados por el fabricante.

ATENCIÓN

No corte con mal tiempo, baja visibilidad, o temperaturas demasiado bajas o altas. Cerciérese de que no haya ramas secas que puedan caer.

ATENCIÓN

Entregue/preste la máquina sólo a personas expertas y que conozcan bien su uso y funcionamiento. Entregue también el manual de instrucciones de uso, cuya lectura es necesaria antes de comenzar el trabajo.

Todo otro empleo, distinto de los mencionados anteriormente, puede ser peligroso y causar daños personales o materiales. Se consideran usos inadecuados (a manera de ejemplo y de modo no exhaustivo):

- utilizar la máquina para barrer;
- recortar setos o hacer otros trabajos en los cuales el dispositivo de corte no esté al nivel del suelo;
- utilizar la máquina para cortar materiales de origen no vegetal;
- utilizar la máquina entre dos o más personas;
- desmenuzar el material para compostaje;
- utilizar combinaciones de espadas y cadenas diferentes de aquellas indicadas en la tabla de la página 10. Peligro de heridas y lesiones graves.

El uso inadecuado de la máquina invalida la garantía y exime de responsabilidad al fabricante; la responsabilidad por daños o lesiones, propios o ajenos, caerá exclusivamente sobre el usuario de la máquina.

2.2 COMPONENTES DE LA MÁQUINA

En la Fig. 1 se muestran los componentes principales de la máquina:

1. Tubo de transmisión telescópico
2. Espada
3. Cadena
4. Depósito aceite
5. Tapón aceite
6. Tornillo regulación aceite cadena
7. Tornillo bloqueo aceite
8. Tuerca fijación espada
9. Tornillo regulación cadena
10. Cáster cadena
11. Fundas de espada
12. Zona de toma
13. Protección trasera
14. Batería
15. Unidad motriz
16. Empuñadura trasera
17. Palanca del acelerador
18. Palanca de seguridad (específica para modelos PPXi 530 - PTXi 530)
19. Palanca de seguridad (específica para modelos PPXi 530R - PTXi 530R)
20. Display
21. Fijación del arnés.

2.3 EXPLICACIÓN DE LOS SÍMBOLOS Y ADVERTENCIAS DE SEGURIDAD (FIG. 2)

1.



Esta máquina, si no se la utiliza correctamente, puede ser peligrosa para el usuario y para terceros.

2. Mantenga a las otras personas a distancia de seguridad.
3. Peligro de descarga eléctrica o electrocución - Mantener la distancia de seguridad respecto de las líneas eléctricas.
4. Lea el manual de uso y mantenimiento antes de utilizar la máquina.
5. Utilice casco, gafas y auriculares de protección.
6. Utilice guantes de protección homologados.
7. Utilice calzado antideslizante de protección.
8. Quite la batería antes de hacer mantenimiento.
9. No exponga la máquina a la lluvia (ni a la humedad).
10. Marcado CE de conformidad.
11. Tipo de máquina: **PODADORA**.
12. Número de serie.
13. Año de fabricación.
14. Tensión de alimentación. Dispositivo de corriente continua.
15. Vea el capítulo 2.3.1 *Información para los usuarios*.

ES

2.3.1 Información para los usuarios



Producto conforme a las Directivas 2011/65/CE y 2012/19/CE, que reglamentan la limitación del empleo de sustancias peligrosas en aparatos eléctricos y electrónicos, así como la eliminación de los residuos.

Este símbolo indica que, al final de su vida útil, el producto **debe** ser recogido separadamente de los otros residuos.

El usuario deberá entonces entregar el aparato a centros autorizados de recogida selectiva de residuos eléctricos y electrónicos, o bien al revendedor en el momento de la compra de un **nuevo equipo de tipo equivalente, en la proporción de uno a uno**.

La adecuada recogida selectiva para el posterior proceso de reciclado, tratamiento y eliminación compatible con el medio ambiente contribuye a evitar posibles efectos negativos para el ambiente y para la salud, favoreciendo la reutilización de los materiales que componen el equipo.

La eliminación incorrecta de los equipos puede implicar sanciones.



Deseche las baterías por separado de la máquina.



Lea atentamente también el manual de uso y mantenimiento de la batería y del cargador de baterías.

3 ADVERTENCIAS DE SEGURIDAD GENERALES SOBRE LA MÁQUINA



Lea todas las advertencias de seguridad, las instrucciones, las ilustraciones y las especificaciones suministradas con esta máquina. El incumplimiento de las instrucciones siguientes puede provocar electrocución, incendios y/o lesiones graves.

⚠ ATENCIÓN

Si se utiliza correctamente, la máquina es una herramienta de trabajo rápida, cómoda y eficaz. Si se utiliza incorrectamente o sin las protecciones, puede convertirse en una herramienta peligrosa. Para que su trabajo resulte siempre agradable y seguro, respete estrictamente las normas de seguridad que se indican a continuación y en el curso del manual

⚠ ATENCIÓN

Este producto genera un campo electromagnético durante el funcionamiento. En ciertas circunstancias, este campo puede interferir con implantes médicos activos o pasivos. Para reducir el riesgo de lesiones graves o mortales, las personas con implantes médicos deberían consultar a su médico y al fabricante del implante antes de utilizar este producto.

⚠ ATENCIÓN

Es necesario que el operador esté capacitado para todas las operaciones descritas en el manual.

⚠ ATENCIÓN

El apagado de la máquina se efectúa con la máquina en lock-off, accionando 5 segundos la palanca del acelerador.

⚠ ATENCIÓN

Mientras la máquina esté encendida, sujete firmemente la zona de agarre (A, Fig. 23) con la mano izquierda. Asegúrese de mantener el cuerpo a la izquierda del tubo de transmisión. No cruce las manos. Las personas zurdas deben seguir las mismas instrucciones.

⚠ ATENCIÓN

Antes de encender la máquina bloquee la varilla telescópica.

NOTA

La legislación de algunos países puede limitar el uso de la máquina.

Conserve todas las advertencias e instrucciones para futuras consultas.

1. No utilice la máquina sin antes instruirse sobre el modo de uso. Practique lo necesario con la máquina antes de utilizarla para un trabajo.
2. La máquina debe ser utilizada por personas adultas en buenas condiciones físicas e instruidas sobre las normas de uso.
3. No emplee baterías defectuosas. Utilice sólo baterías originales.
4. No trabaje cerca de cables eléctricos.
5. Antes de tocar las partes móviles, apague la máquina y espere a que dichas partes se detengan por completo.
6. Pare la máquina cuando haya niños, adultos o animales en las cercanías.
7. Trabaje solamente con luz de día.
8. Antes de utilizar la máquina, o después de que esta haya sufrido un golpe, controle que no tenga signos de daño o desgaste y haga las reparaciones necesarias.
9. No utilice nunca la máquina si las protecciones están dañadas o desmontadas.
10. Mantenga siempre las manos y los pies alejados del dispositivo de corte, especialmente durante el arranque de la máquina.
11. Antes de poner la máquina en marcha, compruebe que la palanca del acelerador funcione libremente.
12. Antes de poner la máquina en marcha, asegúrese de que la cadena esté libre de girar y no en contacto con cuerpos extraños
13. Es obligatorio utilizar el arnés en dotación.
14. No ensamble herramientas de corte metálicas.
15. No utilice nunca repuestos o accesorios que no hayan sido suministrados o aconsejados por el fabricante.

16. Saque la batería de su compartimento antes de hacer cualquier operación en la máquina (incluidos los controles y la limpieza) y cuando deje de utilizar la máquina.
17. Controle siempre que los pasos del aire de refrigeración estén bien limpios y despejados.
18. Después de cada uso, quite la batería de su compartimento y observe si ha sufrido daños.
19. Guarde la máquina fuera del alcance de los niños.
20. No utilice la máquina con mal tiempo, sobre todo si hay tormenta eléctrica.
21. Quite siempre la batería antes de pasar la máquina a otra persona.
22. Está prohibido aplicar a la toma de fuerza de la máquina dispositivos no suministrados por el fabricante.
23. Mantenga en perfectas condiciones todas las etiquetas con señales de peligro y de seguridad. Si se dañan o deterioran, sustitúyalas lo más pronto posible (capítulo 2.3 *Explicación de los símbolos y advertencias de seguridad (Fig. 2)*).
24. No realice por su cuenta intervenciones o reparaciones que no formen parte del mantenimiento normal. Para cualquier otra operación es necesario dirigirse a un Centro de Asistencia Autorizado.
25. Familiarícese con los mandos y con el uso correcto de la máquina.
26. Seguir siempre las instrucciones del fabricante para las operaciones de mantenimiento
27. Inspeccione la máquina a diario para cerciorarse de que todos los dispositivos, incluso los de seguridad, funcionen correctamente.
28. No trabaje con la máquina dañada, mal reparada, mal montada o modificada arbitrariamente. No quite, dañe ni desactive ninguno de los dispositivos de seguridad.
29. Entregue o preste la máquina sólo a personas expertas que conozcan su funcionamiento y uso correcto. Entregue también el manual de instrucciones de uso, cuya lectura es necesaria antes de comenzar el trabajo.
30. Diríjase a su revendedor para cualquier otra aclaración o urgencia.
31. Conserve cuidadosamente este manual y consúltelo antes de cada uso de la máquina.
32. El propietario o el usuario es responsable de los riesgos y accidentes sufridos por terceros y de los daños sufridos por bienes ajenos.

3.1 ADVERTENCIAS GENERALES DE SEGURIDAD DE LA HERRAMIENTA ELÉCTRICA

La expresión "herramienta eléctrica" en las advertencias se refiere a las herramientas eléctricas alimentadas por batería.

Seguridad en el área de trabajo

- a. **Mantenga el área de trabajo limpia y bien iluminada.** El trabajo en áreas oscuras o en desorden propicia los accidentes.
- b. **No haga funcionar las herramientas eléctricas en atmósferas explosivas ni en presencia de líquidos, gases o polvos inflamables.** Las herramientas eléctricas generan chispas que pueden encender los polvos o humos.
- c. **Mantenga alejados a los niños y a cualquier otra persona mientras esté utilizando la herramienta eléctrica.** Las distracciones pueden hacer perder el control.

Seguridad eléctrica

- a. **La clavija de conexión de la herramienta eléctrica debe ser compatible con la toma de corriente. No modifique la clavija. No utilice adaptadores con herramientas eléctricas dotadas de conexión a tierra.** Si se utilizan clavijas no modificadas y tomas de pared adecuadas se limita el riesgo de descargas eléctricas.
- b. **Evite el contacto del cuerpo con superficies conectadas a tierra, como tubos, radiadores, cocinas y frigoríficos.** Si el cuerpo está conectado a tierra, aumenta el riesgo de descargas eléctricas.
- c. **No exponga las herramientas eléctricas a la lluvia o a la humedad.** Si penetra agua en la herramienta eléctrica, aumenta el riesgo de descargas eléctricas.
- d. **No utilice el cable eléctrico de modo inadecuado. No tire del cable para desplazar la herramienta ni para desenchufarla de la corriente eléctrica. Mantenga el cable eléctrico lejos de fuentes de calor, aceite, bordes filosos o partes móviles.** Los cables eléctricos dañados o enredados aumentan el riesgo de descargas eléctricas.
- e. **Para utilizar una herramienta eléctrica al aire libre, emplee un alargador apto para exteriores.** El empleo de un cable apto para exteriores limita el riesgo de descargas eléctricas.
- f. **Si debe utilizar forzosamente una herramienta eléctrica en un lugar húmedo, utilice un dispositivo de protección de corriente residual (RCD).** La presencia de un RCD reduce el riesgo de descarga eléctrica.

Seguridad personal

- a. **Esté alerta, preste atención a lo que hace y aplique el sentido común durante el uso de la herramienta eléctrica. No utilice herramientas eléctricas si está cansado o bajo la influencia de drogas, alcohol o fármacos.** Un momento de distracción durante el uso de una herramienta eléctrica puede ser causa de lesiones personales graves.
- b. **Utilice dispositivos de protección individual. Colóquese siempre protecciones para los ojos.** El uso de dispositivos de protección como máscaras antipolvo, zapatos de seguridad antideslizantes, cascos y protecciones acústicas limita el riesgo de lesiones.
- c. **Prevenga el encendido accidental. Asegúrese de que el interruptor esté en la posición de apagado antes de conectar la herramienta a la red eléctrica o a las baterías, y también antes de levantarla o transportarla.** El transporte de la herramienta eléctrica con el dedo en el interruptor o la activación de la alimentación de la herramienta con el interruptor ya encendido puede provocar accidentes.
- d. **Extraiga la llave de regulación antes de encender la herramienta eléctrica.** Si se deja la llave fijada a una parte giratoria de la herramienta eléctrica, pueden originarse lesiones personales.
- e. **No se estire demasiado. Busque puntos de apoyo firmes y manténgase siempre bien equilibrado** para poder controlar mejor la herramienta eléctrica en situaciones imprevistas.
- f. **Vístase adecuadamente. No lleve prendas sueltas ni joyas. Mantenga el cabello y la ropa lejos de las partes móviles.** Las prendas sueltas, las joyas y el cabello largo pueden enredarse en las partes móviles.
- g. **Si se han previsto dispositivos para la conexión de aparatos de aspiración y recogida, asegúrese de que estén conectados y de que sean utilizados correctamente.** El uso de estos aparatos puede reducir los riesgos originados por el polvo.
- h. **Evite que la familiaridad adquirida gracias al empleo frecuente de las herramientas determine una reducción del nivel de atención y un incumplimiento de los principios de seguridad relativos a las herramientas.** Un comportamiento negligente puede causar lesiones graves en una fracción de segundo.

Uso y mantenimiento de una herramienta eléctrica

- a. **No fuerce la herramienta eléctrica. Utilice la herramienta eléctrica apropiada para cada labor.** Una herramienta eléctrica funciona mejor y en condiciones de mayor seguridad a la velocidad para la cual ha sido diseñada.
- b. **No utilice la herramienta eléctrica si el interruptor no la enciende o no la apaga correctamente.** La herramienta eléctrica puede resultar peligrosa y debe ser reparada si el interruptor no funciona correctamente.
- c. **Desconecte la clavija de la toma de corriente o retire el grupo batería del dispositivo eléctrico antes de efectuar cualquier regulación, cambiar accesorios o guardarlo.** Estas medidas de prevención reducen el riesgo de arranque accidental de la herramienta eléctrica.
- d. **Guarde las herramientas eléctricas fuera del alcance de los niños. No permita el uso a personas no familiarizadas con las herramientas o que no hayan leído estas instrucciones.** Las herramientas eléctricas pueden resultar peligrosas en manos de personas inexpertas.
- e. **Mantenimiento de las herramientas eléctricas y de los accesorios. Compruebe que las partes móviles no estén desalineadas ni atascadas, que no haya piezas rotas ni otras condiciones que puedan comprometer el funcionamiento correcto de la herramienta eléctrica. Si la herramienta está dañada, hágala reparar antes de utilizarla.** Muchos accidentes son provocados por un mal mantenimiento de las herramientas eléctricas.
- f. **Mantenga los dispositivos de corte afilados y limpios.** Si se someten a un mantenimiento correcto, los dispositivos de corte con bordes cortantes se atascan con menor frecuencia y resultan más fáciles de controlar.
- g. **Utilice las herramientas eléctricas, los accesorios, las puntas, etc. de conformidad con estas instrucciones, teniendo en cuenta las condiciones de trabajo y la labor a realizar.** El uso de la herramienta eléctrica para operaciones diferentes de aquellas previstas podría generar situaciones peligrosas.
- h. **Mantenga la empuñadura y las superficies de agarre secas, limpias y sin restos de aceite o grasa.** Las empuñaduras y superficies de agarre resbaladizas no permiten manejar y controlar la herramienta con la debida seguridad en situaciones imprevistas.

Uso y mantenimiento de una herramienta a batería

- a. **Recargue la batería exclusivamente con el cargador especificado por el fabricante.** El uso de un cargador no adecuado para la batería de la herramienta puede ocasionar accidentes.
- b. **Utilice las herramientas eléctricas sólo con grupos batería compatibles.** El uso de cualquier otro grupo batería puede generar lesiones e incendios.

- c. **Cuando el paquete batería no está en uso, hay que mantenerlo alejado de objetos de metal como clips, monedas, llaves, clavos, tornillos u otros elementos metálicos que puedan establecer una conexión entre dos terminales.** Un cortocircuito entre los terminales de la batería podría provocar quemaduras o incendios.
- d. **Si no se utiliza correctamente, la batería podría perder líquido: evite todo contacto con éste. En caso de contacto accidental con el líquido, lávese con agua. Si el líquido entra en contacto con los ojos, acuda de inmediato a un médico.** El líquido que sale de la batería puede irritar o quemar la piel.
- e. **No utilice nunca grupos batería ni herramientas dañadas o modificadas.** Las baterías dañadas o modificadas pueden tener reacciones imprevisibles, con consiguiente incendio, explosión y riesgo de lesiones.
- f. **No exponga la batería o el grupo batería al fuego o a temperaturas elevadas.** La exposición al fuego o a temperaturas superiores a 130 °C (265 °F) puede causar explosiones.
- g. **Siga las instrucciones sobre la carga correcta de la batería y no la recargue en ambientes con una temperatura diferente de aquella especificada en las instrucciones.** Al cargar la batería incorrectamente o fuera del intervalo de temperatura especificado puede ocurrir que se dañe la batería y que aumente el riesgo de incendio.

Asistencia

- a. **Haga realizar el mantenimiento de la herramienta eléctrica a personal calificado y utilice sólo repuestos originales.** De este modo se garantiza la seguridad de la herramienta.
- b. **No haga mantenimiento en un paquete batería dañado.** El mantenimiento de las baterías debe ser realizado por el fabricante o por un centro de asistencia autorizado por el fabricante.

3.1.1 Advertencias de seguridad de la podadora de varilla telescópica

Advertencias generales de seguridad de la podadora de varilla telescópica

- a. **No acerque ninguna parte del cuerpo a la cadena y la cuchilla mientras la podadora de varilla telescópica esté en marcha. Antes de poner la podadora de varilla telescópica en marcha, compruebe que la cadena y la cuchilla no estén en contacto con ningún objeto.** Un momento de distracción durante el uso de la podadora de varilla telescópica puede provocar lesiones graves al usuario y a otras personas.
- b. **Sostenga la podadora de varilla telescópica con las dos manos durante el uso.** Un agarre seguro con las dos manos impide la pérdida de control.
- c. **Para reducir el riesgo de electrocución evite utilizar la podadora de varilla telescópica cerca de líneas eléctricas.** El contacto o el uso cerca de líneas eléctricas puede causar lesiones graves, electrocución y muerte.
- d. **Sujete la podadora de varilla telescópica por las superficies de agarre aisladas, ya que la cadena o la cuchilla podría entrar en contacto con cables ocultos o con el cable de alimentación.** Si la cadena o las cuchillas entran en contacto con un cable "bajo tensión", pueden poner "bajo tensión" las partes metálicas expuestas de la podadora de varilla telescópica y provocar descargas eléctricas al usuario.
- e. **Durante el funcionamiento de la máquina utilice zapatos de protección antideslizantes de protección. No utilice la máquina si está descalzo o si lleva un calzado abierto.** Esto reduce el riesgo de lesiones en los pies.
- f. **Protéjase la cabeza cuando vaya a utilizar la podadora de varilla telescópica por encima de la cabeza.** La caída de ramas puede provocar lesiones graves a las personas.
- g. **Mantenga siempre una posición estable y accione la podadora de varilla telescópica sólo estando de pie y con los pies firmes sobre el suelo.** Las superficies resbaladizas o inestables pueden hacer perder el equilibrio o el control de la máquina.
- h. **No utilice la podadora de varilla telescópica sobre un árbol, una escalera o cualquier soporte inestable,** para evitar pérdidas de equilibrio, pérdidas de control y lesiones personales.
- i. **Mantenga todos los cables de alimentación y de otro tipo a una distancia de seguridad del área de corte.** Los cables de alimentación y de otro tipo pueden quedar ocultos entre los árboles y ser cortados accidentalmente por la cadena o la cuchilla.
- j. **No utilice la podadora de varilla telescópica en caso de mal tiempo, sobre todo si hay probabilidades de rayos.** De tal modo limitará el riesgo de ser golpeado por un rayo.
- k. **Cuando corte una rama tensada, esté listo para alejarse de inmediato.** Al soltarse, la rama puede golpear con fuerza como un resorte y dejar la podadora de varilla telescópica fuera de control.
- l. **Preste mucha atención al cortar arbustos y plantas.** Las ramas delgadas se pueden enredar en la cadena o la cuchilla y al soltarse golpear al usuario haciéndole perder el equilibrio.

- m. **Al transportar la podadora de varilla telescópica, manteniendo la máquina apagada, preste atención para no accionar ningún interruptor de alimentación y mantenga la cadena o la cuchilla lejos del cuerpo.** Una manipulación correcta de la podadora de varilla telescópica reducirá la probabilidad de un contacto accidental con la cadena o la cuchilla.
- n. **Para transportar o guardar la podadora de varilla telescópica, aplique siempre la tapa al dispositivo de corte.** Una manipulación correcta de la podadora de varilla telescópica reducirá la probabilidad de un contacto accidental con la cadena o la cuchilla.
- o. **Para la remoción del material encastrado o las intervenciones en la podadora de varilla telescópica, apague todos los interruptores de alimentación y desconecte el cable de alimentación.** Un accionamiento imprevisto de la podadora de varilla telescópica durante la remoción del material encastrado o durante las intervenciones de mantenimiento puede causar lesiones personales graves.
- p. **Corte solamente madera. No utilice la podadora de varilla telescópica con fines no previstos. Por ejemplo: no utilice la podadora de varilla telescópica para cortar metal, plástico, mampostería o materiales no leñosos.** El uso de la podadora de varilla telescópica para operaciones diferentes de aquellas previstas podría generar situaciones peligrosas.

Causas y prevención de contragolpes por parte del operador

Los contragolpes pueden ocurrir cuando el puntal o la punta de la espada toca un objeto o cuando la madera aprieta la cadena de la sierra durante el corte.

En algunos casos, el contacto con la punta puede provocar repentinamente una reacción contraria, empujando la espada hacia arriba y hacia atrás, en la dirección del usuario. Si la cadena de la podadora de varilla telescópica queda apretada en la parte superior de la espada, ésta puede dispararse rápidamente hacia el operador. Ambas reacciones pueden hacer perder el control de la podadora de varilla telescópica, originando riesgo de lesiones personales graves. No fiarse exclusivamente de los dispositivos de seguridad montados en la sierra. El operador de la podadora de varilla telescópica debe adoptar las medidas necesarias para evitar accidentes y lesiones durante los trabajos de corte.

El contragolpe es el resultado de un uso incorrecto de la motosierra o de condiciones operativas incorrectas, y se puede evitar adoptando las precauciones necesarias según las indicaciones siguientes:

- a. **Sujete la podadora de varilla telescópica firmemente con las dos manos y con los pulgares y los dedos en torno a las empuñaduras, y con el cuerpo y los brazos en una posición que le permita controlar un posible contragolpe.** Los contragolpes pueden ser controlados por el operador si se adoptan las precauciones correspondientes. No suelte la podadora de varilla telescópica.
- b. **No se incline demasiado ni corte por encima de la altura de los hombros.** Esta precaución contribuye a evitar contactos involuntarios con la punta y permite controlar mejor la podadora de varilla telescópica en situaciones imprevistas.
- c. **Utilice únicamente las espadas y cadenas de recambio indicadas por el fabricante.** Una espada o una cadena inadecuada puede hacer que se rompa la cadena o se produzcan contragolpes.
- d. **Seguir las instrucciones del fabricante para el afilado y el mantenimiento de la cadena de la podadora de varilla telescópica.** Al reducir la altura del medidor de profundidad podría aumentar el riesgo de contragolpes.

3.2 EQUIPOS DE PROTECCIÓN INDIVIDUAL (EPI)

Por equipo de protección individual (EPI) se entiende todo equipo destinado a ser llevado por un operador con el fin de protegerlo contra riesgos para la seguridad o la salud en el trabajo, así como todo dispositivo o accesorio destinado a tal fin. El uso de dispositivo de protección individual no elimina los riesgos de lesionarse pero reduce los efectos en caso de accidente.

A continuación se enumeran los dispositivos de protección individual necesarios durante el uso de la máquina.

- **Utilice zapatos de seguridad anticorte con suela antideslizante y puntal de acero.**
- **Utilice gafas o viseras de protección. Los objetos disparados pueden causar lesiones graves en los ojos.**
- **Utilice elementos de protección contra el ruido; por ejemplo, auriculares o tapones para los oídos.**



ATENCIÓN

Prudencia y atención al uso de protecciones antiruido, que limitan la percepción de señales acústicas de peligro como gritos, alarmas, etc. El uso de dispositivos de protección auditiva adecuados reduce el riesgo de pérdida del oído.

- **Utilice guantes anticorte que aseguren el máximo poder de absorción de las vibraciones.**
- **Utilice ropa de protección homologada. Utilice ropa adherente anticorte y casco de protección.**
- **Utilice ropa de protección homologada. Las prendas ideales son un peto y una chaqueta de protección.**

ATENCIÓN

La mayoría de los accidentes con la máquina ocurren cuando la cadena golpea al usuario. La ropa debe ser adecuada y cómoda. Utilice ropa adherente. No lleve ropa, bufandas, corbatas o collares que puedan quedar atrapados en la máquina, en la broza, etc. Lleve el cabello recogido y protegido.

NOTA

Consulte con su revendedor de confianza para saber qué prendas utilizar.

ES

4 NORMAS DE USO

ATENCIÓN

Antes de utilizar la máquina, lea atentamente las normas de seguridad.

ATENCIÓN

Mientras la máquina esté encendida, sujete firmemente la zona de agarre (A, Fig. 23) con la mano izquierda.

Cómo utilizar la máquina eléctrica a batería

- Se recomienda no trabajar en suelos mojados o resbaladizos, o en terrenos muy accidentados o irregulares que no garanticen la estabilidad del usuario.
- Corte siempre manteniendo ambos pies sobre terreno estable para evitar perder el equilibrio.
- No corra durante el trabajo, camine y tenga en cuenta las irregularidades del suelo y la presencia de obstáculos.
- Pare la máquina antes de apoyarla.
- Evalúe los riesgos potenciales del lugar de trabajo y tome todas las precauciones necesarias para garantizar su seguridad, sobre todo en declives y suelos irregulares, resbaladizos o inestables.
- En las cuestas, proceda de forma transversal al declive, nunca hacia arriba o hacia abajo.
- Preste mucha atención en proximidad de hondonadas, pozos o terraplenes.
- Cuando utilice la máquina cerca de una carretera, preste atención al tráfico.
- Tenga especial cuidado en proximidad de cables eléctricos con tensión.
- El usuario de la máquina debe ser capaz de sujetarla firmemente con las dos manos y de permanecer en equilibrio estable sobre las piernas durante el trabajo.
- La máquina no debe ser utilizada por más de una persona a la vez.
- No utilice la máquina si siente cansancio o algún malestar, y tampoco si ha consumido medicamentos, drogas, alcohol u otras sustancias que puedan alterar su capacidad de atención y sus reflejos.

Recomendaciones para los principiantes

Antes de hacer por primera vez un trabajo con la máquina, es necesario familiarizarse con ella y practicar las técnicas más adecuadas. Para ello, empuñe la máquina firmemente y haga los movimientos típicos del trabajo.

4.1 PRESCRIPCIONES DE SEGURIDAD ADICIONALES

1. Lea atentamente las instrucciones.
2. Familiarícese con los mandos y con el uso correcto de la máquina.
3. Antes de tocar las partes móviles, apague la máquina y espere a que dichas partes se detengan por completo.
4. Utilice gafas de protección.
5. No permita que la máquina sea utilizada por los niños o por adultos que no estén familiarizados con las instrucciones.
6. Pare la máquina cuando haya niños, adultos o animales en las cercanías.
7. Trabaje solamente con luz de día.

8. Antes de utilizar la máquina, o después de que esta haya sufrido un golpe, controle que no tenga signos de daño o desgaste y haga las reparaciones necesarias. Inspeccione la máquina para cerciorarse de que todos los dispositivos, incluso los de seguridad, funcionen correctamente.
9. No utilice nunca la máquina si las protecciones están dañadas o desmontadas.
10. No utilice nunca repuestos o accesorios que no hayan sido suministrados o aconsejados por el fabricante.
11. Saque la batería de su compartimento antes de hacer cualquier operación en la máquina (incluidos los controles y la limpieza) y cuando deje de utilizar la máquina.
12. Controle siempre que los pasos del aire de refrigeración estén bien limpios y despejados.
13. Después de cada uso, quite la batería de su compartimento y observe si ha sufrido daños.
14. Guarde la máquina fuera del alcance de los niños.
15. Interrumpa inmediatamente el trabajo en caso de accidente o rotura.
16. No utilice la máquina con mal tiempo, sobre todo si hay tormenta eléctrica.
17. Quite siempre la batería antes de pasar la máquina a otra persona.

ES

Manipulación y uso correctos de las herramientas eléctricas de batería

- a. Antes de montar la batería, asegúrese de que el interruptor de la herramienta esté en la posición de apagado. Montar la batería cuando el interruptor está en la posición de encendido puede causar accidentes.
- b. Utilice sólo cargadores de baterías recomendados por el fabricante. Generalmente, los cargadores son específicos para un tipo de batería; si se utilizan con otros tipos, hay riesgo de incendio.
- c. Utilice sólo las baterías específicas para su herramienta. El uso de otras baterías puede causar lesiones y riesgo de incendio.
- d. No guarde las baterías junto a clips, monedas, llaves, clavos, tornillos u otros pequeños objetos metálicos que puedan cortocircuitar los contactos. Un cortocircuito entre los contactos de la batería puede causar quemaduras o incendios.
- e. Compruebe que la batería esté en buenas condiciones y no tenga signos de daños. No utilice la máquina con una batería dañada o desgastada.

4.2 INSTRUCCIONES PARA EL USO DE LOS ACUMULADORES

Precauciones generales

- No abra nunca la batería.



ATENCIÓN

No arroje las baterías usadas al fuego. ¡PELIGRO DE EXPLOSIÓN!

- Conecte el cargador de baterías sólo a tomas de corriente que tengan la tensión indicada en la placa de datos.
- Utilice sólo baterías originales.
- Con el uso prolongado, la batería se puede calentar. Déjela enfriar antes de recargarla.
- No guarde la batería o el cargador al alcance de los niños.
- No utilice el cargador en lugares donde haya vapores o sustancias inflamables.
- Cargue las baterías a una temperatura ambiente comprendida entre 10°C y 40°C.
- Conserve las baterías a una temperatura ambiente comprendida entre 0°C y 23°C.
- Evite generar cortocircuitos entre los contactos de las baterías y no conecte los contactos a objetos metálicos.
- Durante el transporte de las baterías, no las lleve en contenedores metálicos y tenga cuidado de que los contactos no se conecten entre sí.
- El cortocircuito de la batería puede causar una explosión. En todos los casos, el cortocircuito daña la batería.
- Controle con frecuencia el cable del cargador de baterías. Si el cable está dañado, se debe cambiar el cargador.
- Haga una carga completa de las baterías antes de guardarlas en el periodo invernal.
- La batería se puede recargar sólo con cargadores CRG 520.

5 ENSAMBLAJE

ATENCIÓN

Ensamble los componentes con mucho cuidado para no comprometer las prestaciones y la seguridad de la máquina; en caso de dudas, consulte a un centro de asistencia autorizado.

ATENCIÓN

Desembale y monte la máquina sobre una superficie llana y firme, con espacio suficiente para mover todos los elementos y utilizando las herramientas apropiadas.

ATENCIÓN

Durante las operaciones de mantenimiento, utilice siempre guantes de protección. No haga trabajos de mantenimiento con el motor caliente. Pare la máquina y déjela enfriar. El mantenimiento debe realizarse con la máquina apagada y la batería quitada.

ES

- Un mantenimiento incorrecto y el desmontaje de los dispositivos de seguridad pueden causar accidentes graves.
- No utilice combustible (mezcla) para las operaciones de limpieza.
- No realice nunca por cuenta propia operaciones que no sean de mantenimiento normal. Diríjase a un taller autorizado.

Deseche el material de embalaje con arreglo a las disposiciones aplicables.

Por motivos de seguridad, la batería de iones de litio (si se incluye) se entrega separada de la máquina y parcialmente cargada. Antes de utilizar la máquina, es necesario cargarla como se indica en el capítulo 6.2 *Carga de la batería*.

5.1 MONTAJE DE LA ESPADA Y LA CADENA

- Quite la tuerca (A) y desmonte el cárter de la cadena (B, Fig. 3).
- Lleve al tope (E, Fig. 4) el pasador tensor de cadena (D) mediante el tornillo tensor de cadena (L, Fig. 7).
- Ponga la espada (F) sobre los prisioneros (C, Fig. 4).
- Monte la cadena (H, Fig. 6) dentro del piñón (E) y de la guía de la espada. Preste atención al sentido de rotación de la cadena (I, Fig. 5).
- Apoye el cárter de la cadena manteniéndolo presionado contra la espada y enrosque el tornillo de regulación (L) para que el pasador (D) entre en el orificio (G) de la espada (F, Fig. 4). Enrosque la tuerca (A, Fig. 3) sobre la tapa con una leve precarga.
- Tense la cadena por medio del tornillo tensor de cadena (L, Fig. 7).
- Apriete definitivamente las tuercas de fijación del cárter de la cadena, manteniendo levantada la punta de la espada (Fig. 6). Regule la cadena de manera que quede bien tensa y pueda desplazarse fácilmente con la fuerza de la mano (Fig. 7).
- La cadena estará bien regulada cuando se levante unos milímetros al tirar hacia arriba (M, Fig. 7).

ATENCIÓN

Controle varias veces la tensión de la cadena durante el uso diario de la máquina. Utilice siempre guantes de protección.

ATENCIÓN

Tense la cadena en frío para evitar que se rompa. Controle el "tensado de la cadena en frío" antes del uso sucesivo.

ATENCIÓN

Las cadenas nuevas requieren un tensado más frecuente que las usadas.

5.2 MONTAJE DE LA HERRAMIENTA DE CORTE (FIG. 8)

Introduzca el tubo de transmisión (A) en la herramienta de corte (B) hasta que el orificio de centrado (E) del tubo coincida con el del accesorio. Fije el tornillo de centrado (C) y luego los dos tornillos (D).

5.3 MONTAJE DE LA EMPUÑADURA Y DEL TUBO DE TRANSMISIÓN (FIG. 9)

1. Coloque la empuñadura (A) sobre el tubo de transmisión (B).
2. Introduzca el tubo (B) en la unidad motriz (C).
3. Conecte el conector de la unidad motriz (J) al conector de la empuñadura (K).
4. Oriente la unidad motriz hasta centrar el orificio presente en el tubo (B) y enrosque el tornillo (D) para bloquear la orientación.
5. Enrosque el tornillo (E) para fijar completamente la unidad motriz.
6. Tire de la empuñadura hacia atrás hasta que quede al tope con la unidad motriz. Enrosque el tornillo (F) y la arandela (G) para fijar la empuñadura al tubo (B).
7. Fije las dos tapas (H) en la unidad motriz enroscando los tornillos (I).

5.4 MONTAJE DE LA PROTECCIÓN TRASERA

Ensamble las dos partes de la protección (A, Fig. 10). Fije con los tornillos (B, Fig. 10).

ATENCIÓN

Es obligatorio montar la protección trasera.

5.5 MONTAJE DE LA BATERÍA

Empuje la batería en su alojamiento hasta que quede bloqueada en posición.

ATENCIÓN

Utilice sólo baterías originales. El uso de baterías inadecuadas puede ser causa de incendio, explosión o lesiones personales.

ATENCIÓN

Es posible utilizar sólo baterías de 2,5Ah y 4Ah con cargador CRG 520.

Extracción de la batería

Pulse el botón (D, Fig. 15) para extraer la batería.

ATENCIÓN

Lea atentamente también el manual de uso y mantenimiento de la batería y del cargador de baterías.

6 PREPARACIÓN PARA EL TRABAJO

6.1 VERIFICACIÓN DE LA MÁQUINA

ATENCIÓN

Asegúrese de que la batería no esté instalada en su compartimento.

Antes de comenzar el trabajo:

- controle que la palanca del acelerador y la palanca de seguridad se puedan mover libremente, sin forzarlas, y que al soltarlas vuelvan automática y rápidamente a la posición neutra;
- controle que la palanca del acelerador esté bloqueada cuando no se presiona la palanca de seguridad;
- controle que los pasos del aire de refrigeración no estén obstruidos;

- controle que las empuñaduras y protecciones de la máquina estén limpias y secas, bien montadas y fijadas firmemente a la máquina;
- controle que los dispositivos de corte y las protecciones no estén dañados;
- controle que la máquina no muestre signos de desgaste o daños debidos a golpes o a otras causas, y haga las reparaciones necesarias;
- controle que la batería esté en buenas condiciones y no tenga signos de daños. No utilice la máquina con una batería dañada o desgastada;
- cargue la batería como se indica en el capítulo 6.2 *Carga de la batería*.

6.2 CARGA DE LA BATERÍA

Para información sobre el uso correcto, los modos, la monitorización del nivel de recarga y el significado de los indicadores, consulte el manual de uso y mantenimiento del cargador de baterías.

ES

6.3 DISPLAY (FIG. 13) (ESPECÍFICO PARA MODELOS PPXI 530 - PTXI 530)

Encienda el display pulsando una vez el botón ON/OFF (A).

Icono	Descripción
	Testigo de alarma. Indica que la máquina presenta un problema que puede ser resuelto por el operador. Ejemplo: recalentamiento de la batería o uso excesivo de la máquina. Interrumpa el trabajo y deje la máquina en reposo unos minutos. El color indica el tipo de alarma: <ul style="list-style-type: none"> • Verde: máquina en estado lock-off • Celeste: problema lado batería • Rojo: problema lado máquina/centralita (posible recalentamiento)
	Testigo de asistencia. Posible presencia de un problema que el operador no podrá resolver. Interrumpa inmediatamente el trabajo y diríjase lo más pronto posible a un centro de asistencia autorizado.
	Testigo azul. Encendido fijo una vez establecida la conexión con el dispositivo móvil.
	Indicador de carga de la batería. Durante el uso de la máquina el indicador está encendido. El color indica el estado de carga: <ul style="list-style-type: none"> • Verde: carga superior al 50% • Amarillo: carga del 50% - 10% • Rojo: carga inferior al 10%
	Indicador de velocidad de rotación del dispositivo de corte. Cuatro niveles de velocidad. Al encendido, la velocidad está en el tercer nivel. Para cambiar de velocidad pulse el botón ON/OFF (A). La velocidad se puede seleccionar sólo en secuencia creciente (ejemplo: 1-2-3-4-1-2-3-4 etc.).

6.4 ACEITE LUBRICANTE PARA CADENA



PRECAUCIÓN

La herramienta se suministra sin aceite lubricante para cadena (Fig. 20).

6.4.1 Sistema de lubricación automático

Quite el tapón de llenado del aceite y llene del depósito (Fig. 20). Con la máquina en marcha, el aceite de la cadena se descarga automáticamente.

NOTA

Añada aceite para cadenas cuando el nivel descienda un centímetro por debajo.

La lubricación correcta de la cadena durante las fases de corte reduce al mínimo el desgaste entre la cadena y la espada, asegurando una mayor duración. Utilice siempre aceite de buena calidad (Fig. 20).

ATENCIÓN

Está prohibido utilizar aceite recidado. Utilice siempre un lubricante biodegradable específico para espadas y cadenas, en pleno respeto de la naturaleza, la salud del operador y la duración de los componentes de la máquina.

6.4.2 Regulación del caudal de aceite (Fig. 19)

La cantidad de aceite de lubricación de la cadena se regula en fábrica. Ajuste el flujo según las condiciones operativas:

1. Afloje una vuelta el tornillo de fijación (1).
2. Gire el tornillo de regulación en sentido horario para reducir el caudal y en sentido antihorario para aumentar el caudal (2).
3. Terminada la regulación, apriete el tornillo de fijación (3).

Mantenga las empuñaduras siempre secas y limpias de aceite y combustible.

7 USO DE LA MÁQUINA

7.1 ARRANQUE (FIG. 17) (ESPECÍFICO PARA PPIXI 530 - PTXI 530)

ATENCIÓN

Antes de poner la máquina en marcha, compruebe que la palanca del acelerador funcione libremente.

Antes de poner en marcha la máquina introduzca la batería (A, Fig. 16) en su alojamiento.

Para la puesta en marcha:

- Pulse el botón ON/OFF (D).
- Agarre firmemente la máquina con las dos manos.
- Después de pulsar el botón ON/OFF accione la palanca de seguridad (E) en un plazo de cinco segundos.
- Accione la palanca del acelerador (C).

Para salir de la condición de lock-off, pulsar el botón ON/OFF (D) en el display.

7.2 ARRANQUE (FIG. 18) (ESPECÍFICO PARA PPIXI 530R - PTXI 530R)

ATENCIÓN

Antes de poner la máquina en marcha, compruebe que la palanca del acelerador funcione libremente.

Antes de poner en marcha la máquina introduzca la batería (A, Fig. 16) en su alojamiento.

Para la puesta en marcha:

- Agarre firmemente la máquina con las dos manos.
- Accione la palanca de seguridad (E).
- Accione la palanca del acelerador (C).

7.3 APLICACIÓN MÓVIL

7.3.1 Conecte la máquina a la aplicación

Encienda la máquina. En las máquinas dotadas de display, el testigo azul queda encendido fijo una vez establecida la conexión con el dispositivo móvil. La búsqueda se puede reactivar quitando y volviendo a colocar la batería. Para más detalles consulte las instrucciones en la aplicación dedicada (Oleo-Mac Hub - Efcó Hub). La aplicación es gratuita para los dispositivos móviles y cumple muchas funciones (información adicional sobre la máquina, detalles, conducción, partes de la máquina y mantenimiento). Las máquinas con tecnología inalámbrica integrada pueden conectarse a los dispositivos móviles y habilitar funciones adicionales.

7.3.2 Primer uso de la aplicación

1. Descargue la aplicación en su dispositivo móvil.
2. Regístrese en la aplicación.
3. Siga las instrucciones para conectar y registrar la máquina.

NOTA

La aplicación Oleo-Mac Hub - Efco Hub está disponible para la descarga en todos los mercados. Diríjase a un Centro de Asistencia Autorizado para más información.

7.4 PARADA DEL MOTOR (FIG. 18)

Suelte la palanca del interruptor (C) para detener el motor.

ES

7.5 APAGADO DE LA MÁQUINA (FIG. 17) (ESPECÍFICO PARA LOS MODELOS CON DISPLAY PPXi 530 - PTXi 530)

Después de parar el motor, suelte 5 segundos la palanca de seguridad (E); la máquina se pone en estado lock-off (6.3 *Display (Fig. 13) (específico para modelos PPXi 530 - PTXi 530)*). Con la máquina en lock-off, accione 5 segundos la palanca del acelerador (C).

8 MODOS DE USO Y TÉCNICAS DE TRABAJO



ATENCIÓN

Por su seguridad y la de terceros:

1. Lea con atención las instrucciones antes de usar la máquina. Familiarícese con los mandos y con el uso correcto de la máquina. Aprenda a detenerla rápidamente.
2. Recuerde que la persona que utiliza la máquina es responsable de los daños causados a otras personas o a sus propiedades.
3. Use ropa adecuada para el trabajo. En el comercio donde adquirió la máquina le informarán sobre los equipos y prendas más idóneos para garantizar la seguridad en el trabajo.
4. Trabaje solamente con luz de día o con una iluminación artificial adecuada.
5. Inspeccione con atención toda la zona de trabajo y retire todo lo que pueda ser proyectado por la máquina, como ramas, alambres, cables ocultos, piedras, etc.
6. Preste atención a la posible proyección de objetos causada por el dispositivo de corte.
7. Pare la máquina y quite la batería de su alojamiento:
 - si la máquina comienza a vibrar de modo anómalo; en tal caso, localice de inmediato la causa de la vibración y haga revisar la máquina en un centro de asistencia autorizado;
 - siempre que deje la máquina sin vigilancia;
 - antes de hacer cualquier operación en la máquina, incluidos los controles y la limpieza;
 - después de chocar con un cuerpo extraño. Controle si la máquina se ha dañado y hágala reparar antes de volver a utilizarla;
 - cuando deje de utilizar la máquina.
8. Mantenga las manos y los pies lejos del dispositivo de corte, especialmente durante el arranque.
9. Para evitar el riesgo de incendio, no deje la máquina recalentada junto a hojas o césped seco.



PRECAUCIÓN

Recuerde siempre que una máquina eléctrica mal utilizada puede causar molestias a otras personas. Por respeto a los demás y al medio ambiente:

- No utilice la máquina en lugares y horarios en los cuales pueda molestar.
- Respete escrupulosamente las normas locales para desechar el material cortado.
- Respete escrupulosamente las normas locales sobre el desecho de los componentes deteriorados o de cualquier elemento con fuerte impacto medioambiental.

8.1 ARNÉS (FIG. 11)

Se ofrece como accesorio el arnés.

La regulación correcta del arnés asegura un buen equilibrio y una distancia adecuada de la máquina al suelo.

- Póngase el arnés.
- Enganche la máquina al arnés mediante el mosquetón (A, Fig. 11).
- Utilice el gancho (B, Fig. 11) para conseguir el mejor equilibrio de la máquina.
- Ajuste la hebilla para obtener la altura correcta de la máquina.

ATENCIÓN

Colóquese el arnés y mantenga siempre las dos manos en las empuñaduras durante el funcionamiento de la máquina.

ES

8.2 MODOS DE USO

Mientras la máquina esté encendida, sujete firmemente la zona de agarre (A, Fig. 23) con la mano izquierda.

El equilibrio ideal se consigue con la máquina lo más cerca posible del cuerpo. La posición menos cansadora es formando un ángulo de 60° con el suelo. Se trabaja en condiciones de seguridad (el usuario no está debajo de la zona de caída de las ramas) y el peso de la máquina no está demasiado desequilibrado hacia delante.

Para facilitar la caída de las ramas cortadas, hay que cortar primero las ramas de abajo. En caso de ramas gruesas (diámetro superior a 10 cm), córtelas en varias partes (longitud máx. 20 cm) y nunca enteras (Fig. 21), utilizando la técnica del corte de descarga.

Corte las ramas en trozos pequeños. Atención a los trozos que caen y pueden rebotar de manera anómala sobre el terreno.

ATENCIÓN

Nunca trabaje debajo de la rama que esté cortando; tenga en cuenta el espacio de caída y los posibles rebotes anómalos sobre el terreno.

Trabaje siempre en una posición estable y segura. Asuma una posición de trabajo correcta.

No permanezca demasiado tiempo en la misma posición; cambie la posición de trabajo con frecuencia.

No utilice escaleras o posiciones inciertas; mantenga limpia la zona de trabajo para facilitar un posible alejamiento.

Está prohibido subirse a los árboles con la máquina; esto es admisible sólo en una cabina con elevación hidráulica.

ATENCIÓN

Observe la máxima prudencia cuando trabaje cerca de líneas eléctricas aéreas. Las ramas que caen podrían causar un corto circuito. No acerque nunca la herramienta a menos de 10 m de las líneas eléctricas.

8.3 TÉCNICAS DE TRABAJO

8.3.1 Corte de descarga (Fig. 22)

Para evitar descortezar la rama, recibir contragolpes o bloquear la espada, haga sobre el lado inferior de las ramas gruesas un corte de descarga (1). Luego haga el corte de seccionamiento (2).

8.4 AL FINAL DEL TRABAJO

Una vez concluida la labor, pare la máquina como se indicó anteriormente.

ATENCIÓN

Deje enfriar la máquina antes de ponerla en cualquier ambiente. Para reducir el riesgo de incendio, quite de la máquina todos los restos de césped, hojas y grasa en exceso; no deje los contenedores con el material cortado dentro de un local cerrado.

9 MANTENIMIENTO

ATENCIÓN

- Durante las operaciones de mantenimiento, utilice siempre guantes de protección.
- No haga trabajos de mantenimiento con el motor o la batería caliente. Pare la máquina y déjela enfriar. El mantenimiento debe realizarse con la máquina apagada y la batería quitada.
- La ausencia o los errores de mantenimiento, el desmontaje o la modificación de dispositivos de seguridad y el uso de repuestos no originales pueden causar lesiones graves o mortales al usuario y a terceros.

ATENCIÓN

Por su seguridad y la de terceros:

- Después de cada uso, quite la batería de su compartimento y observe si ha sufrido daños.
- El mantenimiento correcto es fundamental para conservar a lo largo del tiempo la eficiencia y la seguridad originales de la máquina.
- Por su seguridad y la de la máquina, mantenga siempre bien apretados los tornillos y tuercas.
- No utilice nunca la máquina si tiene algún componente desgastado o averiado. Las piezas dañadas no deben repararse sino sustituirse.
- Utilice sólo recambios originales. Las piezas de calidad no equivalente pueden dañar el motor y comprometer la seguridad.

ES

9.1 AFILADO DE LA CADENA

ATENCIÓN

Si no se respetan las instrucciones de afilado, aumenta considerablemente el riesgo de contragolpe.

El eslabón de la cadena es de 1/4"x0.043".

Afile la cadena utilizando guantes de protección y una lima redonda de \varnothing 4 mm (5/32").

Afile la cadena desde el interior hacia el exterior del filo (Fig. 25). Después del afilado, todos los eslabones cortantes deben tener la misma anchura y longitud.

ATENCIÓN

La cadena se debe afilar cada vez que las virutas sean de medidas tan reducidas como las del serrín.

Cada 3-4 afilados hay que controlar y eventualmente limar el delimitador de profundidad, utilizando la lima plana y la plantilla suministradas como opciones, y luego redondear el ángulo delantero (Fig. 24).

ATENCIÓN

La correcta regulación del delimitador de profundidad es tan importante como el correcto afilado de la cadena.

9.2 ESPADA

Las espadas con carrete en punta se deben lubricar con grasa utilizando una jeringa para lubricación.

La espada se debe invertir cada 8 horas de trabajo para que el desgaste resulte uniforme.

Mantenga limpia la ranura de la espada y el orificio de lubricación utilizando el rascador que se suministra como opción.

Compruebe que las guías de la espada sean paralelas; si es necesario, elimine las rebabas laterales con la lima plana.

Gire la espada y compruebe que los orificios de lubricación estén libres de impurezas.

ATENCIÓN

Nunca instale una cadena nueva sobre un carrete usado.

9.3 ENFRIAMIENTO DE LA MÁQUINA

Para evitar que la máquina se recaliente y se dañe, las rejillas de entrada del aire de refrigeración deben estar siempre despejadas y libres de césped.

9.4 FILTRO DE ACEITE

Revise periódicamente el filtro del aceite. Para limpiar el filtro, extráigalo de la boca de carga. Cámbielo si está demasiado sucio (Fig. 26).

9.5 MANTENIMIENTO EXTRAORDINARIO

Se recomienda hacer realizar un control general de la máquina a un técnico especializado de la red de asistencia cada dos años en caso de uso normal o al final de cada temporada en caso de uso intensivo.

Encuentra tu Centro de Asistencia Autorizado más cercano en: <https://www.mymak.com/int/filiali-e-distributori/distributori>.



ATENCIÓN

- **Todas las operaciones de mantenimiento no indicadas en este manual deben ser realizadas en un Centro de Asistencia Autorizado. Para garantizar un funcionamiento constante y regular de la máquina, es indispensable utilizar exclusivamente REPUESTOS ORIGINALES.**
- **Eventuales modificaciones no autorizadas y/o el uso de repuestos no originales pueden causar lesiones graves o mortales al usuario y a terceros y dejar inmediatamente sin efecto la garantía.**

9.6 TABLA DE MANTENIMIENTO

Tenga en cuenta que los siguientes intervalos de mantenimiento se aplican solamente en condiciones de funcionamiento normales. Si el uso diario es más prolongado de lo normal, o en presencia de condiciones de corte adversas, se deberán aumentar adecuadamente las frecuencias recomendadas.		Antes de cada uso	Semanalmente	Mensualmente	Si hay daños o defectos	Según sea necesario
Máquina completa	Inspeccionar (pérdidas, grietas, desgaste)	X				
	Limpiar al terminar el trabajo diario	X				
Depósito aceite	Inspeccionar (pérdidas, grietas, desgaste)	X		X		
Lubricación cadena	Controlar el rendimiento	X		X		
Batería	Comprobar que la batería esté intacta	X				
	Controlar la carga de la batería	X				
	Controlar las conexiones entre la máquina y la batería			X		
Cargador de baterías	Comprobar que el cargador de baterías esté íntegro y funcione correctamente.	X				
	Controlar las conexiones entre la máquina y el cargador de baterías			X		
Cadena	Inspeccionar (daños, afilado y desgaste)	X		X		
	Controlar la tensión	X		X		
	Afilado: controlar la profundidad de pasada				X	

Tenga en cuenta que los siguientes intervalos de mantenimiento se aplican solamente en condiciones de funcionamiento normales. Si el uso diario es más prolongado de lo normal, o en presencia de condiciones de corte adversas, se deberán aumentar adecuadamente las frecuencias recomendadas.		Antes de cada uso	Semanalmente	Mensualmente	Si hay daños o defectos	Según sea necesario
Espada	Inspeccionar: daños y desgaste	X		X		
	Limpia la ranura y el conducto de aceite	X				
	Girar, lubricar el carrete y desbarbar		X			
	Sustituir				X	
Piñón	Inspeccionar: daños y desgaste		X			(1)
Bloqueo cadena	Inspeccionar: daños y desgaste	X	X			X
	Sustituir				X	
Todos los tornillos y tuercas accesibles			X			

(1) Sustituir con cada nueva cadena.

10 TRANSPORTE

ATENCIÓN

Para transportar la máquina en un vehículo, amárrela firmemente con correas. La máquina se debe transportar en posición horizontal; cerciórese de que se cumplan las normas vigentes en materia de transporte de máquinas.

- Apague la máquina, espere a que el dispositivo de corte se detenga y saque la batería de su alojamiento.
- Sujete la máquina únicamente por la empuñadura y oriente el dispositivo de corte en la dirección contraria al sentido de marcha.

ATENCIÓN

Transporte la podadora apagada y con la funda de la espada colocada (Fig. 12).

11 GUARDADO

Si la máquina no se va a utilizar durante un tiempo prolongado:

- Quite la batería (lea también el manual de la batería para guardarla correctamente).
- Guarde las baterías fuera del alcance de los niños, en un lugar oscuro y seco a $0 \div 23$ °C, libre de polvo y de gases corrosivos. Evite el almacenamiento a la luz directa del sol.
- Durante el uso, la batería está protegida de la descarga total mediante un dispositivo que apaga la máquina y bloquea el funcionamiento.
- Haga funcionar la máquina, sin cortar, para vaciar también el tubo de alimentación y la bomba de aceite.
- Al final de cada periodo de trabajo, limpie la máquina con esmero y repare o sustituya los componentes defectuosos.
- La máquina se debe conservar en un lugar seco y protegido de los fenómenos atmosféricos.
- Guarde la máquina lejos del alcance de los niños.
- Para volver a utilizar la máquina después de la pausa invernal, es suficiente realizar las mismas operaciones que para la puesta en marcha habitual (capítulo 7.1 Arranque (Fig. 17) (específico para PPXi 530 - PTXi 530)).



ATENCIÓN

En caso de almacenamiento de la máquina, monte la protección (M, Fig. 27).

12 PROTECCIÓN DEL MEDIO AMBIENTE

La protección ambiental debe ser un aspecto prioritario del uso de la máquina, en beneficio de la convivencia cívica y de la salud del planeta.

- Evite causar molestias a sus vecinos.
- Respete escrupulosamente las normas locales para desechar el material cortado.
- Respete escrupulosamente las normas locales sobre el desecho de embalajes, aceites, gasolina, baterías, filtros, piezas deterioradas o cualquier elemento de fuerte impacto ambiental. No los deseche con los residuos domésticos, sepárelos según su composición y llévelos a un centro de clasificación y reciclaje.

ES

12.1 DESGUACE Y ELIMINACIÓN

Al final de la vida útil de la máquina, no la deje con la basura doméstica sino en un centro de residuos especiales.

Gran parte de los materiales que componen la máquina son reciclables; por ejemplo, todos los metales (acero, aluminio, latón) se pueden entregar a un chatarrero. Para más información, consulte al servicio de recogida de residuos de su zona. Una vez desguazada la máquina, deseche los componentes de acuerdo con las normas de protección ambiental, evitando contaminar el suelo, el aire y el agua.

En todos los casos deben respetarse las normas pertinentes.

En el momento del desguace de la máquina, destruya la etiqueta de la marca CE junto con este manual.

13 CERTIFICADO DE GARANTÍA

Esta máquina ha sido diseñada y realizada con las técnicas de producción más modernas. El fabricante garantiza sus productos durante 24 meses desde la fecha de compra para el uso no profesional. La garantía se limita a 12 meses en caso de uso profesional.

Condiciones generales de la garantía

1. La garantía tiene validez a partir de la fecha de compra. A través de la red de ventas y asistencia técnica, el fabricante sustituirá gratuitamente las partes que presenten defectos de material o de fabricación. La garantía no quita al comprador los derechos legales establecidos por el Código Civil con respecto a las consecuencias de los defectos o vicios del objeto vendido.
2. El personal técnico intervendrá lo más pronto posible, dentro de los límites impuestos por motivos organizativos.
3. **Para solicitar asistencia en garantía, es necesario presentar el certificado que figura más adelante, sellado por el vendedor y rellenado en todas sus partes, además de la factura o el comprobante de compra.**
4. La garantía pierde validez en caso de:
 - Falta manifiesta de mantenimiento,
 - Utilización incorrecta o manipulación indebida del producto,
 - Uso de lubricantes o combustibles no adecuados,
 - Empleo de repuestos o accesorios no originales,
 - Intervenciones efectuadas por personal no autorizado.
5. La garantía no cubre los materiales de consumo ni las partes sujetas a un desgaste normal de funcionamiento.
6. La garantía no cubre las intervenciones de actualización y mejora del producto.
7. La garantía no cubre la puesta a punto ni las operaciones de mantenimiento que deban realizarse durante el período de garantía.
8. Todo daño sufrido por el producto durante el transporte debe señalarse al transportista; de lo contrario, la garantía pierde validez.
9. Para los motores de otras marcas (Briggs & Stratton, Tecumseh, Kawasaki, Honda, etc.) montados en nuestras máquinas, vale la garantía del respectivo fabricante.
10. La garantía no cubre daños directos o indirectos, materiales o personales, causados por fallos de la máquina o derivados de la imposibilidad de utilizarla.

ES

Formulario de garantía

Recortar y rellenar el formulario de garantía presente al dorso de este manual.

Descripciones de los campos del formulario de garantía (WARRANTY FORM):

1. MODELO
2. N° DE SERIE
3. ADQUIRIDO POR
4. ¡No expedir! Adjuntar solo a un pedido de asistencia técnica en garantía.
5. FECHA
6. CONCESIONARIO.

14 SOLUCIÓN DE PROBLEMAS

ATENCIÓN

- Detenga la máquina y quite la batería antes de realizar las pruebas correctivas recomendadas en la tabla siguiente, a no ser que se requiera explícitamente el funcionamiento de la máquina.
- Una vez verificadas todas las posibles causas, si el problema no se resuelve, llame a un Centro de Asistencia Autorizado. Si se presenta algún problema que no figura en esta tabla, llame a un centro de asistencia autorizado.

PROBLEMA	CAUSAS POSIBLES	SOLUCIÓN
Al accionar el interruptor la máquina no arranca	Batería ausente o mal colocada	Controle que la batería esté bien alojada.
	Batería descargada	Controle el estado de carga y recargue la batería.
La máquina se para durante el trabajo	Batería ausente o mal colocada	Controle que la batería esté bien alojada.
	Batería descargada	Controle el estado de carga y recargue la batería.
Baja autonomía de la batería	Condiciones de uso severas con mayor absorción de corriente	Optimice el uso.
El cargador no recarga la batería (led rojo encendido)	Contactos sucios	Limpe los contactos.
El cargador no recarga la batería (ningún LED encendido)	No llega corriente al cargador	Controle que la clavija esté insertada y que la toma tenga corriente.
	Cargador de baterías averiado	Sustitúyalo por un recambio original.
La máquina arranca y funciona, pero la cadena no gira.	Cadena demasiado tensa	Tensado de la cadena; ver las instrucciones en el capítulo 5.1 <i>Montaje de la espada y la cadena.</i>
	El ensamblaje de la espada y la cadena no es correcto	ver las instrucciones en el capítulo 5.1 <i>Montaje de la espada y la cadena.</i>
	Cadena y/o espada dañadas	ver las instrucciones en el capítulo 5.1 <i>Montaje de la espada y la cadena.</i>
	Embrague y/o piñón dañados	Sustituir en caso de necesidad; contactar con un Centro de Asistencia Autorizado

ATENCIÓN

No tocar nunca la cadena cuando la máquina esté en funcionamiento.

1 INTRODUÇÃO	144
1.1 Como ler o manual	144
2 CONHECER A MÁQUINA	145
2.1 Descrição da máquina e campo de utilização	145
2.2 Componentes da máquina	145
2.3 Explicações dos símbolos e avisos de segurança (Fig. 2)	146
2.3.1 Informação aos utilizadores	146
3 AVISOS GERAIS DE SEGURANÇA PARA A MÁQUINA	147
3.1 Advertências gerais de segurança da ferramenta elétrica	148
3.1.1 Advertências de segurança da podadora com haste telescópica	150
3.2 Equipamentos de proteção individual (EPI)	151
4 NORMAS DE UTILIZAÇÃO	152
4.1 Recomendações de segurança adicionais	153
4.2 Instruções de utilização dos acumuladores	153
5 MONTAGEM	154
5.1 Montagem da barra e da corrente	154
5.2 Montagem da ferramenta de corte (Fig. 8)	155
5.3 Montagem da pega e tubo de transmissão (Fig. 9)	155
5.4 Montagem de proteção traseira	155
5.5 Montagem da bateria	155
6 PREPARAÇÃO PARA O TRABALHO	156
6.1 Verificação da máquina	156
6.2 Carregamento da bateria	156
6.3 Display (Fig. 13) (específico para modelos PPXi 530 - PTXi 530)	156
6.4 Óleo lubrificante para corrente	157
6.4.1 Sistema de lubrificação automático	157
6.4.2 Regulação do fluxo de óleo (Fig. 19)	157
7 UTILIZAÇÃO DA MÁQUINA	157
7.1 Arranque (Fig. 17) (específico para PPXi 530 - PTXi 530)	157
7.2 Arranque (Fig. 18) (específico para PPXi 530R - PTXi 530R)	157
7.3 Aplicação móvel	158
7.3.1 Ligue a máquina à aplicação	158
7.3.2 Primeira utilização da aplicação	158
7.4 Paragem do motor (Fig. 18)	158
7.5 Desligar a máquina (Fig. 17) (Específico para os modelos com display PPXi 530 - PTXi 530)	158
8 MODOS DE FUNCIONAMENTO E TÉCNICAS DE TRABALHO	159
8.1 Sistema de suporte (Fig. 11)	159
8.2 Modos de funcionamento	159
8.3 Técnicas de trabalho	160
8.3.1 Corte de descarga (Fig. 22)	160
8.4 Conclusão do trabalho	160
9 MANUTENÇÃO	160
9.1 Afiar a corrente	161
9.2 Barra	161
9.3 Arrefecimento da máquina	161
9.4 Filtro de óleo	161
9.5 Manutenção extraordinária	162
9.6 Tabela de manutenção	162
10 TRANSPORTE	163
11 ARMAZENAMENTO	163
12 PROTEÇÃO DO AMBIENTE	164
12.1 Demolição e eliminação	164
13 CERTIFICADO DE GARANTIA	165
14 RESOLUÇÃO DE PROBLEMAS	166

1 INTRODUÇÃO

Obrigado por ter escolhido um produto Emak.

A nossa rede de revendedores e de oficinas autorizadas está ao seu inteiro dispor para o que for necessário.

ATENÇÃO

Para utilizar corretamente a máquina e evitar acidentes, não comece a trabalhar sem primeiro ler este manual com a máxima atenção.

ATENÇÃO

Este manual deve acompanhar a máquina durante toda a sua vida.

ATENÇÃO

RISCO DE DANOS AUDITIVOS. Em condições normais de utilização, esta máquina pode comportar, para o operador responsável, um nível de exposição pessoal e diário ao ruído igual ou superior a 85 dB (A).

PT

Nele encontrará explicações relativas ao funcionamento dos várias componentes, bem como instruções para as verificações necessárias e para a manutenção.

ATENÇÃO

Leia também atentamente o manual de uso e manutenção da bateria e do carregador!

NOTA

As descrições e as figuras contidas neste manual não são rigorosamente vinculativas. O fabricante reserva-se o direito de efetuar eventuais modificações sem se comprometer em atualizar periodicamente este manual.

As figuras são indicativas. Os componentes efetivos podem diferir dos representados. Em caso de dúvida, contacte um Centro de Assistência Autorizado.

1.1 COMO LER O MANUAL

O manual está dividido em capítulos e parágrafos. Cada parágrafo é um subnível do capítulo relevante. As referências a capítulos ou parágrafos são assinaladas com a indicação "capítulo" ou "parágrafo" seguida do respetivo número. Exemplo: "capítulo 2".

Para além das instruções de uso e manutenção, este manual contém informações que requerem a sua atenção especial. Estas informações estão assinaladas com os seguintes símbolos:

ATENÇÃO

Quando existe o risco de acidentes ou lesões pessoais, mesmo mortais, ou graves danos materiais.

CUIDADO

Quando existe o risco de danos na máquina ou em componentes individuais da mesma.

NOTA

Fornecer informações adicionais às instruções das mensagens de segurança anteriores.

As figuras destas instruções de utilização estão numeradas 1, 2, 3, e assim por diante. Os componentes indicados nas figuras estão marcados com letras ou números, consoante o caso. Uma referência ao componente C na figura 2 é feita com a indicação: "Ver C, Fig. 2" ou simplesmente "(C, Fig. 2)".

2 CONHECER A MÁQUINA

2.1 DESCRIÇÃO DA MÁQUINA E CAMPO DE UTILIZAÇÃO

Esta máquina é um equipamento de jardinagem, mais concretamente, uma podadora com motor elétrico alimentado a bateria. O operador pode acionar os comandos principais mantendo-se sempre à distância de segurança do dispositivo de corte.

Utilização prevista

Esta máquina foi concebida e construída para cortar ramos.

Utilização imprópria

ATENÇÃO

A máquina só deve ser usada para cortar ramos. É proibido cortar outros tipos de materiais. As vibrações e o contragolpe são diferentes e os requisitos de segurança não seriam cumpridos. Não utilize a podadora como alavanca para levantar, deslocar ou partir objetos, nem a bloqueie em suportes fixos. É proibido aplicar à tomada de força da podadora ferramentas ou acessórios que não sejam os indicados pelo fabricante.

ATENÇÃO

Não corte quando há mau tempo, má visibilidade, temperaturas demasiado baixas ou altas. Certifique-se de que não existem ramos secos que possam cair.

ATENÇÃO

Entregue ou empreste a máquina apenas a pessoas com experiência e conhecedoras do funcionamento e da correta utilização da mesma. Entregue também o Manual com as instruções de utilização, a ler antes de iniciar o trabalho.

Qualquer outra utilização, distinta das acima citadas, pode revelar-se perigosa e causar danos a pessoas e/ou bens. Recaem no âmbito de uma utilização imprópria (a título de exemplo, mas não só):

- utilizar a máquina para varrer;
- regularizar sebes ou outros trabalhos nos quais o dispositivo de corte não seja utilizado ao nível do terreno;
- usar a máquina para o corte de materiais de origem não vegetal;
- utilizar a máquina em mais de uma pessoa;
- triturar material para compostagem;
- utilizar combinações de barras e correntes diferentes das recomendadas na tabela da página 10. Perigo de feridas e lesões graves.

A utilização imprópria da máquina implica a anulação da garantia e o declinar de toda e qualquer responsabilidade por parte do fabricante, recaindo sobre o utilizador os encargos resultantes de danos ou lesões causados ao próprio ou a terceiros.

2.2 COMPONENTES DA MÁQUINA

Na Fig. 1 são mostrados os componentes principais da máquina:

1. Tubo de transmissão telescópico
2. Barra
3. Corrente
4. Depósito de óleo
5. Tampão do óleo
6. Parafuso de regulação do óleo da corrente
7. Parafuso de bloqueio do óleo
8. Porca de fixação da barra
9. Parafuso de regulação da corrente
10. Cárter da corrente
11. Proteção da barra
12. Zona de prensão
13. Proteção traseira
14. Bateria
15. Unidade motriz
16. Pega traseira
17. Alavanca do acelerador
18. Alavanca de segurança (específica para modelos PPXi 530 - PTXi 530)
19. Alavanca de segurança (específica para modelos PPXi 530R - PTXi 530R)
20. Display

21. Engate da alça.

2.3 EXPLICAÇÕES DOS SÍMBOLOS E AVISOS DE SEGURANÇA (FIG. 2)

1.



ATENÇÃO

Esta máquina, se não for usada corretamente, pode ser perigosa para si e para terceiros.

2. Mantenha outras pessoas a uma distância segura.
3. Perigo de choque elétrico ou eletrocussão – Mantenha-se a uma distância segura das linhas elétricas.
4. Leia o manual de uso e manutenção antes de utilizar esta máquina.
5. Use capacete, óculos e auscultadores de proteção.
6. Use luvas de proteção homologadas.
7. Use calçado antiderrapante de proteção.
8. Remova a bateria antes da manutenção.
9. Não exponha à chuva (ou à humidade).
10. Marca CE de conformidade.
11. Tipo de máquina: **PODADORA**.
12. Número de série.
13. Ano de fabrico.
14. Tensão de alimentação. Dispositivo de corrente contínua.
15. Ver o capítulo 2.3.1 *Informação aos utilizadores*.

PT

2.3.1 Informação aos utilizadores



Produto conforme os termos das Diretivas 2011/65/CE e 2012/19/CE, relativas à redução do uso de substâncias perigosas nos equipamentos elétricos e eletrónicos, bem como à eliminação de resíduos.

Este símbolo no equipamento indica que o produto no final da sua vida útil **deve** ser recolhido separadamente de outros resíduos.

O utilizador deverá, portanto, entregar o equipamento em fim de vida a centros adequados para a recolha separada de resíduos eletrónicos e elétricos, ou devolvê-lo ao revendedor no momento da compra de um **novo equipamento de tipo equivalente, à razão de um para um**.

A adequada recolha diferenciada para o posterior envio do equipamento antigo para reciclagem, tratamento e eliminação compatível com o meio ambiente contribui para evitar possíveis efeitos negativos no ambiente e na saúde e promove a reciclagem dos materiais de que o equipamento é composto.

A eliminação abusiva do produto por parte do utilizador está sujeita à aplicação das sanções previstas pela legislação nacional.



ATENÇÃO

Elimine as baterias separadamente da máquina!



ATENÇÃO

Leia também atentamente o manual de uso e manutenção da bateria e do carregador!

3 AVISOS GERAIS DE SEGURANÇA PARA A MÁQUINA

ATENÇÃO

Leia todas as advertências de segurança, instruções, ilustrações e especificações fornecidas com esta máquina. Se não seguir todas as instruções listadas abaixo, poderá incorrer em eletrocussão, incêndio e/ou lesões graves.

ATENÇÃO

Se bem usada, a máquina é um instrumento de trabalho rápido, cómodo e eficaz. Se usada de forma incorreta ou sem as devidas precauções, poderá tornar-se um equipamento perigoso. Para que o seu trabalho se processe sempre de forma agradável e segura, respeite escrupulosamente as seguintes normas de segurança, bem como as que se apresentam ao longo de todo o manual.

ATENÇÃO

Este produto gera um campo eletromagnético durante o funcionamento! Este campo, em algumas circunstâncias, pode interferir com implantes médicos ativos ou passivos! Para reduzir o risco de lesões graves ou fatais, aconselhamos os utilizadores de implantes médicos a consultar o seu médico e o fabricante do implante médico antes de utilizar este produto!

ATENÇÃO

O operador deve ser treinado em todas as operações descritas no manual.

ATENÇÃO

A máquina é desligada com a máquina bloqueada e mantendo premida a alavanca do acelerador durante 5 segundos.

ATENÇÃO

Com a máquina ligada, segure sempre firmemente a zona de preensão (A, Fig. 23) com a mão esquerda. Mantenha sempre o corpo do lado esquerdo do tubo de transmissão. Nunca agarre a pega com os braços cruzados. Os operadores canhotos devem seguir as mesmas instruções.

ATENÇÃO

Antes de ligar a máquina, bloqueie a haste telescópica.

NOTA

As leis nacionais podem limitar a utilização da máquina.

Conserve todas as advertências e as instruções para consultas futuras.

1. Não utilize a máquina antes de tomar totalmente conhecimento do modo específico de utilização do aparelho. O operador, na primeira experiência, deve praticar antes da utilização no terreno.
2. A máquina só deve ser usada por pessoas adultas, em boas condições físicas e com conhecimento das regras de utilização.
3. Não use baterias defeituosas. Utilize apenas baterias originais.
4. Não corte próximo de outros cabos elétricos.
5. Atenção para não tocar nas partes perigosas em movimento antes que a máquina seja desligada e que as partes perigosas em movimento parem completamente.
6. Interrompa a utilização da máquina quando houver pessoas, sobretudo crianças, ou animais nas imediações.
7. Trabalhe apenas à luz do dia.
8. Antes de utilizar a máquina e depois de qualquer impacto, certifique-se de que não há sinais de desgaste ou de danos e faça as reparações necessárias.
9. Nunca utilize a máquina com proteções danificadas ou em falta.
10. Mantenha sempre as mãos e os pés afastados do dispositivo de corte, especialmente durante o arranque da máquina.

PT

11. Antes de ligar a máquina, certifique-se de que a alavanca do acelerador funciona livremente.
12. Antes de ligar a máquina, certifique-se de que a corrente roda livremente e não está em contacto com corpos estranhos.
13. É obrigatório utilizar o sistema de suporte fornecido.
14. Nunca monte acessórios de corte metálicos.
15. Nunca use peças sobresselentes ou acessórios não fornecidos ou não recomendados pelo fabricante.
16. Remova a bateria do seu compartimento antes de controlar, limpar ou trabalhar na máquina e quando a máquina não for utilizada.
17. Certifique-se sempre de que as passagens do ar de arrefecimento estão sempre livres de detritos.
18. Depois de cada utilização, remova a bateria do seu compartimento e verifique se há eventuais danos.
19. Conserve a máquina fora do alcance das crianças.
20. Não use a máquina em caso de mau tempo e sobretudo na presença de raios.
21. Remova sempre a bateria quando passar a máquina a uma outra pessoa.
22. É proibido aplicar à tomada de força da máquina qualquer dispositivo que não seja o fornecido pelo fabricante.
23. Mantenha todas as etiquetas com os sinais de perigo e segurança em perfeitas condições. Em caso de danos ou deterioração, deve substituí-las imediatamente (ver capítulo 2.3 *Explicações dos símbolos e avisos de segurança (Fig. 2)*).
24. Nunca efetue operações ou reparações que não sejam de manutenção normal. Para qualquer outra intervenção, dirija-se a um Centro de Assistência Autorizado.
25. Familiarize-se com os comandos e com um uso adequado da máquina.
26. Siga sempre as nossas instruções para as operações de manutenção.
27. Controle diariamente a máquina para se certificar de que todos os dispositivos, de segurança e os outros, estejam a funcionar.
28. Não trabalhe com uma máquina danificada, mal reparada, mal montada ou modificada arbitrariamente. Não remova nem danifique nem torne ineficaz nenhum dispositivo de segurança.
29. Entregue ou empreste a máquina apenas a pessoas experientes que conheçam o funcionamento e o uso correto da máquina. Entregue também o manual com as instruções de utilização, o qual deve ser lido antes de iniciar o trabalho.
30. Contacte sempre o seu Revendedor para qualquer outro esclarecimento ou intervenção prioritária.
31. Conserve cuidadosamente o presente Manual e consulte-o antes de qualquer utilização da máquina.
32. De salientar que o proprietário ou o operador é responsável pelos acidentes ou riscos sofridos por terceiros ou bens de sua propriedade.

3.1 ADVERTÊNCIAS GERAIS DE SEGURANÇA DA FERRAMENTA ELÉTRICA

O termo “ferramenta elétrica” usado nas advertências refere-se à ferramenta elétrica alimentada a bateria.

Segurança na área de trabalho

- a. **Mantenha a área de trabalho limpa e bem iluminada.** Se trabalhar em áreas escuras e desorganizadas, podem ocorrer facilmente acidentes.
- b. **Não ponha as ferramentas elétricas a funcionar em atmosferas explosivas como, por exemplo, na presença de líquidos inflamáveis, gases ou poeiras.** As ferramentas elétricas criam faíscas que podem provocar a ignição de poeiras ou fumos.
- c. **Mantenha afastadas as crianças e toda e qualquer outra pessoa enquanto estiver a usar uma ferramenta elétrica.** As distrações podem fazer perder o controlo.

Segurança elétrica

- a. **As fichas da ferramenta elétrica devem corresponder às tomadas. Nunca mude a ficha. Não utilize adaptadores da ficha em ferramentas elétricas com ligação à terra.** A utilização de fichas não modificadas e tomadas de parede de tipo adequado reduz o risco de choques elétricos.
- b. **Evite o contacto do corpo com superfícies ligadas à terra, tais como tubos, aquecedores, fogões e frigoríficos.** Se o corpo estiver ligado à terra, o risco de choque elétrico aumenta.
- c. **Não exponha as ferramentas elétricas à chuva ou à humidade.** Se penetrar água na ferramenta elétrica aumenta o risco de choque elétrico.
- d. **Não utilize o cabo elétrico de forma inadequada. Não utilize o cabo elétrico para transportar ou puxar a ferramenta elétrica ou para desligar a ficha. Mantenha o cabo elétrico afastado de fontes de calor, óleo,**

arestas cortantes ou partes em movimento. Os cabos elétricos danificados ou emaranhados aumentam o risco de choque elétrico.

- e. **Quando utilizar uma ferramenta elétrica ao ar livre, utilize uma extensão adequada para o uso ao ar livre.** A utilização de um cabo adequado para uso ao ar livre reduz o risco de choque elétrico.
- f. **Em caso de utilização de uma ferramenta elétrica num local húmido, utilize um dispositivo de proteção de corrente residual (RCD).** A utilização de um RCD reduz o risco de choque elétrico.

Segurança pessoal

- a. **Mantenha-se alerta, preste atenção ao que está a fazer e adote o bom senso sempre que utilizar uma ferramenta elétrica. Não utilize uma ferramenta elétrica se sentir fadiga ou se estiver sob a influência de drogas, álcool ou medicamentos.** Um momento de distração durante a utilização de ferramentas elétricas pode provocar lesões pessoais graves.
- b. **Utilize equipamento de proteção individual. Use sempre proteções para os olhos.** O equipamento de proteção, como máscaras antipoeira, calçado de segurança antiderrapante, capacetes ou proteção auditiva, quando utilizado em condições adequadas, reduz o risco de lesões pessoais.
- c. **Evite a ignição accidental. Certifique-se de que o interruptor está desligado antes de ligar a fonte de alimentação e/ou as baterias quando pegar ou transportar a ferramenta.** Transportar ferramentas elétricas com o dedo no interruptor ou ligar ferramentas com o interruptor ligado promove acidentes.
- d. **Retire a chave de regulação antes de ligar a ferramenta elétrica.** Deixar a chave ligada a uma parte rotativa da ferramenta elétrica pode provocar lesões pessoais.
- e. **Não tente esticar-se excessivamente. Procure pontos de apoio firmes e mantenha-se sempre bem equilibrado** para ter um melhor controlo da ferramenta elétrica em situações inesperadas.
- f. **Use vestuário apropriado. Não use roupa larga nem adereços. Mantenha o cabelo e o vestuário afastado das partes em movimento.** O vestuário largo, os adereços ou o cabelo comprido podem ficar presos nas partes em movimento.
- g. **Se estiverem previstos dispositivos para ligar aparelhos de aspiração e recolha, certifique-se de que estão ligados e são utilizados corretamente.** A utilização destes aparelhos pode reduzir os perigos causados pela poeira.
- h. **Evite que a familiaridade adquirida com o uso frequente das ferramentas diminua o nível de atenção e leve ao incumprimento dos princípios de segurança das ferramentas.** Um comportamento negligente pode causar lesões graves numa fração de segundo.

PT

Utilização e manutenção de uma ferramenta elétrica

- a. **Não force a ferramenta elétrica. Utilize a ferramenta elétrica indicada para a sua aplicação.** Uma ferramenta elétrica de tipo correto funciona melhor e com mais segurança à velocidade para a qual foi concebida.
- b. **Não utilize a ferramenta elétrica se o interruptor não a ligar ou desligar corretamente.** A ferramenta elétrica pode ser perigosa e deve ser reparada se não puder controlá-la com o interruptor.
- c. **Retire a ficha da tomada e/ou, se for removível, remova a bateria do dispositivo elétrico antes de fazer qualquer regulação, mudar de acessórios ou armazenar dispositivos elétricos.** Estas medidas de segurança preventivas reduzem o risco de arranque accidental da ferramenta elétrica.
- d. **Arrume as ferramentas elétricas fora do alcance das crianças e não permita o uso às pessoas que não estejam familiarizadas com as mesmas ou que não tenham lido estas instruções.** As ferramentas elétricas podem ser perigosas nas mãos de utilizadores sem experiência.
- e. **Manutenção de ferramentas elétricas e acessórios. Certifique-se de que as partes móveis não estão desalinhadas ou encravadas, que não há peças partidas ou outras condições que possam comprometer o funcionamento correto da ferramenta elétrica. Se a ferramenta estiver danificada, mande repará-la antes de a utilizar.** Muitos acidentes são provocados por uma má manutenção das ferramentas elétricas.
- f. **Mantenha os dispositivos de corte afiados e limpos.** Quando submetidos a uma manutenção correta, os dispositivos de corte com bordas cortantes encravam com menos frequência e são mais fáceis de controlar.
- g. **Utilize a ferramenta elétrica, os acessórios, as pontas, etc. de acordo com estas instruções, tendo em conta as condições de trabalho e a operação a realizar.** A utilização da ferramenta elétrica para operações distintas das previstas pode originar uma situação perigosa.
- h. **Mantenha a pega e as superfícies de preensão secas, limpas e sem vestígios de óleo e gordura.** Eventuais pegas e superfícies escorregadias não permitem manusear e controlar a ferramenta com a devida segurança em situações inesperadas.

Utilização e manutenção de uma ferramenta a bateria

- a. **Carregue a bateria apenas com o carregador especificado pelo fabricante.** Utilizar um carregador que não seja adequado à bateria da ferramenta pode provocar um incêndio.
- b. **Utilize as ferramentas elétricas apenas com baterias compatíveis.** O uso de qualquer outra bateria pode provocar lesões ou incêndios.
- c. **Quando a bateria não estiver a ser utilizada, mantenha-a longe de outros objetos metálicos, tais como agrafos, moedas, chaves, pregos, parafusos ou outros pequenos objetos metálicos, os quais poderão efetuar uma ligação entre os dois terminais.** Um curto-circuito nos terminais da bateria pode causar queimaduras ou um incêndio.
- d. **Em condições de abuso da bateria, o líquido pode vaziar; evite o contacto. Em caso de contacto acidental com o líquido, enxague com água. Se o líquido entrar em contacto com os olhos, procure assistência médica imediatamente.** O líquido que sai da bateria pode causar irritações ou queimaduras.
- e. **Não utilize uma bateria ou ferramenta danificada ou modificada.** As baterias danificadas ou modificadas podem ter reações imprevisíveis resultando em incêndio, explosão ou risco de lesões.
- f. **Não exponha a bateria ou o grupo da bateria ao fogo ou a temperaturas excessivas.** A exposição ao fogo ou a temperaturas superiores a 130 °C (265 °F) pode provocar explosões.
- g. **Siga as instruções para carregar corretamente a bateria e não a recarregue em ambientes com uma temperatura diferente da especificada nas instruções.** Carregar a bateria de forma inadequada ou a temperaturas fora das especificadas pode danificá-la e aumentar o risco de incêndio.

Assistência

- a. **Faça a manutenção da ferramenta elétrica recorrendo a pessoal qualificado e utilize apenas peças sobresselentes idênticas aos componentes originais.** Isto garante a segurança da ferramenta.
- b. **Nunca faça manutenção numa bateria danificada.** A manutenção das baterias apenas deve ser realizada pelo fabricante ou pelos serviços de assistência autorizados pelo mesmo.

3.1.1 Advertências de segurança da podadora com haste telescópica

Advertências gerais de segurança da podadora com haste telescópica

- a. **Mantenha todas as partes do corpo afastadas da corrente e da lâmina enquanto a podadora com haste telescópica estiver a funcionar. Antes de ligar a podadora com haste telescópica, certifique-se de que a corrente ou a lâmina não entra em contacto com nada.** Um momento de distração durante a utilização da podadora com haste telescópica pode provocar lesões pessoais graves ao operador ou a terceiros.
- b. **Segure sempre a podadora com haste telescópica com duas mãos enquanto a utiliza.** Uma pega segura com ambas as mãos evita a perda de controlo.
- c. **Para reduzir o risco de eletrocussão, nunca utilize a podadora com haste telescópica perto de linhas elétricas.** O contacto ou a utilização junto a linhas elétricas pode causar lesões graves ou choques elétricos que resultem em morte.
- d. **Pegue na podadora com haste telescópica pelas superfícies de preensão isoladas, pois a corrente ou a lâmina podem entrar em contacto com cabos ocultos ou com o cabo de alimentação.** O eventual contacto da corrente ou das lâminas com cabos “sob tensão” pode colocar “sob tensão” também as partes metálicas expostas da podadora com haste telescópica, com consequentes possíveis choques elétricos para o operador.
- e. **Durante o funcionamento da máquina, use sempre calçado antiderrapante e de proteção. Não utilize a máquina descalço ou com sandálias abertas.** Isto reduz o risco de lesões nos pés
- f. **Use sempre uma proteção para a cabeça quando utilizar a podadora com haste telescópica acima da cabeça.** A queda de ramos pode provocar lesões pessoais graves.
- g. **Mantenha sempre uma posição estável e acione a podadora com haste telescópica apenas quando estiver de pé com os pés firmemente apoiados no chão.** Superfícies escorregadias ou instáveis podem fazer com que perca o equilíbrio ou o controlo da máquina.
- h. **Não utilize a podadora com haste telescópica em cima de uma árvore, uma escada ou qualquer suporte instável,** para evitar a perda de equilíbrio, a perda de controlo e lesões pessoais.
- i. **Mantenha todos os cabos de alimentação e de outro tipo a uma distância segura da área de corte.** Os cabos de alimentação e outros podem estar escondidos entre as árvores e podem ser cortados acidentalmente pela corrente ou pela lâmina.

- j. **Não utilize a podadora com haste telescópica com mau tempo, especialmente quando houver risco de raios.** Isso reduz o risco de ser atingido por um raio.
- k. **Quando cortar um ramo sob tensão, esteja preparado para se afastar.** Quando a tensão é libertada nas fibras de madeira, o ramo pode atuar como uma mola e atingir o operador e/ou deixar a podadora com haste telescópica fora de controlo.
- l. **Tenha extremo cuidado quando cortar arbustos e plantas.** O material fino pode bloquear a corrente ou a lâmina e ser projetado contra o operador, fazendo com que ele perca o equilíbrio.
- m. **Quando transportar a podadora com haste telescópica com a máquina desligada, tenha cuidado para não acionar nenhum interruptor de alimentação e mantenha a corrente ou a lâmina longe do corpo.** Manusear corretamente a podadora com haste telescópica reduz a probabilidade de contacto acidental com a corrente ou a lâmina.
- n. **Quando transportar ou armazenar a podadora com haste telescópica, aplique sempre a tampa do dispositivo de corte.** Manusear corretamente a podadora com haste telescópica reduz a probabilidade de contacto acidental com a corrente ou a lâmina.
- o. **Ao remover o material preso ou ao intervir na podadora com haste telescópica, desligue todos os interruptores de alimentação e desconecte o cabo de alimentação.** O eventual acionamento imprevisto da podadora com haste telescópica durante a remoção do material preso ou durante as intervenções de manutenção pode causar lesões pessoais graves.
- p. **Corte unicamente madeira. Não utilize a podadora com haste telescópica para fins não previstos. Por exemplo: não use a podadora com haste telescópica para cortar plástico, metal, construções em alvenaria ou materiais que não sejam de madeira.** A utilização da podadora com haste telescópica para operações distintas das previstas pode originar uma situação perigosa.

PT

Causas e prevenção dos contragolpes por parte do operador

O contragolpe pode ocorrer quando o nariz ou a ponta da barra-guia toca num objeto ou quando a madeira se fecha e belisca a corrente da serra no corte.

O contacto com a ponta pode, em alguns casos, causar uma reação inversa repentina, empurrando a barra-guia para cima e para trás em direção ao operador. Se apertar a corrente da podadora com haste telescópica ao longo da parte superior da barra guia, esta pode ser rapidamente empurrada para trás em direção ao operador. Qualquer uma das reações pode fazer com que perca o controlo da podadora com haste telescópica, com o risco de lesões pessoais graves. Não confie apenas nos dispositivos de segurança incorporados na serra. O operador da podadora com haste telescópica deve tomar as medidas necessárias para evitar acidentes ou lesões durante os trabalhos de corte.

O contragolpe é o resultado de um uso errado e/ou de um procedimento incorreto no uso da serra ou de condições de operação incorretas e pode ser evitado tomando as precauções apropriadas, conforme indicado de seguida:

- Segure a máquina firmemente, com as duas mãos na podadora com haste telescópica e com os polegares e os dedos a circundar as pegadas da podadora com haste telescópica, posicionando o corpo e os braços de modo a resistir às forças de contragolpe.** Os contragolpes podem ser controlados pelo operador se forem tomadas as devidas precauções. Não leixe a podadora com haste telescópica.
- Não se incline demasiado e não corte acima da altura dos ombros.** Isso evita o contacto involuntário com a ponta e permite um melhor controlo da podadora com haste telescópica em situações inesperadas.
- Utilize apenas as barras guia e correntes de substituição especificadas pelo fabricante.** Barras guia e correntes de substituição incorretas podem provocar uma rutura da corrente e/ou contragolpes.
- Siga as instruções do fabricante para afiar e fazer a manutenção da podadora com haste telescópica.** Diminuir a altura do medidor de profundidade pode provocar um maior contragolpe.

3.2 EQUIPAMENTOS DE PROTEÇÃO INDIVIDUAL (EPI)

Por equipamento de proteção individual (EPI) entende-se qualquer equipamento destinado a ser usado pelo operador, a fim de o proteger contra os riscos suscetíveis de ameaçar a sua segurança ou saúde no trabalho, bem como qualquer dispositivo ou acessório destinado a este fim. A utilização dos EPI não elimina o perigo de lesão, mas reduz os efeitos do dano em caso de incidente.

De seguida é indicada a lista dos equipamentos de proteção individual a utilizar durante o uso da máquina:

- **Calce sapatos de segurança com proteção contra cortes, com sola antiderrapante e biqueira de aço.**
- **Use óculos ou uma viseira de proteção. Os objetos atirados que saltam podem causar lesões oculares graves.**
- **Utilize proteções contra o ruído, por exemplo, auscultadores ou tampões.**

 **ATENÇÃO**

A utilização das proteções para os ouvidos requer maior atenção e cautela, pois diminui-se a percepção dos sinais sonoros de perigo (como gritos, alarmes, etc.). Um equipamento de proteção adequado reduz o risco de perda de audição.

- Use luvas com proteção contra corte que permitam a máxima absorção das vibrações.
- Utilize vestuário de proteção de segurança homologado. Use vestuário resistente aos cortes e um capacete de proteção.
- Utilize vestuário de proteção de segurança homologado. O casaco e o macacão de proteção são o ideal.

 **ATENÇÃO**

A maioria dos acidentes com a máquina ocorre quando a corrente atinge o operador. O vestuário deve ser adequado e não deve atrapalhar o operador. Use roupa justa de proteção. Não use roupa, lenços, gravatas ou colares que se possam enredar na máquina, nas ervas ou outros. Ate o cabelo comprido e proteja-o.

NOTA

O seu revendedor pode aconselhá-lo na escolha do vestuário adequado.

4 NORMAS DE UTILIZAÇÃO

 **ATENÇÃO**

Antes de usar a máquina leia atentamente as normas de segurança.

 **ATENÇÃO**

Com a máquina ligada, segure sempre firmemente a zona de prensão (A, Fig. 23) com a mão esquerda.

Como operar com a máquina elétrica a bateria

- Evite trabalhar com solo molhado ou escorregadio ou em terrenos demasiado acidentados ou de forte inclinação que não garantam a estabilidade do operador durante o trabalho.
- Corte sempre com ambos os pés em solo firme, para evitar desequilibrar-se.
- Nunca corra; caminhe e preste atenção às irregularidades do terreno e à presença de eventuais obstáculos.
- Pare a máquina antes de a pousar.
- Avalie os potenciais riscos do terreno a trabalhar e adote todas as precauções necessárias para garantir a própria segurança, sobretudo nos declives, terrenos acidentais, escorregadios ou móveis.
- Nos declives, trabalhe de modo transversal à inclinação, nunca a subir ou a descer.
- Preste muita atenção junto a escarpas, valas ou diques.
- Quando utilizar a máquina junto à estrada, preste atenção ao trânsito.
- Preste atenção junto a cabos elétricos sob tensão.
- A máquina não deve ser utilizada por pessoas que não consigam mantê-la firmemente com as duas mãos e/ou permanecer de forma estável em equilíbrio sobre as pernas durante o trabalho.
- A máquina não deve ser utilizada por mais de uma pessoa.
- Nunca utilize a máquina se estiver em condições de fadiga ou mal-estar ou tiver tomado fármacos, drogas, álcool ou substâncias nocivas às suas capacidades de reflexos e atenção.

Recomendações para principiantes

Antes de realizar pela primeira vez um trabalho com a máquina, convém adquirir a necessária familiaridade com a mesma e as técnicas de trabalho mais adequadas, experimentando pegar firmemente na máquina e efetuando os movimentos exigidos pelo trabalho.

4.1 RECOMENDAÇÕES DE SEGURANÇA ADICIONAIS

1. Leia atentamente as instruções.
2. Familiarize-se com os comandos e com um uso adequado da máquina.
3. Atenção para não tocar nas partes perigosas em movimento antes que a máquina seja desligada e que as partes perigosas em movimento parem completamente.
4. Use óculos de proteção.
5. Nunca permita que a máquina seja utilizada por crianças ou por pessoas que não tenham a necessária familiaridade com as instruções.
6. Interrompa a utilização da máquina quando houver pessoas, sobretudo crianças, ou animais nas imediações.
7. Trabalhe apenas à luz do dia.
8. Antes de utilizar a máquina e depois de qualquer impacto, certifique-se de que não há sinais de desgaste ou de danos e faça as reparações necessárias. Verifique a máquina para se certificar de que todos os dispositivos, de segurança e outros, estão a funcionar.
9. Nunca utilize a máquina com proteções danificadas ou em falta.
10. Nunca use peças sobresselentes ou acessórios não fornecidos ou não recomendados pelo fabricante.
11. Remova a bateria do seu compartimento antes de controlar, limpar ou trabalhar na máquina e quando a máquina não for utilizada.
12. Certifique-se sempre de que as passagens do ar de arrefecimento estão sempre livres de detritos.
13. Depois de cada utilização, remova a bateria do seu compartimento e verifique se há eventuais danos.
14. Conserve a máquina fora do alcance das crianças.
15. Interrompa imediatamente o trabalho em caso de acidentes ou rutura.
16. Não use a máquina em caso de mau tempo e sobretudo na presença de raios.
17. Remova sempre a bateria quando passar a máquina a uma outra pessoa.

Manuseamento e utilização correta das ferramentas elétricas a bateria

- a. Certifique-se de que o aparelho está desligado antes de inserir a bateria. Montar uma bateria num aparelho elétrico ligado pode provocar acidentes.
- b. Para carregar as baterias, utilize apenas os carregadores de baterias recomendados pelo fabricante. Os carregadores de baterias são geralmente específicos para o tipo de bateria; se forem usados com outros tipos, há o risco de incêndio.
- c. Utilize apenas as baterias específicas previstas para a sua ferramenta. A utilização de outras baterias pode provocar lesões e o risco de incêndio.
- d. Mantenha a bateria não utilizada afastada de clips, moedas, chaves, pregos, parafusos ou outros pequenos objetos metálicos que possam provocar um curto-circuito dos contactos. Um curto-circuito entre os contactos da bateria pode causar queimaduras ou incêndios.
- e. Certifique-se de que a bateria está em boas condições e de que não há sinais de danos. Não use a máquina com uma bateria danificada ou gasta.

4.2 INSTRUÇÕES DE UTILIZAÇÃO DOS ACUMULADORES

Precauções gerais

- A bateria nunca deve ser aberta.



ATENÇÃO

Nunca deite no fogo as baterias usadas. PERIGO DE EXPLOSÃO!

- Ligue o carregador da bateria apenas a tomadas com a tensão de rede indicada na etiqueta de identificação.
- Use apenas uma bateria original.
- Durante a utilização prolongada, a bateria poderá aquecer. Deixe-a arrefecer antes de a recarregar.
- Não conserve a bateria e o carregador da bateria ao alcance das crianças.
- Não use o carregador da bateria em locais com a presença de vapores ou substâncias inflamáveis.
- Carregue as baterias apenas com uma temperatura compreendida entre 10°C e 40°C.
- Conserve as baterias em locais com uma temperatura compreendida entre 0°C e 23°C.
- Nunca cause nenhum curto-circuito entre os contactos dos acumuladores e não os ligue a objetos metálicos.

- Durante o transporte das baterias, preste atenção para que os contactos não sejam ligados entre si e não use recipientes metálicos para o transporte.
- O curto-circuito da bateria pode causar uma explosão. Em todo o caso, o curto-circuito danifica o acumulador.
- Verifique regularmente se o cabo do carregador da bateria está danificado. Se o cabo estiver danificado, deverá substituir o carregador da bateria.
- Recarregue completamente as baterias, antes de as arrumar para o período do inverno.
- A bateria só pode ser recarregada com um carregador CRG 520.

5 MONTAGEM

ATENÇÃO

Preste a máxima atenção na montagem dos componentes para não comprometer a segurança e a eficiência da máquina; em caso de dúvida, contacte o seu Centro de Assistência Autorizado.

PT

ATENÇÃO

A remoção da embalagem e a conclusão da montagem devem ser efetuadas numa superfície plana e sólida, com espaço suficiente para a movimentação da máquina e das embalagens, recorrendo sempre a ferramentas adequadas.

ATENÇÃO

Durante as operações de manutenção, calce sempre as luvas de proteção. Não efetue as operações de manutenção com o motor quente. Desligue a máquina e deixe-a arrefecer. Faça a manutenção com a máquina desligada e a bateria removida.

- Uma manutenção incorreta e a remoção dos dispositivos de segurança podem provocar acidentes graves.
- Não utilize combustível (mistura) para as operações de limpeza
- Não efetue operações ou reparações que não se enquadrem nos procedimentos normais de manutenção. Dirija-se a uma oficina autorizada.

A eliminação das embalagens deve ser efetuada de acordo com as disposições locais em vigor.

Por razões de segurança e transporte, a bateria de iões de lítio (se fornecida) é entregue separadamente da máquina e parcialmente carregada. Antes de utilizar a máquina é necessário carregar a bateria, segundo os modos indicados no capítulo 6.2 *Carregamento da bateria*.

5.1 MONTAGEM DA BARRA E DA CORRENTE

- Retire a porca (A) e desmonte o cárter de proteção da corrente (B, Fig. 3).
- Mova o linguete do tensor da corrente (D) todo até ao carreto (E, Fig. 4) atuando no parafuso do tensor da corrente (L, Fig. 7).
- Insira a barra (F) nos prisioneiros (C, Fig. 4).
- Monte a corrente (H, Fig. 6) dentro do carreto (E) e da guia da barra. Preste atenção ao sentido de rotação da corrente (I, Fig. 5).
- Coloque o cárter de proteção da corrente mantendo-o premido contra a barra e aperte o parafuso de regulação (L) de modo a que o linguete do tensor da corrente (D) entre no orifício (G) da barra (F, Fig. 4). Aperte com uma ligeira pré-carga a porca (A, Fig. 3) na tampa.
- Estique a corrente através do parafuso do tensor da corrente (L, Fig. 7).
- Aperte definitivamente as porcas de fixação do cárter de proteção da corrente mantendo a ponta da barra levantada (Fig. 6). A corrente deve ser regulada de modo a ficar bem esticada e a poder deslizar facilmente com a força da mão (Fig. 7).
- A corrente está ajustada à tensão certa quando pode levantá-la alguns milímetros puxando-a para cima (M, Fig. 7).

ATENÇÃO

Verifique várias vezes a tensão da corrente durante o uso diário da máquina. Utilize sempre luvas de proteção.

ATENÇÃO

Execute o tensionamento da corrente a frio para evitar a rutura da corrente. Verifique o “tensionamento da corrente a frio” antes de uma utilização subsequente.

ATENÇÃO

Uma corrente nova precisa de ser tensionada com mais frequência do que uma corrente usada há muito tempo.

PT

5.2 MONTAGEM DA FERRAMENTA DE CORTE (FIG. 8)

Insira o tubo de transmissão (A) na ferramenta de corte (B), até que o furo de centragem (E) no tubo coincida com o do acessório. Fixe o parafuso de centragem (C) e, em seguida, os dois parafusos (D).

5.3 MONTAGEM DA PEGA E TUBO DE TRANSMISSÃO (FIG. 9)

1. Insira a pega (A) no tubo de transmissão (B).
2. Insira o tubo (B) na unidade motriz (C).
3. Ligue o conector da unidade motriz (J) ao conector da pega (K).
4. Oriente a unidade motriz até centrar o orifício presente no tubo (B) e aperte o parafuso (D) para bloquear a orientação.
5. Aperte o parafuso (E) para fixar totalmente a unidade motriz.
6. Puxe a pega para trás até colocá-la em contacto com a unidade motriz. Aperte o parafuso (F) e a anilha (G) para fixar a pega ao tubo (B).
7. Fixe as duas tampas (H) à unidade motriz apertando os parafusos (I).

5.4 MONTAGEM DE PROTEÇÃO TRASEIRA

Monte as duas partes da proteção (A, Fig. 10). Fixe com os parafusos (B, Fig. 10).

ATENÇÃO

É obrigatório montar a proteção traseira.

5.5 MONTAGEM DA BATERIA

Empurre a bateria para o lugar até ficar bloqueada na posição.

ATENÇÃO

Use apenas baterias originais. O uso de baterias de tipo incorreto pode comportar o risco de incêndio, explosões e lesões pessoais.

ATENÇÃO

É possível utilizar baterias de 2,5Ah e 4Ah com carregadores CRG 520.

Remoção da bateria

Prima o botão (D, Fig. 15) para remover a bateria.

ATENÇÃO

Leia também atentamente o manual de uso e manutenção da bateria e do carregador!

6 PREPARAÇÃO PARA O TRABALHO

6.1 VERIFICAÇÃO DA MÁQUINA

ATENÇÃO

Certifique-se de que a bateria não está inserida no seu compartimento.

Antes de iniciar o trabalho:





- certifique-se de que a alavanca do acelerador e a alavanca de segurança estão livres no movimento, sem forçar, e que, ao serem libertadas, voltam automaticamente e rapidamente à posição neutra;
- certifique-se de que a alavanca do acelerador permanece bloqueada, se não for premida a alavanca de segurança;
- certifique-se de que as passagens do ar de arrefecimento não estão obstruídas;
- certifique-se de que as pegas e proteções da máquina estão limpas e secas, corretamente montadas e firmemente fixadas à máquina;
- certifique-se de que os dispositivos de corte e as proteções não estão danificadas;
- certifique-se de que a máquina não apresenta sinais de desgaste ou de danos devidos a impactos ou outras causas e efetue as reparações necessárias;
- certifique-se de que a bateria está em boas condições e de que não há sinais de danos. Não use a máquina com uma bateria danificada ou gasta;
- carregue a bateria, segundo os modos indicados no capítulo 6.2 *Carregamento da bateria*.

6.2 CARREGAMENTO DA BATERIA

Para obter informações sobre a utilização correta, o modo e a monitorização do nível de carregamento e a legenda dos indicadores, consulte o manual de uso e manutenção do carregador da bateria.

6.3 DISPLAY (FIG. 13) (ESPECÍFICO PARA MODELOS PPXI 530 - PTXI 530)

Ligue o display premindo uma vez o botão ON/OFF (A).

Ícone	Descrição
	Luz indicadora de alarme. Indica que a máquina tem um problema que pode ser resolvido pelo operador. Exemplo: sobreaquecimento da bateria ou uso excessivo da máquina. Interrompa o trabalho e deixe a máquina em repouso durante alguns minutos. A cor indica o tipo de alarme: <ul style="list-style-type: none">• Verde: máquina em estado de bloqueio• Azul claro: problema do lado da bateria• Vermelho: problema do lado da máquina/centralina (possível sobreaquecimento)
	Luz indicadora de assistência. Indica que pode haver um problema que não pode ser resolvido pelo operador. Interrompa imediatamente o trabalho e contacte um Centro de Assistência Autorizado o mais rápido possível.
	Luz indicadora azul. Acende-se de forma fixa quando é feita a ligação ao dispositivo móvel.
	Indicador de carga da bateria. Durante a utilização da máquina, o indicador está aceso. A cor indica o estado da carga: <ul style="list-style-type: none">• Verde: carga superior a 50%• Amarelo: carga entre 50% - 10%• Vermelho: carga inferior a 10%
	Indicador de velocidade de rotação do dispositivo de corte. Quatro níveis de velocidade. Ao ligar, a velocidade é definida para o terceiro nível. Para alterar a velocidade, prima o botão ON/OFF (A). A velocidade é definida apenas em sequência crescente (exemplo: 1-2-3-4-1-2-3-4 etc.).

6.4 ÓLEO LUBRIFICANTE PARA CORRENTE



CUIDADO

A ferramenta é fornecida sem óleo lubrificante para corrente (Fig. 20).

6.4.1 Sistema de lubrificação automático

Retire a tampa de enchimento de óleo e encha o depósito (Fig. 20). Quando a máquina está em funcionamento, o óleo da corrente é descarregado automaticamente.

NOTA

Adicione óleo para correntes quando o seu nível descer até um centímetro do fundo.

Uma lubrificação adequada da corrente durante as fases de corte minimiza o desgaste entre a corrente e a barra, garantindo uma maior durabilidade. Utilize sempre óleo de boa qualidade (Fig. 20).



ATENÇÃO

É proibido o uso de óleo de recuperação! Utilize sempre lubrificante biodegradável específico para barras e correntes com o maior respeito pela natureza, pela saúde do operador e pela durabilidade dos componentes da máquina.

6.4.2 Regulação do fluxo de óleo (Fig. 19)

A quantidade de óleo lubrificante da corrente é regulada na fábrica. Regule o fluxo de acordo com as condições de funcionamento:

1. Desaperte o parafuso de fixação (1) uma volta.
2. Rode o parafuso de regulação no sentido dos ponteiros do relógio para diminuir a quantidade e no sentido anti-horário para aumentar o fluxo (2).
3. Uma vez efetuadas as regulações, aperte o parafuso de fixação (3).

Mantenha as pegas sempre limpas e secas de óleo ou combustível.

7 UTILIZAÇÃO DA MÁQUINA

7.1 ARRANQUE (FIG. 17) (ESPECÍFICO PARA PPXI 530 - PTXI 530)



ATENÇÃO

Antes de ligar a máquina, certifique-se de que a alavanca do acelerador funciona livremente.

Antes de ligar a máquina, insira a bateria (A, Fig. 16) no seu compartimento.

Para ligar a máquina:

- Prima o botão ON/OFF (D).
- Segure firmemente na máquina com ambas as mãos.
- Depois de premir o botão ON/OFF, acione a alavanca de segurança (E) no espaço de cinco segundos.
- Acione a alavanca do acelerador (C).

Para sair da condição de bloqueio, prima o botão ON/OFF (D) no visor.

7.2 ARRANQUE (FIG. 18) (ESPECÍFICO PARA PPXI 530R - PTXI 530R)



ATENÇÃO

Antes de ligar a máquina, certifique-se de que a alavanca do acelerador funciona livremente.

Antes de ligar a máquina, insira a bateria (A, Fig. 16) no seu compartimento.

Para ligar a máquina:

- Segure firmemente na máquina com ambas as mãos.
- Acione a alavanca de segurança (E).
- Acione a alavanca do acelerador (C).

7.3 APLICAÇÃO MÓVEL

7.3.1 Ligue a máquina à aplicação

Ligue a máquina. Nas máquinas dotadas de display, a luz azul acender-se-á de forma fixa quando tiver sido feita a ligação com o dispositivo móvel. A pesquisa pode ser reativada removendo e reinserindo a bateria. Para detalhes específicos, consulte as instruções na aplicação dedicada (Oleo-Mac Hub - Efcó Hub). A aplicação é gratuita para os dispositivos móveis e fornece funções abrangentes (informações adicionais sobre a máquina, detalhes, orientação, peças da máquina e manutenção). As máquinas equipadas com tecnologia wireless integrada podem ligar-se a dispositivos móveis e habilitar funções adicionais.

PT

7.3.2 Primeira utilização da aplicação

1. Transfira a aplicação para o seu dispositivo móvel.
2. Registe-se na aplicação.
3. Siga as instruções para ligar e registar a máquina.

NOTA

A aplicação Oleo-Mac Hub - Efcó Hub está disponível para download em todos os mercados. Contacte um Centro de Assistência Autorizado para obter mais informações.

7.4 PARAGEM DO MOTOR (FIG. 18)

Solte a alavanca do interruptor (C) para parar o motor.

7.5 DESLIGAR A MÁQUINA (FIG. 17) (ESPECÍFICO PARA OS MODELOS COM DISPLAY PPXI 530 - PTXI 530)

Depois de ter desligado o motor, solte a alavanca de segurança (E) durante 5 segundos, a máquina entra no estado de bloqueio (6.3 *Display (Fig. 13) (específico para modelos PPXi 530 - PTXi 530)*). Com a máquina bloqueada, mantenha premida a alavanca do acelerador (C) durante 5 segundos.

8 MODOS DE FUNCIONAMENTO E TÉCNICAS DE TRABALHO

ATENÇÃO

Para a sua segurança e a de terceiros:

1. Não use a máquina sem ter primeiro lido atentamente as instruções. Familiarize-se com os comandos e com um uso adequado da máquina. Aprenda a desligá-la rapidamente.
2. Lembre-se que o operador ou o utilizador é responsável por acidentes e imprevistos que se possam verificar noutras pessoas ou nas suas propriedades.
3. Use um vestuário adequado durante o trabalho. O seu Revendedor pode fornecer-lhe as informações sobre os materiais de segurança mais adequados a garantir a segurança no trabalho.
4. Trabalhe apenas à luz do dia ou com uma boa luz artificial.
5. Inspeccione bem toda a área de trabalho e retire tudo aquilo que possa ser lançado pela máquina (ramos, fios de ferro, cabos ocultos, pedras, etc.).
6. Preste atenção às possíveis projeções de material causadas pelo dispositivo de corte.
7. Pare a máquina e remova a bateria do seu compartimento:
 - se a máquina começar a vibrar de modo anómalo: nesse caso, procure imediatamente a causa das vibrações e proceda às verificações necessárias num Centro de Assistência Autorizado;
 - sempre que deixar a máquina sem vigilância;
 - antes de controlar, limpar ou trabalhar na máquina;
 - depois de ter batido num corpo estranho. Verifique se há eventuais danos e faça as reparações necessárias antes de usar novamente a máquina;
 - quando a máquina não for utilizada.
8. Mantenha sempre as mãos e os pés afastados do dispositivo de corte, especialmente durante o arranque.
9. Para evitar o risco de incêndio, não deixe a máquina sobreaquecida entre as folhas ou a relva seca.

PT

CUIDADO

Lembre-se sempre que uma máquina elétrica usada de forma incorreta pode incomodar os outros. Para respeitar os outros e o meio ambiente:

- Evite usar a máquina em ambientes e horários que possam incomodar.
- Siga escrupulosamente as normas locais para a eliminação dos resíduos após o corte.
- Siga rigorosamente as normas locais para a eliminação de partes deterioradas ou qualquer elemento de forte impacto ambiental.

8.1 SISTEMA DE SUPORTE (FIG. 11)

Está disponível como acessório o sistema de suporte.

Uma regulação correta da alça permite à máquina ter um bom equilíbrio e uma altura adequada em relação ao terreno.

- Utilize o sistema de suporte.
- Engate a máquina na alça através do mosquetão (A, Fig. 11).
- Posicione o gancho (B, Fig. 11) para obter o melhor equilíbrio da máquina.
- Posicione a fivela para obter a altura correta da máquina.

ATENÇÃO

Use o sistema de suporte e mantenha sempre ambas as mãos nas pegas durante o funcionamento da máquina.

8.2 MODOS DE FUNCIONAMENTO

Com a máquina ligada, segure sempre firmemente a zona de prensão (A, Fig. 23) com a mão esquerda.

Obtém-se um equilíbrio ideal com a máquina o mais possível junto ao corpo. A posição menos cansativa é aquela com um ângulo em relação ao terreno de 60°. Trabalha-se em segurança (o operador não está debaixo da zona de queda de ramos) e o peso da máquina não está demasiado desequilibrado para a frente.

Para facilitar a queda dos ramos cortados, é necessário cortar primeiro os ramos que estão por baixo. Em caso de ramos grossos (mais de 10 cm de diâmetro), corte-os em várias partes (comprimento máx. 20 cm) e nunca todos inteiros (Fig. 21), utilizando a técnica do corte de descarga.

Corte os ramos em pedaços pequenos. Tenha atenção aos pedaços que caem e àqueles que podem fazer ricochete de modo inesperado no terreno.

ATENÇÃO

Nunca trabalhe por baixo do ramo a cortar; tenha em conta o espaço de queda e os eventuais ricochetes imprevistos no terreno que possam ocorrer.

Trabalhe certificando-se de que está numa posição estável e segura. Assuma posições de trabalho corretas.

Não permaneça durante longos períodos na mesma posição; mude frequentemente a posição de trabalho.

Não utilize escadas ou posições incertas, mantenha a zona de trabalho limpa para facilitar um eventual afastamento.

É proibido subir às árvores com a máquina; só é permitido numa cabina com elevação hidráulica.

PT

ATENÇÃO

Tenha o máximo cuidado se trabalhar próximo de linhas elétricas aéreas. A queda de ramos pode causar um curto-circuito. Nunca aproxime o aparelho a menos de 10 metros das linhas elétricas.

8.3 TÉCNICAS DE TRABALHO

8.3.1 Corte de descarga (Fig. 22)

Para evitar descascar o ramo, receber contragolpes ou bloquear a barra, faça um corte de descarga (1) no lado inferior dos ramos grossos. Em seguida, faça o corte de seccionamento (2).

8.4 CONCLUSÃO DO TRABALHO

Uma vez ultimado o trabalho, desligue a máquina tal como anteriormente indicado.

ATENÇÃO

Deixe arrefecer a máquina antes de a colocar num ambiente qualquer. Para reduzir o risco de incêndio, liberte a máquina de resíduos de relva, folhas ou gordura excessiva; não deixe embalagens com os resíduos do corte no interior de um local.

9 MANUTENÇÃO

ATENÇÃO

- Durante as operações de manutenção, calce sempre as luvas de proteção.
- Não efetue as operações de manutenção com o motor ou a bateria quentes. Desligue a máquina e deixe-a arrefecer. Faça a manutenção com a máquina desligada e a bateria removida.
- A manutenção em falta ou incorreta, a remoção ou a modificação de dispositivos, de segurança e/ou a utilização de peças sobresselentes não originais pode causar ferimentos graves ou fatais ao operador ou a terceiros.

ATENÇÃO

Para a sua segurança e a de terceiros:

- Depois de cada utilização, remova a bateria do seu compartimento e verifique se há eventuais danos.
- Uma manutenção correta é fundamental para manter ao longo do tempo a eficiência e a segurança de utilização originais da máquina.
- Mantenha apertadas as porcas e os parafusos, para ter a certeza de que a máquina está sempre em condições seguras de funcionamento.
- Nunca utilize a máquina com peças gastas ou danificadas. As peças danificadas devem ser substituídas e nunca reparadas.
- Use apenas peças originais. As peças de qualidade não equivalente podem danificar a máquina e comprometer a segurança.

9.1 AFIAR A CORRENTE

PT

ATENÇÃO

Não seguir as instruções de afiar aumenta consideravelmente o risco de contragolpe.

O passo da corrente é de 1/4"x0.043".

Afie a corrente utilizando luvas de proteção e uma lima redonda de \varnothing 4 mm (5/32").

Afie sempre a corrente de dentro para fora da parte cortante (Fig. 25). Os elos cortantes, depois de afiar, devem ter todos a mesma largura e comprimento.

ATENÇÃO

A corrente deve ser afiada sempre que se constatar que a apara tem dimensões muito pequenas como a serradura normal.

A cada 3-4 afiações, é necessário verificar e, se necessário, limar o delimitador de profundidade, utilizando a lima plana e o modelo especial fornecido como opção e, em seguida, arredondar o canto da frente (Fig. 24).

ATENÇÃO

A regulação correta do delimitador de profundidade é tão importante como a afiação correta da corrente.

9.2 BARRA

As barras equipadas com carreto na ponta devem ser lubrificadas com massa lubrificante usando uma seringa para lubrificação.

A barra deve ser virada a cada 8 horas de trabalho para permitir um desgaste uniforme.

Mantenha limpa a ranhura da barra e o orifício de lubrificação com o raspador fornecido como opção.

Certifique-se de que as guias da barra estão paralelas e, se necessário, retire as rebarbas laterais com a lima plana.

Rode a barra e verifique se os orifícios de lubrificação estão livres de impurezas.

ATENÇÃO

Nunca monte uma corrente nova num carreto gasto.

9.3 ARREFECIMENTO DA MÁQUINA

Para evitar o sobreaquecimento e danos à máquina, as grelhas de admissão de ar de arrefecimento devem ser sempre mantidas limpas e livres de relva e detritos.

9.4 FILTRO DE ÓLEO

Verifique periodicamente o estado do filtro de óleo. Para efetuar a limpeza do filtro, extraia-o do orifício de enchimento de óleo; em caso de sujidade excessiva, proceda à sua substituição (Fig. 26).

9.5 MANUTENÇÃO EXTRAORDINÁRIA

É necessário, no final da época quando o uso é intensivo, ou de dois em dois anos com uso normal, prever uma verificação geral a ser realizada com um técnico especializado da rede de assistência.

Encontre o Centro de Assistência Autorizado mais próximo em: <https://www.myemak.com/int/filiali-e-distributori/distributori>.

ATENÇÃO

- **Todas as operações de manutenção não enumeradas neste manual devem ser efetuadas por um Centro de Assistência Autorizado. Para garantir um funcionamento constante e regular da máquina, lembre-se que as eventuais substituições das peças sobresselentes deverão ser exclusivamente efetuadas com PEÇAS ORIGINAIS.**
- **Qualquer modificação não autorizada e/ou a utilização de peças sobresselentes não originais pode causar ferimentos graves ou fatais ao operador ou a terceiros e são causa de anulação imediata da garantia.**

PT

9.6 TABELA DE MANUTENÇÃO

As frequências de manutenção que se seguem referem-se apenas a condições normais de utilização. Se a utilização diária for mais longa do que o normal ou em condições de corte adversas, as frequências recomendadas devem ser adequadamente aproximadas.		Antes de cada utilização	Semanalmente	Mensalmente	Em caso de danos ou avaria	Conforme necessário
Máquina completa	Inspecionar (fugas, fendas e desgaste)	X				
	Limpar no final do dia de trabalho	X				
Depósito de óleo	Inspecionar (fugas, fendas e desgaste)	X		X		
Lubrificação da corrente	Verificar o desempenho	X		X		
Bateria	Certifique-se de que a bateria está intacta	X				
	Verifique a carga da bateria	X				
	Verifique as ligações entre a máquina e a bateria			X		
Carregador da bateria	Certifique-se de que o carregador da bateria está íntegro e a funcionar.	X				
	Verifique as ligações entre a máquina e o carregador da bateria			X		
Corrente	Inspecionar (danos, afiação e desgaste)	X		X		
	Verificar a tensão	X		X		
	Afiamento: verificar a profundidade da passada				X	
Barra	Inspecionar: danos e desgaste	X		X		
	Limpar a ranhura e a conduta de óleo	X				
	Rodar, lubrificar o carreto e rebarbar		X			
	Substituir				X	
Pinhão	Inspecionar: danos e desgaste		X			(1)

As frequências de manutenção que se seguem referem-se apenas a condições normais de utilização. Se a utilização diária for mais longa do que o normal ou em condições de corte adversas, as frequências recomendadas devem ser adequadamente aproximadas.		Antes de cada utilização	Semanalmente	Mensalmente	Em caso de danos ou avaria	Conforme necessário
Paragem da corrente	Inspecionar: danos e desgaste	X	X			X
	Substituir				X	
Todos os parafusos e as porcas acessíveis	Inspecionar e reapertar		X			

PT

(1) Substituir por cada nova corrente.

10 TRANSPORTE

ATENÇÃO

Para o transporte da máquina no veículo, certifique-se da correta e sólida fixação ao veículo através de correias. A máquina deve ser transportada na posição horizontal, certificando-se ainda de que não são violadas as normas de transporte em vigor para estas máquinas.

- Desligue a máquina, aguarde a paragem da ferramenta de corte e remova a bateria do respetivo compartimento.
- Pegue na máquina unicamente pela pega e oriente o dispositivo de corte na direção contrária ao sentido de marcha.

ATENÇÃO

Transporte a podadora desligada e com a cobertura da barra montada (Fig. 12).

11 ARMAZENAMENTO

Quando tiver de deixar a máquina parada por longos períodos de tempo:

- Retire a bateria (lea também o manual da bateria para o correto armazenamento).
- Armazene as baterias fora do alcance das crianças, num local escuro e seco entre 0 ÷ 23 °C, livre de poeira e da presença de gases corrosivos. Evite armazenar sob a luz solar direta.
- Durante a utilização, a bateria está protegida contra o descarregamento total através de um dispositivo de proteção que desliga a máquina e bloqueia o seu funcionamento.
- Ligue a máquina em vazio para também esvaziar completamente o tubo de alimentação e a bomba do óleo.
- No fim de cada sessão de trabalho, volte a limpar rigorosamente a máquina eliminando o pó e os detritos, repare ou substitua as partes com defeito.
- A máquina deve ser armazenada num local seco e ao abrigo das intempéries.
- Guarde a máquina fora do alcance das crianças.
- Os procedimentos de colocação em serviço após um armazenamento de inverno são os mesmos que são efetuados durante o arranque normal da máquina (ver o capítulo 7.1 Arranque (Fig. 17) (específico para PPXi 530 - PTXi 530)).

ATENÇÃO

Em caso de armazenamento da máquina, monte a proteção (M, Fig. 27).

12 PROTEÇÃO DO AMBIENTE

A proteção do ambiente deve ser um aspeto relevante e prioritário na utilização da máquina, para benefício da convivência civil e do ambiente em que vivemos.

- Evite ser um incómodo para a vizinhança.
- Siga escrupulosamente as normas locais para a eliminação dos resíduos após o corte.
- Siga rigorosamente as normas locais para a eliminação de embalagens, óleos, gasolina, baterias, filtros, partes deterioradas ou qualquer elemento de forte impacto ambiental. Estes resíduos não devem ser deitados ao lixo, mas devem ser separados e entregues aos centros de recolha adequados, que irão proceder à reciclagem dos materiais.

12.1 DEMOLIÇÃO E ELIMINAÇÃO

No momento da colocação fora de serviço, não abandone a máquina no ambiente, mas dirija-se a um centro de recolha.

A maioria dos materiais utilizados na construção da máquina são recicláveis; todos os metais (aço, alumínio, latão) podem ser entregues a um centro normal de recuperação de ferro. Para obter informações, contacte o serviço normal de recolha de resíduos da sua área. A eliminação dos resíduos provenientes da demolição da máquina deve ser efetuada respeitando o ambiente, evitando poluir o solo, o ar e a água.

Em todo o caso, deve ser respeitada a legislação local em vigor sobre esta matéria.

Ao demolir a máquina, deve destruir a etiqueta de marcação CE juntamente com este manual.

13 CERTIFICADO DE GARANTIA

Esta máquina foi concebida e realizada através das técnicas de fabrico mais modernas. O fabricante oferece uma garantia sobre os seus produtos de 24 meses, a partir da data de aquisição, para uma utilização privada e doméstica. A garantia é limitada a 12 meses no caso de uso profissional.

Condições gerais da garantia

1. A garantia é reconhecida a partir da data de aquisição. A empresa fabricante, através da sua rede de venda e assistência técnica, substitui gratuitamente as peças defeituosas devido a materiais, trabalho e fabrico. A garantia não retira ao comprador os direitos legais previstos pelo código civil, contra consequências de defeitos ou irregularidades causados pelo objeto adquirido.
2. O pessoal técnico intervirá o mais rapidamente possível dentro dos limites de tempo concedidos pelas exigências de organização.
3. **Para solicitar a assistência dentro do período da garantia é necessário apresentar ao pessoal autorizado o certificado de garantia que se encontra abaixo, carimbado pelo revendedor e com todos os campos preenchidos, em conjunto com a fatura ou talão de compra fiscalmente válido e que comprove a data de compra.**
4. A garantia será anulada em caso de:
 - Manifesta falta de manutenção,
 - Utilização incorreta do aparelho ou tentativas de modificação,
 - Utilização de lubrificantes ou combustíveis não adequados,
 - Utilização de peças de substituição ou acessórios não originais,
 - Intervenções realizadas por pessoal não autorizado.
5. A empresa fabricante exclui da garantia os materiais de consumo e as peças sujeitas a um esforço normal de funcionamento.
6. A garantia exclui as intervenções de atualização e melhoria do aparelho.
7. A garantia não cobre ajustes e intervenções de manutenção que ocorram durante o período da garantia.
8. Eventuais danos causados durante o transporte deverão ser imediatamente comunicados ao transportador sob pena de anulação da garantia.
9. Para motores de outras marcas (Briggs & Stratton, Tecumseh, Kawasaki, Honda, etc.) instalados nas nossas máquinas, prevalece a garantia dada pelo fabricante do motor.
10. A garantia não cobre eventuais danos, diretos ou indiretos causados a pessoas ou bens por avarias na máquina ou resultantes de suspensão prolongada forçada no uso da mesma.

PT

Formulário de garantia

Recorte e preencha o formulário de garantia presente no verso deste manual.
Descrições dos campos do formulário de garantia (WARRANTY FORM):

1. MODELO
2. N.º DE SÉRIE
3. ADQUIRIDO POR
4. Não enviar! Anexar apenas a eventuais pedidos de garantia técnica.
5. DATA
6. CONCESSIONÁRIO.

14 RESOLUÇÃO DE PROBLEMAS

ATENÇÃO

- Pare sempre a máquina e remova a bateria antes de efetuar todos os testes corretivos recomendados na tabela abaixo, a menos que seja explicitamente requerido o funcionamento da máquina.
- Quando forem verificadas todas as possíveis causas e o problema não for resolvido, consultar um Centro de Assistência Autorizado. Caso se verifique um problema que não esteja listado nesta tabela, consultar um Centro de Assistência Autorizado.

PROBLEMA	POSSÍVEIS CAUSAS	SOLUÇÃO
Accionando o interruptor, a máquina não liga	Bateria inexistente ou não inserida corretamente	Certifique-se de que a bateria está bem colocada
	Bateria descarregada	Verifique o estado de carga e recarregue a bateria
A máquina desliga-se durante o trabalho	Bateria inexistente ou não inserida corretamente	Certifique-se de que a bateria está bem colocada
	Bateria descarregada	Verifique o estado de carga e recarregue a bateria
Pouca autonomia da bateria	Condições de utilização gravosas com maior consumo de corrente	Otimize a utilização
O carregador da bateria não recarrega a bateria (LED vermelho aceso)	Contactos sujos	Limpe os contactos
O carregador da bateria não recarrega a bateria (nenhum LED aceso)	Falta de tensão no carregador da bateria	Certifique-se de que a ficha está inserida e de que há corrente na tomada
	Carregador da bateria com defeito	Substitua por uma peça original
A máquina arranca e funciona, mas a corrente não gira.	Tensionamento da corrente demasiado apertado	Tensionamento da corrente; ver instruções no capítulo 5.1 <i>Montagem da barra e da corrente.</i>
	Montagem incorreta da barra e da corrente	ver as instruções no capítulo 5.1 <i>Montagem da barra e da corrente.</i>
	Corrente e/ou barra danificadas	ver as instruções no capítulo 5.1 <i>Montagem da barra e da corrente.</i>
	Embraiagem e/ou pinhão danificados	Substitua, se necessário: contacte um Centro de Assistência Autorizado

ATENÇÃO

Nunca toque na corrente quando a máquina estiver a trabalhar.

1 ΕΙΣΑΓΩΓΗ	168
1.1 Τρόπος ανάγνωσης του εγχειριδίου	168
2 ΓΝΩΡΙΜΙΑ ΜΕ ΤΟ ΜΗΧΑΝΗΜΑ	169
2.1 Περιγραφή του μηχανήματος και πεδίο χρήσης.....	169
2.2 Εξαρτήματα του μηχανήματος	169
2.3 Επεξηγήσεις συμβόλων και προειδοποιήσεις ασφαλείας (Εικ. 2)	170
2.3.1 Πληροφορίες για τους χρήστες.....	170
3 ΓΕΝΙΚΕΣ ΠΡΟΕΙΔΟΠΟΙΗΣΕΙΣ ΑΣΦΑΛΕΙΑΣ ΓΙΑ ΤΟ ΜΗΧΑΝΗΜΑ	171
3.1 Γενικές προειδοποιήσεις ασφαλείας ηλεκτρικού εργαλείου	172
3.1.1 Προειδοποιήσεις ασφαλείας για το κονταροπρίονο με τηλεσκοπική ράβδο.....	174
3.2 Μέσα ατομικής προστασίας (ΜΑΠ).....	176
4 ΚΑΝΟΝΕΣ ΧΡΗΣΗΣ	177
4.1 Πρόσθετες οδηγίες σχετικά με την ασφάλεια	177
4.2 Οδηγίες χρήσης συσσωρευτών.....	178
5 ΣΥΝΑΡΜΟΛΟΓΗΣΗ.....	178
5.1 Τοποθέτηση λάμας και αλυσίδας.....	179
5.2 Συναρμολόγηση κοπτικού εξαρτήματος (Εικ. 8)	179
5.3 Συναρμολόγηση λαβής και άξονα μετάδοσης (Εικ. 9)	180
5.4 Συναρμολόγηση πίσω προστατευτικού.....	180
5.5 Τοποθέτηση μπαταρίας.....	180
6 ΠΡΟΕΤΟΙΜΑΣΙΑ ΓΙΑ ΕΡΓΑΣΙΑ	180
6.1 Έλεγχος του μηχανήματος.....	180
6.2 Φόρτιση της μπαταρίας	181
6.3 Οθόνη (Εικ. 13) (ειδική για τα μοντέλα PPXi 530 - PTXi 530).....	181
6.4 Λιπαντικό λάδι για αλυσίδα.....	181
6.4.1 Σύστημα αυτόματης λίπανσης.....	181
6.4.2 Ρύθμιση παροχής λαδιού (Εικ. 19)	182
7 ΧΡΗΣΗ ΤΟΥ ΜΗΧΑΝΗΜΑΤΟΣ	182
7.1 Εκκίνηση (Εικ. 17) (ειδική για PPXi 530 - PTXi 530)	182
7.2 Εκκίνηση (Εικ. 18) (ειδική για PPXi 530R - PTXi 530R)	182
7.3 Εφαρμογή για κινητό τηλέφωνο	182
7.3.1 Συνδέστε το μηχανήμα με την εφαρμογή	182
7.3.2 Πρώτη χρήση της εφαρμογής.....	183
7.4 Σβήσιμο του κινητήρα (Εικ. 18).....	183
7.5 Απενεργοποίηση του μηχανήματος (Εικ. 17) (Ειδικά για μοντέλα με οθόνη PPXi 530 - PTXi 530)	183
8 ΤΡΟΠΟΙ ΛΕΙΤΟΥΡΓΙΑΣ ΚΑΙ ΤΕΧΝΙΚΕΣ ΕΡΓΑΣΙΑΣ.....	183
8.1 Σύστημα ζωνών (Εικ. 11)	184
8.2 Τρόποι λειτουργίας	184
8.3 Τεχνικές εργασίας	185
8.3.1 Κοπή εκτόνωσης (Εικ. 22)	185
8.4 Έλεος εργασίας.....	185
9 ΣΥΝΤΗΡΗΣΗ.....	185
9.1 Τρόχισμα αλυσίδας	185
9.2 Λάμα	186
9.3 Ψύξη μηχανήματος	186
9.4 Φίλτρο λαδιού.....	186
9.5 Εκτακτη συντήρηση	186
9.6 Πίνακας συντήρησης.....	187
10 ΜΕΤΑΦΟΡΑ.....	188
11 ΑΠΟΣΗΚΕΥΣΗ.....	188
12 ΠΡΟΣΤΑΣΙΑ ΤΟΥ ΠΕΡΙΒΑΛΛΟΝΤΟΣ.....	188
12.1 Διάλυση και απόρριψη.....	188
13 ΠΙΣΤΟΠΟΙΗΤΙΚΟ ΕΓΓΥΗΣΗΣ	189
14 ΑΝΤΙΜΕΤΩΠΙΣΗ ΠΡΟΒΛΗΜΑΤΩΝ	190

1 ΕΙΣΑΓΩΓΗ

Σας ευχαριστούμε που επιλέξατε ένα προϊόν Etak.

Το δίκτυο προμηθευτών και εξουσιοδοτημένων συνεργείων μας βρίσκονται στη διάθεσή σας για ό,τι χρειαστείτε.

ΠΡΟΣΟΧΗ

Για σωστή χρήση του μηχανήματος και αποφυγή ατυχημάτων, διαβάστε με ιδιαίτερη προσοχή το παρόν εγχειρίδιο πριν από την έναρξη της εργασίας σας.

ΠΡΟΣΟΧΗ

Το παρόν εγχειρίδιο πρέπει να συνοδεύει το μηχάνημα για όλη τη διάρκεια ζωής του.

ΠΡΟΣΟΧΗ

ΚΙΝΔΥΝΟΣ ΒΛΑΒΗΣ ΤΗΣ ΑΚΟΗΣ. Σε κανονικές συνθήκες χρήσης, αυτό το μηχάνημα μπορεί να οδηγήσει σε επίπεδα ατομικής και ημερήσιας έκθεσης του χειριστή στον θόρυβο ίσα ή άνω των 85 dB (A).

GR

Στο εγχειρίδιο αυτό παρέχονται λεπτομέρειες για τη λειτουργία των διαφόρων εξαρτημάτων και οδηγίες για τους αναγκαίους ελέγχους και τη συντήρηση.

ΠΡΟΣΟΧΗ

Διαβάστε επίσης προσεκτικά το εγχειρίδιο χρήσης και συντήρησης της μπαταρίας και του φορτιστή μπαταρίας!

ΣΗΜΕΙΩΣΗ

Οι περιγραφές και οι εικόνες του παρόντος εγχειριδίου δεν θεωρούνται αυστηρά δεσμευτικές. Ο κατασκευαστής διατηρεί το δικαίωμα να προβεί σε τυχόν τροποποιήσεις χωρίς υποχρέωση ενημέρωσης του παρόντος εγχειριδίου.

Οι εικόνες είναι ενδεικτικές. Τα εξαρτήματα μπορεί να διαφέρουν σε σχέση με αυτά που απεικονίζονται. Στην περίπτωση αμφιβολιών, επικοινωνήστε με ένα εξουσιοδοτημένο κέντρο τεχνικής υποστήριξης.

1.1 ΤΡΟΠΟΣ ΑΝΑΓΝΩΣΗΣ ΤΟΥ ΕΓΧΕΙΡΙΔΙΟΥ

Το εγχειρίδιο χωρίζεται σε κεφάλαια και παραγράφους. Οι παράγραφοι είναι ένα επιμέρους επίπεδο των σχετικών κεφαλαίων. Οι παραπομπές στα κεφάλαια ή στις παραγράφους επισημαίνονται με την ένδειξη «κεφάλαιο» ή «παράγραφος» ακολουθούμενη από τον σχετικό αριθμό. Παράδειγμα: «κεφάλαιο 2».

Εκτός από οδηγίες χρήσης και συντήρησης, το εγχειρίδιο αυτό παρέχει σημαντικές πληροφορίες που πρέπει να λάβετε υπόψη. Οι πληροφορίες αυτές επισημαίνονται με τα σύμβολα που περιγράφονται παρακάτω:

ΠΡΟΣΟΧΗ

Όταν υπάρχει κίνδυνος ατυχημάτων ή τραυματισμών, ακόμη και θανατηφόρων, ή σοβαρών υλικών ζημιών.

ΠΡΟΕΙΔΟΠΟΙΗΣΗ

Όταν υπάρχει ο κίνδυνος πρόκλησης ζημιάς στο μηχάνημα ή σε μεμονωμένα εξαρτήματά της.

ΣΗΜΕΙΩΣΗ

Παρέχει πληροφορίες επιπρόσθετες των οδηγιών των μηνυμάτων ασφάλειας που προηγούνται.

Οι εικόνες σε αυτές τις οδηγίες χρήσης αριθμούνται 1, 2, 3 και ούτω καθεξής. Τα εξαρτήματα που απεικονίζονται στις εικόνες επισημαίνονται με γράμματα ή αριθμούς ανάλογα με την περίπτωση. Η παραπομπή στο εξάρτημα C της εικόνας 2 υποδεικνύεται με την ένδειξη: «Βλ. C, εικ. 2» ή απλά «(C, εικ. 2)».

2 ΓΝΩΡΙΜΙΑ ΜΕ ΤΟ ΜΗΧΑΝΗΜΑ

2.1 ΠΕΡΙΓΡΑΦΗ ΤΟΥ ΜΗΧΑΝΗΜΑΤΟΣ ΚΑΙ ΠΕΔΙΟ ΧΡΗΣΗΣ

Το μηχάνημα αυτό είναι ένας εξοπλισμός για κηπουρική και συγκεκριμένα ένα κονταροπρίονο με ηλεκτρικό κινητήρα που τροφοδοτείται από μπαταρία.

Ο χειριστής μπορεί να χρησιμοποιήσει τα κύρια χειριστήρια σε απόσταση πάντα ασφαλείας από το εξάρτημα κοπής.

Προβλεπόμενη χρήση

Αυτό το μηχάνημα έχει σχεδιαστεί και κατασκευαστεί για την κοπή κλαδιών.

Ακατάλληλη χρήση



ΠΡΟΣΟΧΗ

Το μηχάνημα πρέπει να χρησιμοποιείται μόνο για την κοπή κλαδιών. Απαγορεύεται η κοπή άλλων υλικών. Οι κρδασμοί και το κλώσθημα είναι διαφορετικοί, με αποτέλεσμα να μην τηρούνται οι απαιτήσεις ασφαλείας. Μη χρησιμοποιείτε το κονταροπρίονο ως μοχλό για ανύψωση, μετακίνηση ή τεμαχισμό αντικειμένων και μην το τοποθετείτε σε σταθερές βάσεις. Απαγορεύεται η τοποθέτηση στον δυναμοδότη του κονταροπρίονου εξαρτημάτων ή διατάξεων που δεν συνιστώνται από τον κατασκευαστή.

GR



ΠΡΟΣΟΧΗ

Μην εκτελείτε εργασίες κοπής όταν ο καιρός δεν είναι καλό, όταν η ορατότητα είναι περιορισμένη και όταν οι θερμοκρασίες είναι πολύ χαμηλές ή πολύ υψηλές. Βεβαιωθείτε ότι δεν υπάρχουν ξερά κλαδιά που μπορούν να πέσουν.



ΠΡΟΣΟΧΗ

Παραδίδετε ή δανείτε το μηχάνημα μόνο σε έμπειρα άτομα που είναι εξοικειωμένα με τη λειτουργία του και γνωρίζουν τη σωστή χρήση του. Παραδίδετε επίσης το εγχειρίδιο με τις οδηγίες χρήσης, το οποίο πρέπει να διαβάσει ο χειριστής πριν από την έναρξη της εργασίας του.

Οποιαδήποτε άλλη χρήση, διαφορετική από αυτές που αναφέρονται παραπάνω, μπορεί να αποδειχθεί επικίνδυνη και να προκαλέσει τραυματισμούς/υλικές ζημιές. Στην ακατάλληλη χρήση περιλαμβάνονται (ενδεικτικά) τα εξής:

- χρήση του μηχανήματος για καθαρισμό,
- διαμόρφωση θάμνων ή άλλες εργασίες στις οποίες το εξάρτημα κοπής δεν χρησιμοποιείται στο επίπεδο του εδάφους,
- χρήση του μηχανήματος για την κοπή υλικών μη φυτικής προέλευσης,
- χρήση του μηχανήματος από περισσότερα από ένα άτομα,
- θρυμματισμό των υλικών για κομποστοποίηση,
- χρήση συνδυασμών λαμών και αλυσίδων διαφορετικών από αυτούς που αναφέρονται στον πίνακα στη σελίδα 10. Κίνδυνος σοβαρών τραυματισμών.

Η ακατάλληλη χρήση του μηχανήματος οδηγεί σε ακύρωση της εγγύησης και απαλλαγή του κατασκευαστή από κάθε ευθύνη. Στην περίπτωση αυτή, ο χειριστής είναι υπεύθυνος για ζημιές ή τραυματισμούς του ίδιου ή τρίτων.

2.2 ΕΞΑΡΤΗΜΑΤΑ ΤΟΥ ΜΗΧΑΝΗΜΑΤΟΣ

Στην Εικ. 1 παρουσιάζονται τα κύρια εξαρτήματα του μηχανήματος:

1. Τηλεσκοπικός άξονας μετάδοσης
2. Λάμα
3. Αλυσίδα
4. Δοχείο λαδιού
5. Τάπα λαδιού
6. Βίδα ρύθμισης λαδιού αλυσίδας
7. Βίδα ασφάλισης ρύθμισης λαδιού
8. Παξιμάδι στερέωσης λάμας
9. Βίδα ρύθμισης αλυσίδας
10. Προστατευτικό αλυσίδας
11. Κάλυμμα λάμας
12. Ζώνη συγκράτησης
13. Πίσω προστατευτικό
14. Μπαταρία
15. Κινητήρια μονάδα
16. Πίσω λαβή

17. Λεβιές γκαζιού
18. Λεβιές ασφαλείας (ειδικός για τα μοντέλα PPXι 530 - PTXι 530)

19. Λεβιές ασφαλείας (ειδικός για τα μοντέλα PPXι 530R - PTXι 530R)
20. Θθόνη
21. Σύνδεση μάντα.

2.3 ΕΠΕΞΗΓΗΣΕΙΣ ΣΥΜΒΟΛΩΝ ΚΑΙ ΠΡΟΕΙΔΟΠΟΙΗΣΕΙΣ ΑΣΦΑΛΕΙΑΣ (ΕΙΚ. 2)

1.

ΠΡΟΣΟΧΗ

Το μηχάνημα αυτό, εάν δεν χρησιμοποιείται σωστά, μπορεί να είναι επικίνδυνο για τον χειριστή και άλλα άτομα.

2. Κρατήστε τα άλλα άτομα σε απόσταση ασφαλείας.
3. Κίνδυνος ηλεκτροπληξίας - Διατηρείτε απόσταση ασφαλείας από τα ηλεκτρικά καλώδια.
4. Διαβάστε το εγχειρίδιο χρήσης και συντήρησης πριν από τη χρήση αυτού του μηχανήματος.
5. Φοράτε κράνος, γυαλιά και ακουστικά.
6. Χρησιμοποιείτε εγκεκριμένα προστατευτικά γάντια.
7. Φοράτε προστατευτικά αντιολισθητικά παπούτσια.
8. Αφαιρείτε την μπαταρία πριν από την εκτέλεση εργασιών συντήρησης.
9. Μην εκθέτετε το μηχάνημα στη βροχή (ή στην υγρασία).
10. Σήμα συμμόρφωσης CE.
11. Τύπος μηχανήματος: **ΚΟΝΤΑΡΟΠΡΙΟΝΟ**.
12. Αριθμός σειράς.
13. Έτος κατασκευής.
14. Τάση τροφοδοσίας. Συσκευή συνεχούς ρεύματος.
15. Ανατρέξτε στο κεφάλαιο 2.3.1 *Πληροφορίες για τους χρήστες*.

2.3.1 Πληροφορίες για τους χρήστες



Προϊόν που συμμορφώνεται με τις Οδηγίες 2011/65/EK και 2012/19/EK που αφορούν τη μείωση της χρήσης επικίνδυνων ουσιών στους ηλεκτρικούς και ηλεκτρονικούς εξοπλισμούς, καθώς και την απόρριψη των αποβλήτων.

Αυτό το σύμβολο πάνω στον εξοπλισμό σημαίνει ότι η αποκομιδή του προϊόντος στο τέλος της ωφέλιμης διάρκειας ζωής του **πρέπει** να γίνεται ξεχωριστά από τα υπόλοιπα απόβλητα.

Συνεπώς, ο χρήστης πρέπει να παραδίδει τον εξοπλισμό στο τέλος της διάρκειας ζωής του στα κατάλληλα κέντρα διαφοροποιημένης συλλογής ηλεκτρικών και ηλεκτρονικών συσκευών ή στον προμηθευτή **κατά την αγορά ενός νέου εξοπλισμού ισοδύναμου τύπου**.

Η κατάλληλη διαφοροποιημένη συλλογή και παράδοση του εξοπλισμού για ανακύκλωση, επεξεργασία και φιλική προς το περιβάλλον απόρριψη συμβάλλει στην αποφυγή πιθανών αρνητικών επιπτώσεων για το περιβάλλον και την υγεία, καθώς και στην ανακύκλωση των υλικών από τα οποία αποτελείται ο εξοπλισμός.

Η ακατάλληλη απόρριψη του προϊόντος από τον χρήστη οδηγεί στην επιβολή των κυρώσεων που προβλέπονται από την εθνική νομοθεσία.

ΠΡΟΣΟΧΗ

Μην πετάτε τις μπαταρίες μαζί με το μηχάνημα!

⚠ ΠΡΟΣΟΧΗ

Διαβάστε επίσης προσεκτικά το εγχειρίδιο χρήσης και συντήρησης της μπαταρίας και του φορτιστή μπαταρίας!

3 ΓΕΝΙΚΕΣ ΠΡΟΕΙΔΟΠΟΙΗΣΕΙΣ ΑΣΦΑΛΕΙΑΣ ΓΙΑ ΤΟ ΜΗΧΑΝΗΜΑ

⚠ ΠΡΟΣΟΧΗ

Διαβάστε όλες τις προειδοποιήσεις ασφαλείας, τις οδηγίες, τις εικόνες και τις προδιαγραφές που παρέχονται με αυτό το μηχάνημα. Εάν δεν τηρούνται όλες οι οδηγίες που αναφέρονται παρακάτω, μπορεί να προκληθούν ηλεκτροπληξία, φωτιά ή/και σοβαροί τραυματισμοί.

⚠ ΠΡΟΣΟΧΗ

Το μηχάνημα, εάν χρησιμοποιείται σωστά, είναι ένα γρήγορο, άνετο και αποτελεσματικό εργαλείο εργασίας. Εάν χρησιμοποιείται με εσφαλμένο τρόπο ή χωρίς τις απαιτούμενες προφυλάξεις, μπορεί να είναι επικίνδυνο. Για να είναι πάντα ευχάριστη και ασφαλής η εργασία σας, τηρείτε αυστηρά τους κανόνες ασφαλείας που ακολουθούν ή αναγράφονται στο εγχειρίδιο.

⚠ ΠΡΟΣΟΧΗ

Αυτό το προϊόν δημιουργεί ηλεκτρομαγνητικό πεδίο κατά τη λειτουργία! Αυτό το πεδίο, σε ορισμένες περιπτώσεις, μπορεί να προκαλέσει παρεμβολές σε ενεργές ή παθητικές ιατρικές εγκαταστάσεις! Για να μειωθεί ο κίνδυνος σοβαρών ή θανατηφόρων τραυματισμών, τα άτομα με ιατρικές συσκευές πρέπει να επικοινωνήσουν με τον ιατρό τους και τον κατασκευαστή της ιατρικής συσκευής πριν από τη χρήση αυτού του προϊόντος!

⚠ ΠΡΟΣΟΧΗ

Ο χειριστής είναι απαραίτητο να είναι εκπαιδευμένος σε όλες τις διαδικασίες που περιγράφονται στο εγχειρίδιο.

⚠ ΠΡΟΣΟΧΗ

Η απενεργοποίηση του μηχανήματος γίνεται με το μηχάνημα στην κατάσταση lock-off και κρατώντας πατημένο για 5 δευτερόλεπτα τον λεβιέ γκαζιού.

⚠ ΠΡΟΣΟΧΗ

Με το μηχάνημα ενεργοποιημένο, κρατάτε το πάντα από τη ζώνη συγκράτησης (Α, Εικ. 23) με το αριστερό χέρι. Το σώμα σας πρέπει να βρίσκεται πάντα στα αριστερά του άξονα μετάδοσης. Μην κρατάτε ποτέ τη συσκευή με σταυρωμένα τα χέρια. Οι οδηγίες αυτές ισχύουν και για τους αριστερόχειρες.

⚠ ΠΡΟΣΟΧΗ

Πριν από την απενεργοποίηση του μηχανήματος, ασφαλίστε την τηλεσκοπική ράβδο.

ΣΗΜΕΙΩΣΗ

Η χρήση του μηχανήματος μπορεί να περιορίζεται από εθνικούς κανονισμούς.

Φυλάξτε όλες τις προειδοποιήσεις και τις οδηγίες για μελλοντική αναφορά.

1. Μη χρησιμοποιείτε το μηχάνημα, εάν δεν έχετε λάβει ειδικές οδηγίες για τη χρήση του. Οι αρχάριοι χειριστές πρέπει να εξασκηθούν πριν από τη χρήση στο χώρο εργασίας.
2. Το μηχάνημα πρέπει να χρησιμοποιείται μόνο από ενήλικες, σε καλή φυσική κατάσταση, που γνωρίζουν τους κανόνες χρήσης.
3. Μη χρησιμοποιείτε ελαττωματικές μπαταρίες. Χρησιμοποιείτε μόνο γνήσιες μπαταρίες.

4. Μην εκτελείτε εργασίες κοπής κοντά σε άλλα ηλεκτρικά καλώδια.
5. Προσέξτε να μην αγγίξετε επικίνδυνα κινούμενα εξαρτήματα πριν από την απενεργοποίηση του μηχανήματος και την πλήρη ακινητοποίηση επικίνδυνων κινούμενων εξαρτημάτων.
6. Διακόψτε τη χρήση του μηχανήματος όταν υπάρχουν κοντά άλλα άτομα, ιδιαίτερα παιδιά, ή ζώα.
7. Εκτελείτε εργασίες μόνο κατά τη διάρκεια της ημέρας.
8. Πριν από τη χρήση του μηχανήματος και μετά από κάποιο χτύπημα, βεβαιωθείτε ότι δεν υπάρχουν ενδείξεις φθοράς ή ζημιάς και εκτελέστε τις απαιτούμενες επισκευές.
9. Μη χρησιμοποιείτε ποτέ το μηχάνημα με φθαρμένα προστατευτικά ή χωρίς προστατευτικά.
10. Κρατάτε πάντα τα χέρια και τα πόδια μακριά από το εξάρτημα κοπής, ειδικά κατά την εκκίνηση του μηχανήματος.
11. Πριν από την εκκίνηση του μηχανήματος, βεβαιωθείτε ότι ο μοχλός του γκαζιού λειτουργεί κανονικά.
12. Πριν βάλετε μπροστά το μηχάνημα, βεβαιωθείτε ότι η αλυσίδα περιστρέφεται ελεύθερα και ότι δεν έρχεται σε επαφή με ξένα σώματα.
13. Είναι υποχρεωτικό να χρησιμοποιείτε το παρεχόμενο σύστημα ζωνών.
14. Μη συναρμολογείτε ποτέ μεταλλικά εργαλεία κοπής.
15. Μη χρησιμοποιείτε ποτέ ανταλλακτικά ή εξαρτήματα που δεν παρέχονται ή δεν συνιστώνται από τον κατασκευαστή.
16. Αφαιρέστε την μπαταρία από την υποδοχή της πριν από τον έλεγχο, τον καθαρισμό ή την εκτέλεση εργασιών στο μηχάνημα, καθώς και όταν το μηχάνημα δεν χρησιμοποιείται.
17. Πρέπει να βεβαιώνετε πάντα ότι ο αέρας ψύξης δεν έχει ποτέ ακαθαρσίες.
18. Μετά από κάθε χρήση, αφαιρείτε την μπαταρία από την υποδοχή της και ελέγχετε για τυχόν ζημιές.
19. Αποθηκεύετε το μηχάνημα μακριά από τα παιδιά.
20. Μη χρησιμοποιείτε το μηχάνημα στην περίπτωση κακών καιρικών συνθηκών και κυρίως κεραυνών.
21. Αφαιρείτε πάντα την μπαταρία κατά τη μεταβίβαση του μηχανήματος σε άλλο άτομο.
22. Απαγορεύεται η τοποθέτηση στο δυναμοδότη του μηχανήματος εξαρτημάτων που δεν παρέχονται από τον κατασκευαστή.
23. Διατηρείτε όλες τις ετικέτες με τα σύμβολα κινδύνου και ασφαλείας σε άριστη κατάσταση. Σε περίπτωση ζημιάς ή φθοράς, πρέπει να τα αντικαθιστάτε άμεσα (βλ. κεφάλαιο 2.3 *Επεξηγήσεις συμβόλων και προειδοποιήσεις ασφαλείας* (Εικ. 2)).
24. Μην εκτελείτε ποτέ εσείς οι ίδιοι εργασίες ή επισκευές που δεν περιλαμβάνονται στην τακτική συντήρηση. Για κάθε άλλη εργασία, απευθυνθείτε σε ένα εξουσιοδοτημένο κέντρο τεχνικής υποστήριξης.
25. Εξοικειωθείτε με τα χειριστήρια και με την κατάλληλη χρήση του μηχανήματος.
26. Ακολουθείτε πάντα τις οδηγίες μας για τις εργασίες συντήρησης.
27. Ελέγχετε καθημερινά το μηχάνημα, ώστε να βεβαιωθείτε ότι όλα τα εξαρτήματα, απλά ή ασφαλείας, λειτουργούν κανονικά.
28. Μη χρησιμοποιείτε το μηχάνημα, εάν έχει υποστεί βλάβη, εάν δεν έχει επισκευαστεί σωστά, εάν δεν έχει τοποθετηθεί σωστά ή εάν έχει τροποποιηθεί αυθαίρετα. Μην αφαιρείτε, μην καταστρέψετε και μην τροποποιείτε κανένα εξάρτημα ασφαλείας.
29. Παραδίδετε ή δανείτε το μηχάνημα μόνο σε έμπειρα άτομα που είναι εξοικειωμένα με τη λειτουργία και γνωρίζουν τη σωστή χρήση του μηχανήματος. Παραδίδετε επίσης το εγχειρίδιο με τις οδηγίες χρήσης, το οποίο πρέπει να διαβάσει ο χειριστής πριν από την έναρξη της εργασίας του.
30. Πρέπει να απευθύνεστε πάντα στον προμηθευτή σας για τυχόν διευκρινίσεις ή παρεμβάσεις.
31. Φυλάσσετε προσεκτικά το παρόν εγχειρίδιο και ανατρέχετε σε αυτό πριν από κάθε χρήση του μηχανήματος.
32. Μην ξεχνάτε ότι ο ιδιοκτήτης ή ο χειριστής του μηχανήματος είναι υπεύθυνος για ατυχήματα, βλάβες ή υλικές ζημιές τρίτων.

3.1 ΓΕΝΙΚΕΣ ΠΡΟΕΙΔΟΠΟΙΗΣΕΙΣ ΑΣΦΑΛΕΙΑΣ ΗΛΕΚΤΡΙΚΟΥ ΕΡΓΑΛΕΙΟΥ

Ο όρος «ηλεκτρικό εργαλείο» στις προειδοποιήσεις αναφέρεται σε ένα ηλεκτρικό εργαλείο που τροφοδοτείται από μπαταρία.

Ασφάλεια στην περιοχή εργασίας

- a. **Διατηρείτε την περιοχή εργασίας καθαρή και καλά φωτισμένη.** Εάν εκτελείτε εργασίες στο σκοτάδι και σε μη τακτοποιημένο χώρο, μπορεί να προκληθούν εύκολα ατυχήματα.
- b. **Μη θέτετε σε λειτουργία τα ηλεκτρικά εργαλεία σε κερηκτικές ατμόσφαιρες, όπως παρουσία εύφλεκτων υγρών, αερίων ή σκόνης.** Τα ηλεκτρικά εργαλεία δημιουργούν σπινθήρες που μπορεί να προκαλέσουν ανάφλεξη της σκόνης ή των καπνών.
- c. **Κατά τη χρήση του ηλεκτρικού εργαλείου κρατάτε μακριά τα παιδιά καθώς και άλλα άτομα.** Σε περίπτωση περισπασμού, μπορεί να χάσετε τον έλεγχο.

Ηλεκτρική ασφάλεια

- a. Τα φως του ηλεκτρικού εργαλείου πρέπει να είναι συμβατά με τις πρίζες. Μην τροποποιείτε ποτέ το φως. Μη χρησιμοποιείτε προσαρμογείς του φως σε ηλεκτρικά εργαλεία με γείωση. Η χρήση μη τροποποιημένων φως και πριζών κατάλληλου τύπου μειώνει τον κίνδυνο ηλεκτροπληξίας.
- b. Αποφεύγετε την επαφή του σώματος με επιφάνειες συνδεδεμένες στη γείωση, όπως σωλήνες, καλοριφέρ, κουζίνες και ψυγεία. Εάν το σώμα είναι συνδεδεμένο στη γείωση, αυξάνεται ο κίνδυνος ηλεκτροπληξίας.
- c. Μην εκθέτετε τα ηλεκτρικά εργαλεία στη βροχή ή σε υγρασία. Εάν εισχωρήσει νερό στο ηλεκτρικό εργαλείο, αυξάνεται ο κίνδυνος ηλεκτροπληξίας.
- d. Μη χρησιμοποιείτε το ηλεκτρικό καλώδιο με ακατάλληλο τρόπο. Μη χρησιμοποιείτε το ηλεκτρικό καλώδιο για να μεταφέρετε ή να τραβήξετε το ηλεκτρικό εργαλείο ή για να αποσυνδέσετε το φως. Φυλάσσετε το ηλεκτρικό καλώδιο μακριά από πηγές θερμότητας, λάδια, αιχμηρές άκρες ή κινούμενα εξαρτήματα. Τα φθαρμένα ή μπερδεμένα ηλεκτρικά καλώδια αυξάνουν τον κίνδυνο ηλεκτροπληξίας.
- e. Για χρήση του ηλεκτρικού εργαλείου σε εξωτερικό χώρο, χρησιμοποιείτε κατάλληλη προέκταση για εξωτερικό χώρο. Η χρήση κατάλληλου καλωδίου για εξωτερικό χώρο μειώνει τον κίνδυνο ηλεκτροπληξίας.
- f. Στην περίπτωση χρήσης ηλεκτρικού υγρού σε χώρο με υγρασία, χρησιμοποιήσετε συσκευή προστασίας από υπολειπόμενο ρεύμα (RCD). Η χρήση συσκευής RCD μειώνει τον κίνδυνο ηλεκτροπληξίας.

GR

Ατομική ασφάλεια

- a. Κατά τη χρήση ενός ηλεκτρικού εργαλείου απαιτείται συγκέντρωση, παρακολούθηση της εργασίας που εκτελείται και κοινή λογική. Μη χρησιμοποιείτε το ηλεκτρικό εργαλείο σε περίπτωση κόπωσης ή υπό την επήρεια ναρκωτικών, οινοπνεύματος ή φαρμάκων. Μια στιγμή απροσεξίας κατά τη χρήση ηλεκτρικών εργαλείων μπορεί να οδηγήσει στην πρόκληση σοβαρών τραυματισμών.
- b. Χρησιμοποιείτε μέσα ατομικής προστασίας. Χρησιμοποιείτε πάντα προστατευτικά γυαλιά. Οι διατάξεις προστασίας, όπως μάσκες για τη σκόνη, αντιοισθητικά παπούτσια, κράνη ή ακουστικά, εάν χρησιμοποιούνται σε κατάλληλες συνθήκες, μειώνουν τον κίνδυνο τραυματισμών.
- c. Αποεργуйте την κατά λάθος ενεργοποίηση. Βεβαιωθείτε ότι ο διακόπτης βρίσκεται στη θέση απενεργοποίησης πριν συνδέσετε την πηγή τροφοδοσίας ή/και τις μπαταρίες όταν κρατάτε ή μεταφέρετε το εργαλείο. Εάν μεταφέρετε ηλεκτρικά εργαλεία με το δάχτυλο στον διακόπτη ή εάν τροφοδοτήσετε τα εργαλεία με τον διακόπτη ενεργοποιημένο, μπορεί να προκληθούν ατυχήματα.
- d. Αφαιρέστε το κλειδί ρύθμισης πριν από την ενεργοποίηση του ηλεκτρικού εργαλείου. Εάν αφήσετε το κλειδί συνδεδεμένο σε ένα περιστρεφόμενο εξάρτημα του ηλεκτρικού εργαλείου, μπορεί να προκληθούν τραυματισμοί.
- e. Μην τεντώνετε υπερβολικά τα χέρια και το σώμα σας. Στηρίζετε τα πόδια σας σε σταθερά σημεία και διατηρείτε πάντα καλή ισορροπία για να έχετε καλύτερο έλεγχο του ηλεκτρικού εργαλείου σε απρόβλεπτες καταστάσεις.
- f. Φοράτε τα κατάλληλα ρούχα. Μη φοράτε φαρδιά ρούχα ή κοσμήματα. Διατηρείτε τα μαλλιά και τα ρούχα μακριά από κινούμενα εξαρτήματα. Τα φαρδιά ρούχα, τα κοσμήματα ή τα μακριά μαλλιά μπορεί να σφηνώσουν στα κινούμενα εξαρτήματα.
- g. Εάν προβλέπονται διατάξεις για τη σύνδεση συσκευών αναρρόφησης και συλλογής, βεβαιωθείτε ότι είναι συνδεδεμένες και ότι χρησιμοποιούνται με σωστό τρόπο. Η χρήση των συσκευών αυτών μπορεί να μειώσει τους κινδύνους που προκαλούνται από τη σκόνη.
- h. Παρά την εξοικείωση λόγω της συχνής χρήσης των εργαλείων, πρέπει να είστε πάντα εξαιρετικά προσεκτικοί και να τηρείτε τις αρχές ασφαλείας των εργαλείων. Η αμέλεια μπορεί να προκαλέσει σοβαρούς τραυματισμούς σε κλάσματα του δευτερολέπτου.

Χρήση και συντήρηση ηλεκτρικού εργαλείου

- a. Μην ασκείτε υπερβολική πίεση στο ηλεκτρικό εργαλείο. Χρησιμοποιείτε το ηλεκτρικό εργαλείο που καθορίζεται για την εφαρμογή σας. Ένα ηλεκτρικό εργαλείο κατάλληλου τύπου λειτουργεί καλύτερα και σε συνθήκες μεγαλύτερης ασφάλειας στην ταχύτητα στην οποία έχει σχεδιαστεί.
- b. Μη χρησιμοποιείτε το ηλεκτρικό εργαλείο εάν δεν είναι δυνατή η σωστή εκκίνηση ή διακοπή της λειτουργίας του με τον διακόπτη. Το ηλεκτρικό εργαλείο μπορεί να είναι επικίνδυνο και πρέπει να επισκευαστεί εάν δεν μπορείτε να το ελέγξετε με τον διακόπτη.
- c. Αποσυνδέστε το φως από την πρίζα ρεύματος ή, εάν είναι αφαιρούμενο, αφαιρέστε τη συστοιχία μπαταρίας από την ηλεκτρική συσκευή πριν από την εκτέλεση ρυθμίσεων, την αλλαγή εξαρτημάτων ή την αποθήκευση

των ηλεκτρικών συσκευών. Αυτά τα προληπτικά μέτρα ασφαλείας μειώνουν τον κίνδυνο κατά λάθος εκκίνησης του ηλεκτρικού εργαλείου.

- d. **Αποθηκεύετε τα ηλεκτρικά εργαλεία μακριά από τα παιδιά και μην αφήνετε άτομα που δεν είναι εξοικειωμένα με τη συσκευή ή που δεν έχουν διαβάσει αυτές τις οδηγίες να τα χρησιμοποιούν.** Τα ηλεκτρικά εργαλεία μπορεί να είναι επικίνδυνα όταν χρησιμοποιούνται από χρήστες χωρίς εμπειρία.
- e. **Συντήρηση των ηλεκτρικών εργαλείων και των εξαρτημάτων.** Βεβαιωθείτε ότι όλα τα κινητά εξαρτήματα είναι σωστά ευθυγραμμισμένα, ότι δεν έχουν υποστεί εμπλοκή και ότι δεν υπάρχουν σπασμένα εξαρτήματα ή άλλες συνθήκες που θα μπορούσαν να θέσουν σε κίνδυνο τη σωστή λειτουργία του ηλεκτρικού εργαλείου. Εάν το εργαλείο έχει υποστεί ζημιά, επισκευάστε το πριν το χρησιμοποιήσετε. Πολλά ατυχήματα οφείλονται σε κακή συντήρηση των ηλεκτρικών εργαλείων.
- f. **Διατηρείτε τα εξαρτήματα κοπής τροχισμένα και καθαρά.** Εάν τα εξαρτήματος κοπής με αιχμηρά άκρα συντηρούνται σωστά, έχουν λιγότερο συχνές εμπλοκές και ελέγχονται πιο εύκολα.
- g. **Χρησιμοποιείτε το ηλεκτρικό εργαλείο, τα εξαρτήματα, τις μύτες κλπ. σύμφωνα με αυτές τις οδηγίες, λαμβάνοντας υπόψη τις συνθήκες λειτουργίας και την εργασία που πρόκειται να εκτελεστεί.** Η χρήση του ηλεκτρικού εργαλείου για εργασίες διαφορετικές από τις προβλεπόμενες μπορεί να οδηγήσει σε επικίνδυνες καταστάσεις.
- h. **Διατηρείτε τη λαβή και τις επιφάνειες συγκράτησης στεγνές, καθαρές και χωρίς ίχνη λαδιού και γράσου.** Τυχόν ολισθηρές λαβές και επιφάνειες συγκράτησης δεν επιτρέπουν τη διαχείριση και τον έλεγχο του εργαλείου με ασφάλεια σε απρόβλεπτες καταστάσεις.

GR

Χρήση και συντήρηση εργαλείου με μπαταρία

- a. **Επαναφορτίζετε την μπαταρία αποκλειστικά και μόνο με τον φορτιστή που έχει καθοριστεί από τον κατασκευαστή.** Η χρήση φορτιστή μπαταρίας που δεν είναι κατάλληλος για το εργαλείο μπορεί να προκαλέσει φωτιά.
- b. **Χρησιμοποιείτε μόνο τα ηλεκτρικά εργαλεία με συμβατές συστοιχίες μπαταρίας.** Η χρήση άλλης συστοιχίας μπαταρίας μπορεί να προκαλέσει τραυματισμούς ή φωτιά.
- c. **Όταν η συστοιχία μπαταρίας δεν χρησιμοποιείται, πρέπει να την κρατάτε μακριά από άλλα μεταλλικά αντικείμενα, όπως γάντζους, νομίσματα, κλειδιά, καρφιά, βίδες ή άλλα μικρά μεταλλικά αντικείμενα που μπορεί να προκαλέσουν σύνδεση μεταξύ των δύο ακροδεκτών.** Το βραχυκύκλωμα των ακροδεκτών της μπαταρίας μπορεί να προκαλέσει εγκαύματα ή φωτιά.
- d. **Σε περίπτωση ασφαμένης χρήσης της μπαταρίας, μπορεί να διαρρέυσει υγρό. Αποφεύγετε την επαφή. Στην περίπτωση κατά λάθος επαφής με το υγρό, ξεπλύνετε με νερό. Σε περίπτωση επαφής του υγρού με τα μάτια, απευθυνθείτε αμέσως σε ιατρό.** Το υγρό που διαρρέει από την μπαταρία μπορεί να προκαλέσει ερεθισμούς ή εγκαύματα.
- e. **Μη χρησιμοποιείτε μια συστοιχία μπαταρίας ή ένα εξάρτημα που έχει υποστεί ζημιά ή τροποποίηση.** Οι μπαταρίες που έχουν υποστεί ζημιά ή τροποποιήσεις μπορούν να έχουν απρόσμενη συμπεριφορά με αποτέλεσμα φωτιά, έκρηξη ή κίνδυνο τραυματισμών.
- f. **Μην εκθέτετε την μπαταρία ή τη συστοιχία μπαταρίας σε φωτιά ή υπερβολικά υψηλές θερμοκρασίες.** Η έκθεση σε φωτιά ή θερμοκρασίες άνω των 130 °C (265 °F) μπορεί να προκαλέσει εκρήξεις.
- g. **Ακολουθήστε τις οδηγίες σχετικά με τη σωστή φόρτιση της μπαταρίας και μην την επαναφορτίζετε σε περιβάλλον με θερμοκρασία διαφορετική από αυτήν που καθορίζεται στις οδηγίες.** Η επαναφόρτιση της μπαταρίας με ακατάλληλο τρόπο ή εκτός του καθορισμένου εύρους θερμοκρασίας μπορεί να προκαλέσει ζημιά στην μπαταρία και να αυξήσει τον κίνδυνο φωτιάς.

Υποστήριξη

- a. **Αναθέτετε τη συντήρηση του ηλεκτρικού εργαλείου σε καταρτισμένο προσωπικό και χρησιμοποιείτε μόνο γνήσια ανταλλακτικά.** Με αυτόν τον τρόπο, διασφαλίζεται η ασφάλεια του εργαλείου.
- b. **Μην πραγματοποιείτε ποτέ εργασίες συντήρησης σε συστοιχία μπαταρίας που έχει υποστεί ζημιά.** Η συντήρηση των μπαταριών πρέπει να πραγματοποιείται μόνο από τον κατασκευαστή ή τις υπηρεσίες τεχνικής υποστήριξης που έχουν εξουσιοδοτηθεί από τον κατασκευαστή.

3.1.1 Προειδοποιήσεις ασφαλείας για το κονταροπρίονο με τηλεσκοπική ράβδο

Γενικές προειδοποιήσεις ασφαλείας για το κονταροπρίονο με τηλεσκοπική ράβδο

- a. **Απομακρύνετε όλα τα μέρη του σώματος από την αλυσίδα και από τη λεπίδα κατά τη λειτουργία του κονταροπρίονου με τηλεσκοπική ράβδο. Πριν βάλετε μπροστά το κονταροπρίονο με τηλεσκοπική ράβδο,**

βεβαιωθείτε ότι η αλυσίδα ή η λεπίδα δεν έρχεται σε επαφή με ξένο σώμα. Σε περίπτωση απροσεξίας κατά τη λειτουργία του κονταροπριόνου με τηλεσκοπική ράβδο, μπορούν να προκληθούν σοβαροί τραυματισμοί του χειριστή ή άλλων ατόμων.

- b. **Κρατάτε πάντα το κονταροπρίονο με τηλεσκοπική ράβδο και με τα δύο χέρια κατά τη χρήση του.** Όταν το κρατάτε σταθερά και με τα δύο χέρια, αποφεύγετε την απώλεια ελέγχου.
- c. **Για να μειωθεί ο κίνδυνος ηλεκτροπληξίας, μη χρησιμοποιείτε ποτέ το κονταροπρίονο με τηλεσκοπική ράβδο κοντά σε ηλεκτρικά καλώδια.** Η επαφή ή η χρήση κοντά σε ηλεκτρικά καλώδια μπορεί να προκαλέσει σοβαρούς τραυματισμούς ή ηλεκτροπληξία με αποτέλεσμα τον θάνατο.
- d. **Κρατάτε το κονταροπρίονο με τηλεσκοπική ράβδο από τις μονωμένες λαβές, καθώς η αλυσίδα ή η λεπίδα μπορεί να έρθει σε επαφή με κρυφά καλώδια με το καλώδιο τροφοδοσίας.** Σε περίπτωση επαφής της αλυσίδας ή των λεπίδων με καλώδια «υπό τάση», τα μεταλλικά εξαρτήματα του κονταροπριόνου με τηλεσκοπική ράβδο μπορεί να τεθούν και αυτά «υπό τάση» με αποτέλεσμα να υποστεί ηλεκτροπληξία ο χειριστής.
- e. **Κατά τη λειτουργία του μηχανήματος, φοράτε πάντα αντιολισθητικά και προστατευτικά παπούτσια. Μη χρησιμοποιείτε το μηχάνημα με γυμνά πόδια ή ανοιχτά σανδάλια.** Με αυτόν τον τρόπο, μειώνεται ο κίνδυνος τραυματισμού των ποδιών
- f. **Φοράτε πάντα εξοπλισμό προστασίας για το κεφάλι όταν χρησιμοποιείτε το κονταροπρίονο με τηλεσκοπική ράβδο πάνω από το κεφάλι.** Η πύση κλαδιών μπορεί να προκαλέσει σοβαρούς τραυματισμούς.
- g. **Διατηρείτε πάντα σταθερή θέση και θέτετε σε λειτουργία το κονταροπρίονο με τηλεσκοπική ράβδο μόνο όταν είστε όρθιοι με τα πόδια σταθερά στο έδαφος.** Οι ολισθηρές ή ασταθείς επιφάνειες μπορεί να προκαλέσουν απώλεια της ισορροπίας ή του ελέγχου του μηχανήματος.
- h. **Μη χρησιμοποιείτε το κονταροπρίονο με τηλεσκοπική ράβδο πάνω σε δέντρο, σε σκάλα ή σε οποιοδήποτε άλλο ασταθές στήριγμα,** ώστε να αποφευχθούν η απώλεια ισορροπίας, η απώλεια ελέγχου και οι τραυματισμοί.
- i. **Όλα τα καλώδια τροφοδοσίας ή άλλου τύπου πρέπει να βρίσκονται σε απόσταση ασφαλείας από την περιοχή κοπής.** Τα καλώδια τροφοδοσίας ή άλλου τύπου μπορεί να κρύβονται ανάμεσα στα δέντρα και μπορεί να κοπούν κατά λάθος από την αλυσίδα ή τη λεπίδα.
- j. **Μη χρησιμοποιείτε το κονταροπρίονο με τηλεσκοπική ράβδο στην περίπτωση κακοκαιρίας, κυρίως όταν υπάρχει κίνδυνος κεραυνών.** Με αυτόν τον τρόπο, μειώνεται ο κίνδυνος να σας χτυπήσει κεραυνός.
- k. **Όταν κόβετε ένα τεντωμένο κλαδί, να είστε έτοιμοι να απομακρυνθείτε.** Όταν χαλαρώσουν οι ίνες του ξύλου, το κλαδί μπορεί να λειτουργήσει ως ελατήριο και να χτυπήσει τον χειριστή ή/και η λειτουργία του κονταροπριόνου με τηλεσκοπική ράβδο μπορεί να είναι εκτός ελέγχου.
- l. **Απαιτείται ιδιαίτερη προσοχή κατά την κοπή θάμνων και φυτών.** Τα λεπτά υλικά μπορεί να φράξουν την αλυσίδα ή τη λεπίδα και να εκτοξευτούν προς τον χειριστή με αποτέλεσμα ο χειριστής να χάσει την ισορροπία του.
- m. **Κατά τη μεταφορά του κονταροπριόνου με τηλεσκοπική ράβδο με το μηχάνημα απενεργοποιημένο, προσέξτε να μην ενεργοποιηθεί κανένας διακόπτης τροφοδοσίας και κρατάτε την αλυσίδα ή τη λεπίδα μακριά από το σώμα σας.** Ο σωστός χειρισμός του κονταροπριόνου με τηλεσκοπική ράβδο μειώνει τις πιθανότητες τυχαίας επαφής με την αλυσίδα ή τη λεπίδα.
- n. **Κατά τη μεταφορά ή την αποθήκευση του κονταροπριόνου με τηλεσκοπική ράβδο, τοποθετείτε πάντα το κάλυμμα του εξαρτήματος κοπής.** Ο σωστός χειρισμός του κονταροπριόνου με τηλεσκοπική ράβδο μειώνει τις πιθανότητες τυχαίας επαφής με την αλυσίδα ή τη λεπίδα.
- o. **Κατά την αφαίρεση σφηνωμένων υλικών ή την εκτέλεση εργασιών στο κονταροπρίονο με τηλεσκοπική ράβδο, απενεργοποιείτε όλους τους διακόπτες τροφοδοσίας και αποσυνδέετε το καλώδιο τροφοδοσίας.** Η πιθανή απρόβλεπτη ενεργοποίηση του κονταροπριόνου με τηλεσκοπική ράβδο κατά την αφαίρεση σφηνωμένων υλικών ή κατά τη διάρκεια των εργασιών συντήρησης μπορεί να προκαλέσει σοβαρούς τραυματισμούς.
- p. **Κόβετε μόνο ξύλο. Μη χρησιμοποιείτε το κονταροπρίονο με τηλεσκοπική ράβδο για σκοπούς που δεν προβλέπονται. Για παράδειγμα: μη χρησιμοποιείτε το κονταροπρίονο με τηλεσκοπική ράβδο για να κόψετε πλαστικά, μέταλλα, τοιχοποιία ή μη ξύλινα υλικά.** Η χρήση του κονταροπριόνου με τηλεσκοπική ράβδο για εργασίες διαφορετικές από τις προβλεπόμενες μπορεί να οδηγήσει σε επικίνδυνες καταστάσεις.

Αιτίες και πρόληψη αναπηρήσεων από τον χειριστή

Αναπηρήσεις μπορούν να προκύψουν όταν η άκρη ή η μύτη της λάμας οδήγησης αγγίζει ένα αντικείμενο ή όταν το ξύλο συμπιέσει την αλυσίδα του πριονιού κατά την κοπή.

Σε ορισμένες περιπτώσεις, η επαφή με την άκρη μπορεί να προκαλέσει ξαφνική αντίστροφη αντίδραση, ωθώντας τη λάμα οδήγησης προς τα πάνω και προς τα πίσω, προς τον χειριστή. Εάν η αλυσίδα του κονταροπριόνου με τηλεσκοπική ράβδο συμπιεστεί κατά μήκος του πάνω τμήματος της λάμας οδήγησης, η λάμα μπορεί να μετακινηθεί γρήγορα προς τα πίσω, προς τον

χειριστή. Και οι δύο αντιδράσεις μπορούν να οδηγήσουν σε απώλεια του ελέγχου του κονταροπριόνου με τηλεσκοπική ράβδο με κίνδυνο σοβαρών τραυματισμών. Μη βασίζεστε αποκλειστικά και μόνο στα συστήματα ασφαλείας που διαθέτει το πριόνι. Ο χειριστής του κονταροπριόνου με τηλεσκοπική ράβδο πρέπει να λαμβάνει τα απαραίτητα μέτρα για να αποφευχθούν ατυχήματα ή τραυματισμοί κατά τις εργασίες κοπής.

Οι αναπηδήσεις οφείλονται σε εσφαλμένη χρήση ή/και σε εσφαλμένες διαδικασίες κατά τη χρήση του πριονιού ή σε εσφαλμένες συνθήκες λειτουργίας και μπορούν να αποφευχθούν με τη λήψη των κατάλληλων προφυλάξεων που αναφέρονται παρακάτω:

- a. **Κρατάτε το κονταροπριόνο με τηλεσκοπική ράβδο πάνω σταθερά και με τα δύο χέρια, με τους αντίχειρες και τα υπόλοιπα δάχτυλα γύρω από τις λαβές του κονταροπριόνου με τηλεσκοπική ράβδο, τοποθετώντας το σώμα και τους βραχιόνες σας με τέτοιο τρόπο ώστε να αντιστέκονται στις δυνάμεις αναπήδησης.** Οι αναπηδήσεις μπορούν να ελεγχθούν από τον χειριστή εφόσον ληφθούν οι απαιτούμενες προφυλάξεις. Μην αφήνετε το κονταροπριόνο με τηλεσκοπική ράβδο.
- b. **Μην σκύβετε υπερβολικά και μην κόβετε κρατώντας το μηχάνημα πάνω από το ύψος των ώμων.** Με αυτόν τον τρόπο, αποφεύγεται η ακούσια επαφή με την άκρη και διασφαλίζεται καλύτερος έλεγχος του κονταροπριόνου με τηλεσκοπική ράβδο σε απρόβλεπτες καταστάσεις.
- c. **Χρησιμοποιείτε αποκλειστικά και μόνο ανταλλακτικές λάμες οδήγησης και αλυσίδες που καθορίζονται από τον κατασκευαστή.** Οι εσφαλμένες ανταλλακτικές λάμες και αλυσίδες μπορεί να προκαλέσουν θραύση της αλυσίδας ή/και αναπηδήσεις.
- d. **Ακολουθείτε τις οδηγίες του κατασκευαστή για το τρόχισμα και τη συντήρηση του κονταροπριόνου με τηλεσκοπική ράβδο.** Η μείωση του ύψους του μετρητή βάθους μπορεί να προκαλέσει μεγαλύτερες αναπηδήσεις.

3.2 ΜΕΣΑ ΑΤΟΜΙΚΗΣ ΠΡΟΣΤΑΣΙΑΣ (ΜΑΠ)

Τα μέσα ατομικής προστασίας (ΜΑΠ) είναι κάθε εξοπλισμός που προορίζεται για χρήση από τον χειριστή με σκοπό την προστασία του από κινδύνους για την ασφάλεια ή την υγεία κατά την εργασία, καθώς και κάθε συσκευή ή εξάρτημα που προορίζεται για αυτόν τον σκοπό. Η χρήση ΜΑΠ δεν εξαλείφει τους κινδύνους τραυματισμού, αλλά μειώνει τις επιπτώσεις των βλαβών σε περίπτωση ατυχήματος.

Ακολουθεί μια λίστα των μέσων ατομικών προστασίας που πρέπει να χρησιμοποιούνται κατά τη χρήση του μηχανήματος:

- **Φοράτε παπούτσια ασφαλείας για προστασία από την κοπή με αντιολισθητικό πέλαμα και μύτες από ασάλι.**
- **Φοράτε προστατευτικά γυαλιά ή μάσκες προσώπου. Τα εκτοξευόμενα αντικείμενα που αναπηδούν μπορεί να προκαλέσουν σοβαρό τραυματισμό στα μάτια.**
- **Χρησιμοποιείτε προστατευτικά από τον θόρυβο, για παράδειγμα, ακουστικά ή ωτοασπίδες.**

ΠΡΟΣΟΧΗ

Κατά τη χρήση προστατευτικών ακοής απαιτείται ιδιαίτερη προσοχή, καθώς τα ηχητικά σήματα κινδύνου (φωνή, συναγερμοί κλπ.) δεν γίνονται εύκολα αντιληπτά. Τα κατάλληλα μέσα προστασίας μειώνουν τον κίνδυνο απώλειας της ακοής.

- **Φοράτε γάντια προστασίας από την κοπή που επιτρέπουν τη μέγιστη απορρόφηση των κραδασμών.**
- **Φοράτε εγκεκριμένο προστατευτικό ρουχισμό. Φοράτε εφαρμοστά ρούχα για προστασία από την κοπή και προστατευτικό κράνος.**
- **Φοράτε εγκεκριμένο προστατευτικό ρουχισμό. Τα ιδανικά ρούχα είναι το μπουφάν και η φόρμα προστασίας.**

ΠΡΟΣΟΧΗ

Τα περισσότερα ατυχήματα με το μηχάνημα συμβαίνουν όταν η αλυσίδα χτυπήσει τον χειριστή. Τα είδη ρουχισμού πρέπει να είναι κατάλληλα και να μην σας εμποδίζουν. Φοράτε εφαρμοστά προστατευτικά ρούχα. Μη φοράτε ρούχα, κασκόλ, γραβάτες ή κρεμαστά κοσμήματα που θα μπορούσαν να σφηνώσουν στο μηχάνημα, στα θαμνόχορτα ή κάτω αλλού. Μαζέψτε και προστατεύστε τα μακριά μαλλιά.

ΣΗΜΕΙΩΣΗ

Απευθυνθείτε στον προμηθευτή σας για συμβουλές σχετικά με την επιλογή των κατάλληλων ειδών ρουχισμού.

4 ΚΑΝΟΝΕΣ ΧΡΗΣΗΣ

ΠΡΟΣΟΧΗ

Πριν από τη χρήση του μηχανήματος, διαβάστε προσεκτικά τις οδηγίες ασφαλείας.

ΠΡΟΣΟΧΗ

Με το μηχάνημα ενεργοποιημένο, κρατάτε το πάντα από τη ζώνη συγκράτησης (Α, Εικ. 23) με το αριστερό χέρι.

Τρόπος χρήσης του ηλεκτρικού μηχανήματος με μπαταρία

- Αποφεύγετε την εκτέλεση εργασιών σε βρεγμένο ή ολισθηρό έδαφος ή, σε κάθε περίπτωση, σε πολύ ανώμαλα ή επικλινή εδάφη που δεν διασφαλίζουν τη σταθερότητα του χειριστή κατά την εργασία.
- Εκτελείτε πάντα εργασίες κοπής και με τα δύο σας πόδια σε σταθερό έδαφος για να μη χάσετε την ισορροπία σας.
- Μην τρέχετε ποτέ. Αντίθετα, περπατάτε και προσέχετε τις ανωμαλίες του εδάφους και τα εμπόδια που μπορεί να υπάρχουν.
- Διακόψτε τη λειτουργία του μηχανήματος πριν το τοποθετήσετε στο έδαφος.
- Αξιολογείτε τους πιθανούς κινδύνους του εδάφους όπου θα εκτελέσετε εργασίες και λαμβάνετε τις απαιτούμενες προφυλάξεις για την προσωπική του ασφάλεια, ιδιαίτερα σε επικλινή, ανώμαλα, ολισθηρά ή ασταθή εδάφη.
- Στα επικλινή εδάφη, εκτελείτε τις εργασίες σε εγκάρσια θέση προς την κλίση και ποτέ ανεβαίνοντας ή κατεβαίνοντας.
- Απαιτείται ιδιαίτερη προσοχή κοντά σε γκρεμούς, χαντάκια ή αναχώματα.
- Όταν χρησιμοποιείτε το μηχάνημα κοντά στον δρόμο, απαιτείται προσοχή στην κυκλοφορία.
- Πρέπει να είστε προσεκτικοί όταν εκτελείτε εργασίες κοντά σε ηλεκτρικά καλώδια που βρίσκονται υπό τάση.
- Το μηχάνημα δεν πρέπει να χρησιμοποιείται ποτέ από άτομα που δεν μπορούν να το κρατήσουν σφιχτά με τα δύο χέρια ή/ και που δεν μπορούν να κρατήσουν την ισορροπία τους κατά την εκτέλεση των εργασιών.
- Το μηχάνημα δεν πρέπει να χρησιμοποιείται από περισσότερα από ένα άτομα.
- Μη χρησιμοποιείτε ποτέ το μηχάνημα εάν ο χειριστής είναι κουρασμένος ή αδιάθετος ή εάν έχει πάρει φάρμακα και ναρκωτικές ουσίες ή εάν έχει καταναλώσει αλκοόλ ή επιβλαβείς ουσίες που επηρεάζουν τα αντανακλαστικά και την προσοχή του.

GR

Συστάσεις για τους ερασιτέχνες χρήστες

Πριν εκτελέσετε για πρώτη φορά εργασίες με το μηχάνημα, πρέπει να εξοικειωθείτε όπως απαιτείται με το μηχάνημα και τις καταλληλότερες τεχνικές εργασίας επιχειρώντας να κρατήσετε το μηχάνημα σταθερά και να εκτελέσετε τις κινήσεις που απαιτούνται για την εργασία.

4.1 ΠΡΟΣΘΕΤΕΣ ΟΔΗΓΙΕΣ ΣΧΕΤΙΚΑ ΜΕ ΤΗΝ ΑΣΦΑΛΕΙΑ

1. Διαβάστε προσεκτικά τις οδηγίες.
2. Εξοικειωθείτε με τα χειριστήρια και με την κατάλληλη χρήση του μηχανήματος.
3. Προσέξτε να μην αγγίξετε επικίνδυνα κινούμενα εξαρτήματα πριν από την απενεργοποίηση του μηχανήματος και την πλήρη ακινητοποίηση επικίνδυνων κινούμενων εξαρτημάτων.
4. Χρησιμοποιείτε γυαλιά προστασίας.
5. Δεν επιτρέπεται ποτέ η χρήση του μηχανήματος από παιδιά ή άτομα που δεν διαθέτουν την απαραίτητη εξοικείωση με τις οδηγίες.
6. Διακόψτε τη χρήση του μηχανήματος όταν υπάρχουν κοντά άλλα άτομα, ιδιαίτερα παιδιά, ή ζώα.
7. Εκτελείτε εργασίες μόνο κατά τη διάρκεια της ημέρας.
8. Πριν από τη χρήση του μηχανήματος και μετά από κάποιο χτύπημα, βεβαιωθείτε ότι δεν υπάρχουν ενδείξεις φθοράς ή ζημιάς και εκτελέστε τις απαιτούμενες επισκευές. Ελέγχετε το μηχάνημα για να βεβαιωθείτε ότι όλα τα εξαρτήματα, απλά ή ασφαλείας, λειτουργούν κανονικά.
9. Μη χρησιμοποιείτε ποτέ το μηχάνημα με φθαρμένα προστατευτικά ή χωρίς προστατευτικά.
10. Μη χρησιμοποιείτε ποτέ ανταλλακτικά ή εξαρτήματα που δεν παρέχονται ή δεν συνιστώνται από τον κατασκευαστή.
11. Αφαιρέστε την μπαταρία από την υποδοχή της πριν από τον έλεγχο, τον καθαρισμό ή την εκτέλεση εργασιών στο μηχάνημα, καθώς και όταν το μηχάνημα δεν χρησιμοποιείται.
12. Πρέπει να βεβαιώνεστε πάντα ότι ο αέρας ψύξης δεν έχει ποτέ ακαθαρσίες.
13. Μετά από κάθε χρήση, αφαιρείτε την μπαταρία από την υποδοχή της και ελέγχετε για τυχόν ζημιές.

14. Αποθηκεύετε το μηχάνημα μακριά από τα παιδιά.
15. Διακόψτε αμέσως την εργασία σε περίπτωση ατυχημάτων ή θραύσης.
16. Μη χρησιμοποιείτε το μηχάνημα στην περίπτωση κακών καιρικών συνθηκών και κυρίως κεραυνών.
17. Αφαιρείτε πάντα την μπαταρία κατά τη μεταβίβαση του μηχανήματος σε άλλο άτομο.

Σωστός χειρισμός και χρήση ηλεκτρικών εργαλείων με μπαταρία

- a. Βεβαιωθείτε ότι η συσκευή έχει απενεργοποιηθεί πριν τοποθετήσετε την μπαταρία. Η τοποθέτηση της μπαταρίας σε ενεργοποιημένη ηλεκτρική συσκευή μπορεί να προκαλέσει ατυχήματα.
- b. Για τη φόρτιση των μπαταριών, χρησιμοποιείτε μόνο φορτιστές μπαταρίας που συνιστώνται από τον κατασκευαστή. Οι φορτιστές μπαταρίας είναι γενικά ειδικοί για κάθε τύπο της μπαταρίας. Εάν χρησιμοποιηθούν με άλλο τύπο, υπάρχει κίνδυνος φωτιάς.
- c. Χρησιμοποιείτε μόνο τις μπαταρίες που προβλέπονται για το εργαλείο σας. Η χρήση άλλων μπαταριών μπορεί να προκαλέσει τραυματισμούς και κίνδυνο φωτιάς.
- d. Διατηρείτε την μπαταρία που δεν χρησιμοποιείται μακριά από συνδετήρες γραφείου, νομίσματα, κλειδιά, καρφιά, βίδες ή άλλα μικρά μεταλλικά αντικείμενα που θα μπορούσαν να προκαλέσουν βραχυκύκλωμα των επαφών. Σε περίπτωση βραχυκύκλωματος των επαφών της μπαταρίας μπορεί να προκληθεί καύση ή φωτιά.
- e. Βεβαιωθείτε ότι η μπαταρία βρίσκεται σε καλή κατάσταση και ότι δεν υπάρχουν ενδείξεις φθοράς. Μη χρησιμοποιείτε το μηχάνημα με κατεστραμμένη ή φθαρμένη μπαταρία.

GR

4.2 ΟΔΗΓΙΕΣ ΧΡΗΣΗΣ ΣΥΣΣΩΡΕΥΤΩΝ

Γενικές προφυλάξεις

- Μην ανοίγετε ποτέ την μπαταρία.



ΠΡΟΣΟΧΗ

Μην πετάτε ποτέ στη φωτιά τις χρησιμοποιημένες μπαταρίες. ΚΙΝΔΥΝΟΣ ΕΚΡΗΞΗΣ!

- Συνδέετε τον φορτιστή μπαταρίας μόνο σε πρίζες με την τάση δικτύου που αναγράφεται στην πινακίδα στοιχείων αναγνώρισης.
- Χρησιμοποιείτε μόνο γνήσιες μπαταρίες.
- Κατά τη διάρκεια παρατεταμένης χρήσης, η μπαταρία μπορεί να ζεσταθεί. Αφήστε την να κρυώσει πριν την επαναφορτίσετε.
- Μην αποθηκεύετε την μπαταρία και τον φορτιστή μπαταρίας κοντά σε παιδιά.
- Μη χρησιμοποιείτε τον φορτιστή μπαταρίας σε χώρους όπου υπάρχουν ατμιά ή εύφλεκτες ουσίες.
- Φορτίζετε τις μπαταρίες μόνο σε θερμοκρασία μεταξύ 10°C και 40°C.
- Διατηρείτε τις μπαταρίες σε χώρο με θερμοκρασία μεταξύ 0°C και 23°C.
- Μην προκαλείτε ποτέ βραχυκύκλωμα μεταξύ των επαφών των συσσωρευτών και μην τις συνδέετε σε μεταλλικά αντικείμενα.
- Κατά τη μεταφορά των μπαταριών, απαιτείται προσοχή ώστε οι επαφές να μη συνδέονται μεταξύ τους και μη χρησιμοποιείτε μεταλλικά δοχεία για τη μεταφορά.
- Το βραχυκύκλωμα της μπαταρίας μπορεί να προκαλέσει έκρηξη. Σε κάθε περίπτωση, το βραχυκύκλωμα προκαλεί βλάβη στον συσσωρευτή.
- Ελέγχετε τακτικά εάν το καλώδιο του φορτιστή μπαταρίας έχει υποστεί ζημιά. Εάν το καλώδιο έχει υποστεί ζημιά, πρέπει να αντικαταστήσετε τον φορτιστή μπαταρίας.
- Επαναφορτίστε πλήρως τις μπαταρίες πριν τις αποθηκεύσετε για τη χειμερινή περίοδο.
- Η μπαταρία μπορεί να επαναφορτιστεί μόνο με τον φορτιστή μπαταρίας CRG 520.

5 ΣΥΝΑΡΜΟΛΟΓΗΣΗ



ΠΡΟΣΟΧΗ

Απαιτείται ιδιαίτερη προσοχή κατά τη συναρμολόγηση των εξαρτημάτων ώστε να μην επηρεαστεί η ασφάλεια και η απόδοση του μηχανήματος. Στην περίπτωση αμφιβολιών, επικοινωνήστε με το Εξουσιοδοτημένο κέντρο υποστήριξης.

⚠ ΠΡΟΣΟΧΗ

Η αφαίρεση της συσκευασίας και η ολοκλήρωση της συναρμολόγησης πρέπει να πραγματοποιούνται σε επίπεδη και σταθερή επιφάνεια, με επαρκή χώρο για τη μετακίνηση του μηχανήματος και των υλικών συσκευασίας, με τη χρήση πάντα των κατάλληλων εργαλείων.

⚠ ΠΡΟΣΟΧΗ

Κατά τη διάρκεια της συντήρησης πρέπει να χρησιμοποιείτε πάντα τα προστατευτικά γάντια. Μην εκτελείτε εργασίες συντήρησης με τον κινητήρα ζεστό. Σβήστε το μηχάνημα και αφήστε το να κρυώσει. Εκτελέστε τη συντήρηση με το μηχάνημα σβηστό και την μπαταρία μη τοποθετημένη.

- Η εσφαλμένη συντήρηση και η αφαίρεση των διατάξεων ασφαλείας μπορούν προκαλέσουν σοβαρά ατυχήματα.
- Μη χρησιμοποιείτε καύσιμο (μείγμα) για εργασίες καθαρισμού
- Μην εκτελείτε εργασίες ή επισκευές που δεν περιλαμβάνονται στην τακτική συντήρηση. Απευθυνθείτε σε εξουσιοδοτημένα συνεργεία.

Η απόρριψη των υλικών συσκευασίας πρέπει να γίνεται σύμφωνα με τους ισχύοντες τοπικούς κανονισμούς.

Για λόγους ασφαλείας και μεταφοράς, η μπαταρία ιόντων λιθίου (εάν παρέχεται) παραδίδεται χωριστά από το μηχάνημα και μερικώς φορτισμένη. Πριν από τη χρήση του μηχανήματος, πρέπει να φορτίζετε την μπαταρία σύμφωνα με τους τρόπους που καθορίζονται στο κεφάλαιο 6.2 *Φόρτιση της μπαταρίας*.

5.1 ΤΟΠΟΘΕΤΗΣΗ ΛΑΜΑΣ ΚΑΙ ΑΛΥΣΙΔΑΣ

- Βγάλτε το παξιμάδι (A) και αφαιρέστε το κάλυμμα της αλυσίδας (B, Εικ. 3).
- Τοποθετήστε το μάνδαλο του εντατήρα αλυσίδας (D) τέρμα προς το γρανάζι (E, Εικ. 4) χρησιμοποιώντας τη βίδα του εντατήρα αλυσίδας (L, Εικ. 7).
- Εισάγετε τη λάμα (F) στα μπουζόνια (C, (Εικ. 4).
- Τοποθετήστε την αλυσίδα (H, Εικ. 6) μέσα στο γρανάζι (E) και στον οδηγό της λάμας. Απαιτείται προσοχή στην κατεύθυνση περιστροφής της αλυσίδας (I, Εικ. 5).
- Τοποθετήστε το κάλυμμα της αλυσίδας κρατώντας το πατημένο κόντρα στη λάμα και ξεβιδώστε τη βίδα ρύθμισης (L) μέχρι το μάνδαλο του εντατήρα αλυσίδας (D) να εισαχθεί στην οπή (G) της λάμας (F, Εικ. 4). Ξεβιδώστε με ελαφρύ προφορτίο το παξιμάδι (A, Εικ. 3) στο κάλυμμα.
- Τεντώστε την αλυσίδα μέσω της βίδας του εντατήρα αλυσίδας (L, Εικ. 7).
- Σφίξτε οριστικά τα παξιμάδια στερέωσης του καλύμματος αλυσίδας κρατώντας την άκρη της λάμας προς τα πάνω (Εικ. 6). Η αλυσίδα πρέπει να ρυθμιστεί με τέτοιο τρόπο, ώστε να είναι καλά τεντωμένη και να μπορεί να μετακινείται εύκολα με το χέρι (Εικ. 7).
- Η αλυσίδα έχει ρυθμιστεί στη σωστή τάνυση όταν μπορεί να ανασηκωθεί μερικά χιλιοστά κατά το τράβηγμα προς τα πάνω (M, Εικ. 7).

⚠ ΠΡΟΣΟΧΗ

Ελέγχετε πολλές φορές την τάνυση της αλυσίδας κατά την καθημερινή χρήση του μηχανήματος. Χρησιμοποιείτε πάντα προστατευτικά γάντια.

⚠ ΠΡΟΣΟΧΗ

Τεντώνετε την αλυσίδα όταν είναι κρύα, ώστε να αποφευχθεί η θραύση της. Ελέγχετε την «τάνυση της αλυσίδας όταν είναι κρύα» πριν από κάθε χρήση.

⚠ ΠΡΟΣΟΧΗ

Μην τεντώνετε μια καινούρια αλυσίδα πιο συχνά από ό,τι μια ήδη χρησιμοποιημένη.

5.2 ΣΥΝΑΡΜΟΛΟΓΗΣΗ ΚΟΠΤΙΚΟΥ ΕΞΑΡΤΗΜΑΤΟΣ (ΕΙΚ. 8)

Εισαγάγετε τον άξονα μετάδοσης (A) στο κοπτικό εξάρτημα (B) μέχρι η οπή κεντραρίσματος (E) στον άξονα να συμπίπτει με αυτήν στο εξάρτημα. Στερεώστε τη βίδα κεντραρίσματος (C) και, στη συνέχεια, τις δύο βίδες (D).

5.3 ΣΥΝΑΡΜΟΛΟΓΗΣΗ ΛΑΒΗΣ ΚΑΙ ΆΞΟΝΑ ΜΕΤΑΔΟΣΗΣ (ΕΙΚ. 9)

1. Τοποθετήστε τη λαβή (Α) στον άξονα μετάδοσης (Β).
2. Εισαγάγετε τον άξονα (Β) στην κινητήρια μονάδα (C).
3. Συνδέστε τον σύνδεσμο της κινητήριας μονάδας (J) στον σύνδεσμο της λαβής (K).
4. Στρέψτε την κινητήρια μονάδα μέχρι να κεντραριστεί η οπή που υπάρχει στον άξονα (Β) και βιδώστε τη βίδα (D) για να κλειδώσετε την περιστροφή.
5. Βιδώστε τη βίδα (E) για να στερεώσετε πλήρως την κινητήρια μονάδα.
6. Τραβήξτε προς τα πίσω τη λαβή μέχρι να έρθει σε επαφή με την κινητήρια μονάδα. Βιδώστε τη βίδα (F) και τη ροδέλα (G) για να στερεώσετε τη λαβή στον άξονα (Β).
7. Στερεώστε τα δύο καπάκια (H) στην κινητήρια μονάδα βιδώνοντας τις βίδες (I).

5.4 ΣΥΝΑΡΜΟΛΟΓΗΣΗ ΠΙΣΩ ΠΡΟΣΤΑΤΕΥΤΙΚΟΥ

Συναρμολογήστε τα δύο εξαρτήματα του προστατευτικού (Α, Εικ. 10). Στερεώστε με τις βίδες (Β, Εικ. 10).

GR



ΠΡΟΣΟΧΗ

Είναι υποχρεωτικό να τοποθετήσετε το πίσω προστατευτικό.

5.5 ΤΟΠΟΘΕΤΗΣΗ ΜΠΑΤΑΡΙΑΣ

Πιέστε την μπαταρία στη θέση της μέχρι να ασφαλίσει.



ΠΡΟΣΟΧΗ

Χρησιμοποιείτε μόνο γνήσιες μπαταρίες. Η χρήση μπαταριών εσφαλμένου τύπου μπορεί να οδηγήσει σε κινδύνους φωτιάς, έκρηξης και τραυματισμού.



ΠΡΟΣΟΧΗ

Μπορείτε να χρησιμοποιήσετε μπαταρίες 2,5Ah και 4Ah με τον φορτιστή CRG 520.

Αφαίρεση μπαταρίας

Πατήστε το κουμπί (D, Εικ. 15) για να βγάλετε την μπαταρία.



ΠΡΟΣΟΧΗ

Διαβάστε επίσης προσεκτικά το εγχειρίδιο χρήσης και συντήρησης της μπαταρίας και του φορτιστή μπαταρίας!

6 ΠΡΟΕΤΟΙΜΑΣΙΑ ΓΙΑ ΕΡΓΑΣΙΑ

6.1 ΈΛΕΓΧΟΣ ΤΟΥ ΜΗΧΑΝΉΜΑΤΟΣ



ΠΡΟΣΟΧΗ

Βεβαιωθείτε ότι η μπαταρία δεν έχει τοποθετηθεί στην υποδοχή της.

Πριν από την έναρξη των εργασιών, πρέπει να:

- Ελέγχετε εάν ο λεβιές διακόπτη και ο λεβιές ασφαλείας κινούνται ελεύθερα, χωρίς να ασκήσετε πίεση, και εάν όταν τους αφήνετε επιστρέφουν αυτόματα και γρήγορα στη νεκρά.
- Ελέγχετε εάν ο λεβιές γκαζιού παραμένει ασφαλισμένος εάν δεν πατηθεί ο λεβιές ασφαλείας.
- Ελέγχετε εάν η διόδος αέρα ψύξης είναι φραγμένη.
- Ελέγχετε εάν οι λαβές και τα προστατευτικά του μηχανήματος είναι καθαρά και στεγνά, σωστά τοποθετημένα και στερεωμένα σταθερά στο μηχανήμα.
- Ελέγχετε εάν τα εξαρτήματα κοπής και τα προστατευτικά έχουν υποστεί ζημιά.





- Ελέγχετε εάν το μηχάνημα έχει ενδείξεις φθοράς ή ζημιάς που οφείλονται σε χτυπήματα ή άλλες αιτίες και να εκτελείτε τις απαιτούμενες επισκευές.
- Βεβαιωθείτε ότι η μπαταρία βρίσκεται σε καλή κατάσταση και ότι δεν υπάρχουν ενδείξεις φθοράς. Μη χρησιμοποιείτε το μηχάνημα με κατεστραμμένη ή φθαρμένη μπαταρία.
- Φορτίστε την μπαταρία σύμφωνα με τους τρόπους που καθορίζονται στο κεφάλαιο 6.2 *Φόρτιση της μπαταρίας*.

6.2 ΦΟΡΤΙΣΗ ΤΗΣ ΜΠΑΤΑΡΙΑΣ

Για πληροφορίες σχετικά με τη σωστή χρήση, τη διαδικασία και την παρακολούθηση της στάθμης επαναφόρτισης, καθώς και για μια επεξήγηση των ενδείξεων, ανατρέξτε στο εγχειρίδιο χρήσης και συντήρησης του φορτιστή μπαταρίας.

6.3 ΘΘΟΝΗ (ΕΙΚ. 13) (ΕΙΔΙΚΗ ΓΙΑ ΤΑ ΜΟΝΤΕΛΑ ΡΡΧΙ 530 - ΡΤΧΙ 530)

Ενεργοποιήστε την οθόνη πατώντας μία φορά το κουμπί ON/OFF (A).

Εικονίδιο	Περιγραφή
	Λυχνία συναγερμού. Υποδεικνύει ότι το μηχάνημα έχει δυσλειτουργία, η οποία μπορεί να αντιμετωπιστεί από τον χειριστή. Παράδειγμα: υπερθέρμανση της μπαταρίας ή υπερβολική χρήση του μηχανήματος. Διακόψτε την εργασία και αφήστε το μηχάνημα σε κατάσταση αδράνειας για μερικά λεπτά. Το χρώμα υποδεικνύει τον τύπο του συναγερμού: <ul style="list-style-type: none"> • Πράσινο: μηχάνημα στην κατάσταση lock-off • Γαλάζιο: πρόβλημα στην πλευρά μπαταρίας • Κόκκινο: πρόβλημα στην πλευρά μηχανήματος/κεντρικής μονάδας (πιθανότητα υπερθέρμανσης)
	Λυχνία υποστήριξης. Υποδεικνύει ότι μπορεί να έχει εμφανιστεί ένα πρόβλημα που δεν μπορεί να αντιμετωπιστεί από τον χειριστή. Διακόψτε αμέσως τη λειτουργία και απευθυνθείτε το συντομότερο δυνατόν σε ένα εξουσιοδοτημένο κέντρο τεχνικής υποστήριξης.
	Μπλε λυχνία. Ανάβει σταθερά όταν υπάρχει σύνδεση με το κινητό τηλέφωνο.
	Ένδειξη φορτίου μπαταρίας. Κατά τη διάρκεια της χρήσης του μηχανήματος, η ένδειξη είναι αναμμένη. Το χρώμα υποδεικνύει την κατάσταση του φορτίου: <ul style="list-style-type: none"> • Πράσινο: φορτίο πάνω από το 50% • Κίτρινο: φορτίο μεταξύ 50% - 10% • Κόκκινο: φορτίο κάτω από το 10%
	Ένδειξη ταχύτητας περιστροφής εξαρτήματος κοπής. Τέσσερα επίπεδα ταχύτητας. Κατά την ενεργοποίηση, η ταχύτητα είναι ρυθμισμένη στο τρίτο επίπεδο. Για να αλλάξετε την ταχύτητα, πατήστε το κουμπί ON/OFF (A). Η ταχύτητα ρυθμίζεται μόνο κατά αύξουσα σειρά (παράδειγμα: 1-2-3-4-1-2-3-4 κλπ.).

GR

6.4 ΛΙΠΑΝΤΙΚΟ ΛΑΔΙ ΓΙΑ ΑΛΥΣΙΔΑ



ΠΡΟΕΙΔΟΠΟΙΗΣΗ

Το εξάρτημα παρέχεται χωρίς λιπαντικό λάδι για την αλυσίδα (Εικ. 20).

6.4.1 Σύστημα αυτόματης λίπανσης

Αφαιρέστε την τάπα πλήρωσης λαδιού και γεμίστε το δοχείο (Εικ. 20). Όταν το μηχάνημα λειτουργεί, το λάδι της αλυσίδας αποστραγγίζεται αυτόματα.

ΣΗΜΕΙΩΣΗ

Προσθέστε λάδι για αλυσίδες όταν η στάθμη λαδιού πέσει στο ένα εκατοστό από το κάτω μέρος.

Η σωστή λίπανση της αλυσίδας κατά τη φάση κοπής περιορίζει στο ελάχιστο τη φθορά μεταξύ της αλυσίδας και της λάμας και παρατείνει τη διάρκεια ζωής. Χρησιμοποιείτε πάντα λάδι καλής ποιότητας (Εικ. 20).



ΠΡΟΣΟΧΗ

Απαγορεύεται η χρήση ανακτημένου λαδιού! Χρησιμοποιείτε πάντα βιοδιασπώμενο λιπαντικό ειδικό για λάμες και αλυσίδες, ώστε να διασφαλιστεί η προστασία του περιβάλλοντος, η υγεία του χειριστή και η διάρκεια ζωής των εξαρτημάτων του μηχανήματος.

6.4.2 Ρύθμιση παροχής λαδιού (Εικ. 19)

Η ποσότητα λαδιού λίπανσης της αλυσίδας ρυθμίζεται στο εργοστάσιο. Ρυθμίστε τη ροή με βάση τις συνθήκες λειτουργίας:

1. Χαλαρώστε τη βίδα στερέωσης (1) κατά μία στροφή.
2. Περιστρέψτε τη βίδα ρύθμισης δεξιόστροφα για να μειώσετε την ποσότητα και αριστερόστροφα για να αυξήσετε τη ροή (2).
3. Μετά την πραγματοποίηση των ρυθμίσεων, σφίξτε τη βίδα στερέωσης (3).

Διατηρείτε πάντα καθαρές και στεγνές τις λαβές, χωρίς λάδι ή καύσιμο.

GR

7 ΧΡΗΣΗ ΤΟΥ ΜΗΧΑΝΗΜΑΤΟΣ

7.1 ΕΚΚΙΝΗΣΗ (ΕΙΚ. 17) (ΕΙΔΙΚΗ ΓΙΑ ΡΡΧΙ 530 - ΡΤΧΙ 530)



ΠΡΟΣΟΧΗ

Πριν από την εκκίνηση του μηχανήματος, βεβαιωθείτε ότι ο μοχλός του γκαζιού λειτουργεί κανονικά.

Πριν από την εκκίνηση του μηχανήματος, τοποθετήστε την μπαταρία (Α, Εικ. 16) στην υποδοχή της.

Για να ενεργοποιήσετε το μηχάνημα:

- Πατήστε το κουμπί ON/OFF (D).
- Κρατάτε σφιχτά το μηχάνημα με τα δύο χέρια.
- Αφού πατήσετε το κουμπί ON/OFF, μετακινήστε τον λεβιέ ασφαλείας (E) εντός πέντε δευτερολέπτων.
- Μετακινήστε τον λεβιέ γκαζιού (C).

Για έξοδο από την κατάσταση lock-off, πατήστε το κουμπί ON/OFF (D) στην οθόνη.

7.2 ΕΚΚΙΝΗΣΗ (ΕΙΚ. 18) (ΕΙΔΙΚΗ ΓΙΑ ΡΡΧΙ 530R - ΡΤΧΙ 530R)



ΠΡΟΣΟΧΗ

Πριν από την εκκίνηση του μηχανήματος, βεβαιωθείτε ότι ο μοχλός του γκαζιού λειτουργεί κανονικά.

Πριν από την εκκίνηση του μηχανήματος, τοποθετήστε την μπαταρία (Α, Εικ. 16) στην υποδοχή της.

Για να ενεργοποιήσετε το μηχάνημα:

- Κρατάτε σφιχτά το μηχάνημα με τα δύο χέρια.
- Μετακινήστε τον λεβιέ ασφαλείας (E).
- Μετακινήστε τον λεβιέ γκαζιού (C).

7.3 ΕΦΑΡΜΟΓΗ ΓΙΑ ΚΙΝΗΤΟ ΤΗΛΕΦΩΝΟ

7.3.1 Συνδέστε το μηχάνημα με την εφαρμογή

Ενεργοποιήστε το μηχάνημα. Στα μηχανήματα με οθόνη, η μπλε λυχνία ανάβει σταθερά όταν υπάρχει σύνδεση με το κινητό τηλέφωνο. Η αναζήτηση μπορεί να ενεργοποιηθεί εκ νέου με αφαίρεση και επανατοποθέτηση της μπαταρίας. Για ειδικές λεπτομέρειες, ανατρέξτε στις οδηγίες στην ειδική εφαρμογή (Oleo-Mac Hub - Efcso Hub). Η εφαρμογή είναι δωρεάν για κινητά τηλέφωνα και παρέχει εκτεταμένες λειτουργίες (πρόσθετες πληροφορίες για το μηχάνημα, λεπτομέρειες, οδηγός, εξαρτήματα

μηχανήματος και συντήρηση). Τα μηχανήματα που διαθέτουν ενσωματωμένη ασύρματη τεχνολογία μπορούν να συνδεθούν σε κινητά τηλέφωνα και να ενεργοποιήσουν πρόσθετες λειτουργίες.

7.3.2 Πρώτη χρήση της εφαρμογής

1. Εκτελέστε λήψη της εφαρμογής στο κινητό τηλέφωνό σας.
2. Εγγραφείτε στην εφαρμογή.
3. Ακολουθήστε τις οδηγίες για σύνδεση και εγγραφή του μηχανήματος.

ΣΗΜΕΙΩΣΗ

Η εφαρμογή Oleo-Mac Hub - Efco Hub είναι διαθέσιμη για λήψη σε όλες τις αγορές. Για περισσότερες πληροφορίες, απευθυνθείτε σε ένα εξουσιοδοτημένο κέντρο τεχνικής υποστήριξης.

7.4 ΣΒΉΣΙΜΟ ΤΟΥ ΚΙΝΗΤΗΡΑ (ΕΙΚ. 18)

Αφήστε τον λεβιέ διακόπτη (C) για να σβήσετε τον κινητήρα.

GR

7.5 ΑΠΕΝΕΡΓΟΠΟΙΗΣΗ ΤΟΥ ΜΗΧΑΝΗΜΑΤΟΣ (ΕΙΚ. 17) (ΕΙΔΙΚΑ ΓΙΑ ΜΟΝΤΕΛΑ ΜΕ ΟΘΩΝΗ ΡΡΧΙ 530 - ΡΤΧΙ 530)

Μετά το σβήσιμο του κινητήρα, αφήστε για 5 δευτερόλεπτα τον λεβιέ ασφαλείας (E). Το μηχάνημα μεταβαίνει στην κατάσταση lock-off (6.3 *Οθώνη (Εικ. 13) (ειδική για τα μοντέλα ΡΡΧΙ 530 - ΡΤΧΙ 530)*). Με το μηχάνημα στην κατάσταση lock-off, κρατήστε πατημένο για 5 δευτερόλεπτα τον λεβιέ γκαζιού (C).

8 ΤΡΟΠΟΙ ΛΕΙΤΟΥΡΓΙΑΣ ΚΑΙ ΤΕΧΝΙΚΕΣ ΕΡΓΑΣΙΑΣ



ΠΡΟΣΟΧΗ

Για τη δική σας ασφάλεια και την ασφάλεια άλλων ατόμων:

1. Μη χρησιμοποιείτε το μηχάνημα εάν δεν έχετε διαβάσει πρώτα προσεκτικά τις οδηγίες. Εξοικειωθείτε με τα χειριστήρια και με την κατάλληλη χρήση του μηχανήματος. Εκτελέστε τη διαδικασία γρήγορης ακινητοποίησης αφού πρώτα εξοικειωθείτε με αυτήν.
2. Μην ξεχνάτε ότι ο χειριστής ή ο χρήστης είναι υπεύθυνοι για ατυχήματα και απρόβλεπτες καταστάσεις που μπορεί να προκύψουν σε άλλα άτομα ή στις ιδιοκτησίες τους.
3. Φοράτε κατάλληλα ρούχα κατά την εκτέλεση εργασιών. Ο προμηθευτής σας μπορεί να παρέχει πληροφορίες σχετικά με τα καταλληλότερα προστατευτικά υλικά που εγγυώνται την ασφάλεια του χειριστή κατά την εργασία.
4. Εκτελείτε εργασίες μόνο κατά τη διάρκεια της ημέρας ή με επαρκή τεχνητό φωτισμό.
5. Εκτελέστε ενδεδειγμένο έλεγχο όλης της περιοχής εργασίας και απομακρύνετε τα αντικείμενα που μπορούν να εκτοξευτούν από το μηχάνημα (κλαδιά, σιδερένια σύρματα, κρυφά καλώδια, πέτρες κλπ.).
6. Απαιτείται προσοχή σε υλικά που είναι πιθανό να εκτοξευτούν λόγω του εξάρτηματος κοπής.
7. Ακινητοποιήστε το μηχάνημα και αφαιρέστε την μπαταρία από την υποδοχή της:
 - εάν το μηχάνημα αρχίσει να δονείται με ασυνήθιστο τρόπο: στην περίπτωση αυτή, αναζητήστε αμέσως την αιτία των δονήσεων και προχωρήστε στους απαιτούμενους ελέγχους σε εξουσιοδοτημένο κέντρο υποστήριξης,
 - κάθε φορά που αφήνετε το μηχάνημα χωρίς επιτήρηση,
 - πριν από τον έλεγχο, τον καθαρισμό ή την εκτέλεση εργασιών στο μηχάνημα,
 - μετά από επαφή με ξένο σώμα, ελέγχετε εάν υπάρχουν τυχόν ζημιές και πραγματοποιείτε τις απαιτούμενες επισκευές πριν από την εκ νέου χρήση του μηχανήματος,
 - όταν το μηχάνημα δεν χρησιμοποιείται.
8. Κρατάτε πάντα τα χέρια και τα πόδια μακριά από το εξάρτημα κοπής, ειδικά κατά την εκκίνηση.
9. Για να αποφευχθεί ο κίνδυνος φωτιάς, μην αφήνετε το μηχάνημα ζεστό ανάμεσα σε φύλλα ή ξερά χόρτα.



ΠΡΟΕΙΔΟΠΟΙΗΣΗ

Να θυμάστε πάντα ότι εάν το ηλεκτρικό μηχάνημα χρησιμοποιείται με λάθος τρόπο μπορεί να προκαλεί ενόχληση σε άλλα άτομα. Για τον σεβασμό των άλλων ατόμων και του περιβάλλοντος:

- Αποφεύγετε τη χρήση του μηχανήματος σε περιβάλλον και σε ώρες που μπορεί να προκαλέσει ενόχληση.
- Τηρείτε πιστά τους τοπικούς κανονισμούς για την απόρριψη των υλικών μετά την κοπή.
- Τηρείτε πιστά τους τοπικούς κανονισμούς για την απόρριψη φαρμαμένων εξαρτημάτων ή άλλων στοιχείων που επιβαρύνουν το περιβάλλον.

8.1 ΣΥΣΤΗΜΑ ΖΩΝΩΝ (ΕΙΚ. 11)

Το σύστημα ζωνών διατίθεται ως βοηθητικό εξάρτημα.

Η σωστή ρύθμιση του συστήματος ζωνών διασφαλίζει τη σωστή ισορροπία του μηχανήματος και την κατάλληλη απόστασή του από το έδαφος.

GR

- Τοποθετήστε το σύστημα ζωνών.
- Συνδέστε το μηχάνημα στο σύστημα ζωνών μέσω του άγκιστρου ασφαλείας (Α, Εικ. 11).
- Τοποθετήστε τον συνδετήρα (Β, Εικ. 11) ώστε να διασφαλιστεί βέλτιστη ισορροπία του μηχανήματος.
- Τοποθετήστε την αγκράφα για να διασφαλιστεί το σωστό ύψος του μηχανήματος.



ΠΡΟΣΟΧΗ

Φορέστε το σύστημα ζωνών και έχετε πάντα και τα δύο χέρια πάνω στις λαβές κατά τη λειτουργία του μηχανήματος.

8.2 ΤΡΟΠΟΙ ΛΕΙΤΟΥΡΓΙΑΣ

Με το μηχάνημα ενεργοποιημένο, κρατάτε το πάντα από τη ζώνη συγκράτησης (Α, Εικ. 23) με το αριστερό χέρι.

Βέλτιστη ισορροπία επιτυγχάνεται με το μηχάνημα όσο το δυνατόν πιο κοντά στο σώμα. Η λιγότερο κουραστική θέση είναι αυτή με γωνία 60° με το έδαφος. Χρησιμοποιείτε το μηχάνημα σε ασφαλείς συνθήκες (ο χειριστής δεν πρέπει να βρίσκεται εντός της περιοχής πτώσης των κλαδιών), με το βάρος του μηχανήματος μη υπερβολικά μετατοπισμένο προς τα εμπρός.

Για να διευκολύνετε την πτώση των κομμένων κλαδιών, πρέπει να κόψετε πρώτα τα κλαδιά στο κάτω μέρος. Στην περίπτωση μεγάλων κλαδιών (διαμέτρου άνω των 10 cm), κόβετε τα σε πολλά κομμάτια (μέγ. μήκος 20 cm) και ποτέ ολόκληρα (Εικ. 21) χρησιμοποιώντας την τεχνική κοπής εκτόνωσης.

Κόβετε τα κλαδιά σε μικρά κομμάτια. Προσέξτε τα εξαρτήματα που πέφτουν και τα εξαρτήματα που μπορούν να αναπηδήσουν με ανώμαλο τρόπο στο έδαφος.



ΠΡΟΣΟΧΗ

Μην εκτελείτε ποτέ εργασίες κάτω από το κλαδί που θα κόψετε. Λαμβάνετε υπόψη την περιοχή πτώσης και πιθανές ανώμαλες αναπηδήσεις στο έδαφος που μπορεί να προκύψουν.

Εκτελείτε εργασίες αφού βεβαιωθείτε ότι βρίσκεστε σε σταθερή και ασφαλή θέση. Χρησιμοποιείτε σωστές θέσεις εργασίας.

Μην στέκεστε για μεγάλα χρονικά διαστήματα στην ίδια θέση. Αλλάζετε συχνά θέση εργασίας.

Μη χρησιμοποιείτε σκαλοπάτια ή ακατάλληλες θέσεις. Διατηρείτε τη θέση εργασίας καθαρή για να διευκολυνθεί πιθανή απομάκρυνση.

Απαγορεύεται να ανεβαίνετε σε δέντρα με το μηχάνημα. Επιτρέπεται η χρήση του μόνο σε καμπίνα υδραυλικής ανύψωσης.



ΠΡΟΣΟΧΗ

Απαιτείται εξαιρετική προσοχή κατά την εκτέλεση εργασιών κοντά σε εναέρια ηλεκτροφόρα καλώδια. Τα κλαδιά που πέφτουν μπορούν να προκαλέσουν βραχυκύκλωμα. Μην πλησιάζετε ποτέ το εργαλείο στα ηλεκτρικά καλώδια σε απόσταση μικρότερη των 10 μέτρων.

8.3 ΤΕΧΝΙΚΕΣ ΕΡΓΑΣΙΑΣ

8.3.1 Κοπή εκτόνωσης (Εικ. 22)

Για να αποφευχθεί το ξεφλούδισμα του κλαδιού, η αναπήδηση ή η εμπλοκή της λάμας, πραγματοποιήστε στην κάτω πλευρά των χοντρών κλαδιών την κοπή εκτόνωσης (1). Στη συνέχεια, πραγματοποιήστε την κοπή διαχωρισμού (2).

8.4 ΤΕΛΟΣ ΕΡΓΑΣΙΑΣ

Όταν ολοκληρωθεί η εργασία, σβήστε το μηχάνημα όπως αναφέρθηκε προηγουμένως.



ΠΡΟΣΟΧΗ

Αφήστε το μηχάνημα να κρῳώσει πριν το τοποθετήσετε το σε οποιονδήποτε χώρο.

Για να μειωθεί ο κίνδυνος φωτιάς, απομακρύνετε από το μηχάνημα υπολείμματα χόρτων, φύλλα ή τυχόν υπερβολική ποσότητα γράσου. Μην αφήνετε τα δοχεία με κομμένα χόρτα στο εσωτερικό κάποιου χώρου.

GR

9 ΣΥΝΤΗΡΗΣΗ



ΠΡΟΣΟΧΗ

- Κατά τη διάρκεια της συντήρησης πρέπει να χρησιμοποιείτε πάντα τα προστατευτικά γάντια.
- Μην εκτελείτε εργασίες συντήρησης με ζεστό κινητήρα ή ζεστή μπαταρία. Σβήστε το μηχάνημα και αφήστε το να κρῳώσει. Εκτελέστε τη συντήρηση με το μηχάνημα σβηστό και την μπαταρία μη τοποθετημένη.
- Η μη εκτέλεση συντήρησης ή η εσφαλμένη συντήρηση, η αφαίρεση ή η τροποποίηση των διατάξεων ασφαλείας ή/και η χρήση μη γνήσιων ανταλλακτικών μπορεί να οδηγήσουν στην πρόκληση σοβαρών ή θανατηφόρων τραυματισμών του χειριστή ή τρίτων.



ΠΡΟΣΟΧΗ

Για τη δική σας ασφάλεια και την ασφάλεια άλλων ατόμων:

- Μετά από κάθε χρήση, αφαιρείτε την μπαταρία από την υποδοχή της και ελέγχετε για τυχόν ζημιές.
- Η σωστή συντήρηση είναι σημαντική για τη διατήρηση της απόδοσης στον χρόνο και της ασφάλειας της χρήσης γνήσιων ανταλλακτικών του μηχανήματος.
- Διατηρείτε τα παξιμάδια και τις βίδες σφικμένες για να είστε βέβαιοι ότι το μηχάνημα λειτουργεί πάντα σε συνθήκες ασφαλείας.
- Μην χρησιμοποιείτε ποτέ το μηχάνημα όταν υπάρχουν εξαρτήματα που έχουν φθαρεί ή υποστεί ζημιά. Τα εξαρτήματα που έχουν υποστεί ζημιά πρέπει να αντικαθίστανται και όχι να επισκευάζονται.
- Χρησιμοποιείτε μόνο γνήσια ανταλλακτικά. Εξαρτήματα μη αντίστοιχης ποιότητας μπορεί να προκαλέσουν ζημιά στο μηχάνημα και βλάβες στην υγεία.

9.1 ΤΡΟΧΙΣΜΑ ΑΛΥΣΙΔΑΣ



ΠΡΟΣΟΧΗ

Η μη τήρηση των οδηγιών τροχίσματος αυξάνει σημαντικά τον κίνδυνο αναπηδήσεων.

Το βήμα της αλυσίδας είναι 1/4" x 0,043".

Τροχίζετε την αλυσίδα χρησιμοποιώντας προστατευτικά γάντια και στρογγυλή λίμα \varnothing 4 mm (5/32").

Τροχίζετε πάντα την αλυσίδα από το εσωτερικό προς το εξωτερικό του κοφτερού τμήματος (Εικ. 25). Οι κοφτεροί κρίκοι, μετά το τρόχισμα, πρέπει να έχουν όλοι το ίδιο πλάτος και μήκος.



ΠΡΟΣΟΧΗ

Η αλυσίδα πρέπει να τροχίζεται όταν διαπιστωθεί ότι τα ρινίσματα έχουν μειωμένες διαστάσεις όπως τα κανονικά πριονίδια.

Κάθε 3-4 τροχίσματα, ελέγχετε και λιμάρετε, εάν απαιτείται, τον περιοριστή βάθους, χρησιμοποιώντας την επίπεδη λίμα και τον ειδικό οδηγό που παρέχονται προαιρετικά και, στη συνέχεια, στρογγυλέψτε την μπροστινή γωνία (Εικ. 24).



ΠΡΟΣΟΧΗ

Η σωστή ρύθμιση του περιοριστή βάθους είναι σημαντική όσο και το σωστό τρόχισμα της αλυσίδα.

9.2 ΛΑΜΑ

Οι λάμες με γρανάζι στην άκρη πρέπει να λιπαίνονται με γράσο με τη χρήση σύριγγας για τη λίπανση.

Η λάμα πρέπει να περιστρέφεται κάθε 8 ώρες λειτουργίας ώστε η φθορά να είναι ομοιόμορφη.

Διατηρείτε καθαρή την αλάκωση της λάμας και την οπή λίπανσης με την ξύστρα που παρέχεται προαιρετικά.

Ελέγχετε εάν οι οδηγοί της λάμας είναι παράλληλοι και, εάν απαιτείται, απομακρύνετε τα υπολείμματα στα πλαϊνά με την επίπεδη λίμα.

Περιστρέψτε τη λάμα και ελέγχετε εάν οι οπές λίπανσης είναι καθαρές.

GR



ΠΡΟΣΟΧΗ

Μην τοποθετείτε ποτέ νέα αλυσίδα σε φθαρμένο γρανάζι.

9.3 ΨΥΞΗ ΜΗΧΑΝΗΜΑΤΟΣ

Για να αποφευχθούν η υπερθέρμανση και οι ζημιές του μηχανήματος, οι γριλίες αναρρόφησης του αέρα ψύξης πρέπει να διατηρούνται πάντα καθαρές και χωρίς χόρτα και υπολείμματα.

9.4 ΦΙΛΤΡΟ ΛΑΔΙΟΥ

Ελέγχετε τακτικά την κατάσταση του φίλτρου λαδιού. Για να καθαρίσετε το φίλτρο, βγάλτε το από την οπή αναπλήρωσης λαδιού. Σε περίπτωση που είναι πολύ βρώμικο, αντικαταστήστε το (Εικ. 26).

9.5 ΈΚΤΑΚΤΗ ΣΥΝΤΗΡΗΣΗ

Συνιστάται ο γενικός έλεγχος από εξειδικευμένο τεχνικό του δικτύου υποστήριξης στο τέλος της σεζόν, εάν η χρήση του μηχανήματος είναι εντατική, ή κάθε δύο χρόνια, εάν η χρήση είναι κανονική.

Μπορείτε να βρείτε το πλησιέστερο Εξουσιοδοτημένο κέντρο τεχνικής υποστήριξης στη διεύθυνση:

<https://www.mymak.com/int/filiali-e-distributori/distributori>.



ΠΡΟΣΟΧΗ

- Όλες οι εργασίες συντήρησης που δεν αναφέρονται στο παρόν εγχειρίδιο πρέπει να εκτελούνται από το Εξουσιοδοτημένο κέντρο τεχνικής υποστήριξης. Για να διασφαλιστεί η συνεχής και ομαλή λειτουργία του μηχανήματος, χρησιμοποιείτε μόνο ΓΝΗΣΙΑ ΑΝΤΑΛΛΑΚΤΙΚΑ για την αντικατάσταση τυχόν εξαρτημάτων.
- Τυχόν μη εξουσιοδοτημένες τροποποιήσεις ή/και η χρήση μη γνήσιων ανταλλακτικών μπορεί να οδηγήσουν στην πρόκληση σοβαρών ή θανατηφόρων τραυματισμών για τον χειριστή ή τρίτους και αποτελούν αιτία άμεσης ακύρωσης της εγγύησης.

9.6 ΠΙΝΑΚΑΣ ΣΥΝΤΗΡΗΣΗΣ

Τα παρακάτω διαστήματα συντήρησης ισχύουν μόνο για κανονικές συνθήκες λειτουργίας. Εάν η καθημερινή σας εργασία απαιτεί μεγαλύτερης διάρκειας λειτουργία από την κανονική ή εάν επικρατούν αντίξοες συνθήκες κοπής, τότε τα συνιστώμενα διαστήματα πρέπει να συντομευτούν κατάλληλα.		Πριν από κάθε χρήση	Εβδομαδιαίως	Κάθε μήνα	Εάν έχει βλάβη ή ελάττωμα	Όπως απαιτείται
Ολόκληρο το μηχάνημα	Επιθεώρηση (διαρροές, ρωγμές και φθορά)	X				
	Καθαρισμός μετά το τέλος της εργασίας της ημέρας	X				
Δοχείο λαδιού	Επιθεώρηση (διαρροές, ρωγμές και φθορά)	X		X		
Λίπανση αλυσίδας	Έλεγχος απόδοσης	X		X		
Μπαταρία	Βεβαιωθείτε ότι η μπαταρία είναι ανέπαφη	X				
	Ελέγξτε το φορτίο της μπαταρίας	X				
	Ελέγξτε τις συνδέσεις μεταξύ του μηχανήματος και της μπαταρίας			X		
Φορτιστής μπαταρίας	Βεβαιωθείτε ότι ο φορτιστής μπαταρίας είναι ανέπαφος και ότι λειτουργεί.	X				
	Ελέγξτε τις συνδέσεις μεταξύ του μηχανήματος και του φορτιστή μπαταρίας			X		
Αλυσίδα	Επιθεωρήστε (ζημιά, ακόνισμα και φθορά)	X		X		
	Έλεγχος τάνυσης	X		X		
	Τρόχισμα: έλεγχος βάθους περάσματος				X	
Λάμα	Επιθεώρηση: ζημιά και φθορά	X		X		
	Καθαρισμός αυλάκωσης και σωλήνα λαδιού	X				
	Περιστροφή, λίπανση τροχού και καθαρισμός		X			
	Αντικατάσταση				X	
Πινιόν	Επιθεώρηση: ζημιά και φθορά		X			(1)
Αναστολέας αλυσίδας	Επιθεώρηση: ζημιά και φθορά	X	X			X
	Αντικατάσταση				X	
Όλες οι βίδες και τα παξιμάδια με εύκολη πρόσβαση	Έλεγχος και εκ νέου σύσφιξη		X			

(1) Αντικατάσταση με κάθε νέα αλυσίδα.

10 ΜΕΤΑΦΟΡΑ

ΠΡΟΣΟΧΗ

Για τη μεταφορά του μηχανήματος με όχημα, βεβαιωθείτε ότι το μηχανήμα έχει στερεωθεί σωστά και σταθερά στο όχημα χρησιμοποιώντας ιμάντες. Το μηχανήμα πρέπει να μεταφέρεται σε οριζόντια θέση, τηρώντας επίσης τους ισχύοντες κανονισμούς μεταφοράς για μηχανήματα αυτού του τύπου.

- Απενεργοποιήστε τον κινητήρα, περιμένετε να σταματήσει το κοπτικό εξάρτημα και αφαιρέστε την μπαταρία από τη υποδοχή της.
- Κρατήστε το μηχανήμα μόνο από τη λαβή και στρέψτε το εξάρτημα κοπής προς την αντίθετη κατεύθυνση από την κατεύθυνση πορείας.

ΠΡΟΣΟΧΗ

Μεταφέρετε το κονταροπρίονο απενεργοποιημένο και με το κάλυμμα της λάμας τοποθετημένο (Εικ. 12).

GR

11 ΑΠΟΘΗΚΕΥΣΗ

Όταν το μηχανήμα δεν πρόκειται να χρησιμοποιηθεί για μεγάλο χρονικό διάστημα:

- Αφαιρέστε την μπαταρία (διαβάστε επίσης το εγχειρίδιο της μπαταρίας για τη σωστή αποθήκευση).
- Φυλάσσετε τις μπαταρίες μακριά από τα παιδιά, σε σκοτεινό και στεγνό χώρο στους $0 \div 23$ °C, χωρίς σκόνη και διαβρωτικά αέρια. Αποφεύγετε τη φύλαξη σε χώρο που εκτίθεται στο άμεσο ηλιακό φως.
- Κατά τη διάρκεια της χρήσης, η μπαταρία προστατεύεται από την πλήρη εκφόρτιση μέσω διάταξης προστασίας που απενεργοποιεί το μηχανήμα και διακόπτει τη λειτουργία του.
- Αφήστε το μηχανήμα να λειτουργήσει εν κενώ, για να αδειάσει επίσης πλήρως ο σωλήνας παροχής και η αντλία λαδιού.
- Στο τέλος κάθε περιόδου εργασίας, καθαρίζετε προσεκτικά το μηχανήμα από σκόνες και υπολείμματα, επισκευάζετε ή αντικαθιστάτε τα ελαττωματικά εξαρτήματα.
- Το μηχανήμα πρέπει να φυλάσσεται σε στεγνό χώρο που προστατεύεται από τις καιρικές συνθήκες.
- Τοποθετήστε το μηχανήμα μακριά από τα παιδιά.
- Οι διαδικασίες για τη θέση σε λειτουργία μετά από χειμερινή αποθήκευση είναι ίδιες με εκείνες που απαιτούνται για την κανονική εκκίνηση του μηχανήματος (βλ. κεφάλαιο 7.1 *Εκκίνηση* (Εικ. 17) (ειδική για PPXi 530 - PTXi 530)).

ΠΡΟΣΟΧΗ

Στην περίπτωση αποθήκευσης του μηχανήματος, τοποθετήστε το προστατευτικό (Μ, Εικ. 27).

12 ΠΡΟΣΤΑΣΙΑ ΤΟΥ ΠΕΡΙΒΑΛΛΟΝΤΟΣ

Η προστασία του περιβάλλοντος αποτελεί βασική προϋπόθεση κατά τη χρήση του μηχανήματος, προς όφελος τόσο του ανθρώπου όσο και του περιβάλλοντος.

- Φροντίστε να μην ενοχλείτε τους γείτονές σας.
- Τηρείτε πιστά τους τοπικούς κανονισμούς για την απόρριψη των υλικών μετά την κοπή.
- Τηρείτε πιστά τους τοπικούς κανονισμούς για την απόρριψη συσκευασιών, λαδιών, βενζίνης, μπαταριών, φίλτρων, κατεστραμμένων εξαρτημάτων ή άλλων στοιχείων που επιβαρύνουν το περιβάλλον. Τα υλικά αυτά δεν πρέπει να απορρίπτονται στα απορρίμματα, αλλά να διαχωρίζονται και να μεταφέρονται σε ειδικά κέντρα συλλογής όπου θα ανακυκλωθούν.

12.1 ΔΙΑΛΥΣΗ ΚΑΙ ΑΠΟΡΡΙΨΗ

Σε περίπτωση απόσυρσης, το μηχανήμα δεν πρέπει να απορρίπτεται στο περιβάλλον, αλλά να παραδίδεται σε ένα κέντρο συλλογής.

Τα περισσότερα υλικά που χρησιμοποιούνται για την κατασκευή του μηχανήματος είναι ανακυκλώσιμα. Όλα τα μεταλλικά εξαρτήματα (από χάλυβα, αλουμίνιο, ορείχαλκο) μπορούν να παραδοθούν σε ένα κέντρο ανάκτησης σιδήρου. Για πληροφορίες, απευθυνθείτε στην υπηρεσία συλλογής απορριμμάτων της περιοχής σας. Η απόρριψη των απορριμμάτων που προέρχονται από

τη διάλυση του μηχανήματος πρέπει να γίνεται με φιλικό τρόπο για το περιβάλλον, αποφεύγοντας τη ρύπανση του εδάφους, του αέρα και των υδάτων.

Πρέπει να τηρείται σε κάθε περίπτωση η σχετική ισχύουσα τοπική νομοθεσία.

Στην περίπτωση διάλυσης του μηχανήματος, πρέπει να καταστρέψετε την ετικέτα της σήμανσης CE μαζί με το παρόν εγχειρίδιο.

13 ΠΙΣΤΟΠΟΙΗΤΙΚΟ ΕΓΓΥΗΣΗΣ

Το μηχάνημα έχει σχεδιαστεί και κατασκευαστεί σύμφωνα με τις πιο προηγμένες τεχνικές παραγωγής. Η κατασκευάστρια εταιρεία παρέχει εγγύηση για τα προϊόντα της για μια περίοδο 24 μηνών από την ημερομηνία αγοράς, για ιδιωτική και ερασιτεχνική χρήση. Η εγγύηση ισχύει για 12 μήνες στην περίπτωση επαγγελματικής χρήσης.

Γενικοί όροι εγγύησης

1. Η εγγύηση ισχύει από την ημερομηνία αγοράς. Η κατασκευάστρια εταιρεία αντικαθιστά δωρεάν μέσω του δικτύου πωλήσεων και τεχνικής υποστήριξης τα ελαττωματικά εξαρτήματα λόγω αστοχίας υλικού, επεξεργασίας ή παραγωγής. Η εγγύηση δεν καταργεί τα νόμιμα δικαιώματα του αγοραστή που προβλέπει ο Αστικός Κώδικας για τις συνέπειες από ελαττώματα ή προβλήματα του διατιθέμενου προϊόντος.
2. Το τεχνικό προσωπικό παρεμβαίνει το ταχύτερο δυνατό εντός των χρονικών ορίων που καθορίζονται από τις ανάγκες οργάνωσης.
3. **Για την παροχή υποστήριξης στο πλαίσιο της εγγύησης, πρέπει να επιδείξετε στο εξουσιοδοτημένο προσωπικό το πιστοποιητικό εγγύησης, που παρέχεται παρακάτω, σφραγισμένο από τον προμηθευτή και συμπληρωμένο πλήρως, καθώς και το τιμολόγιο αγοράς ή τη νόμιμη απόδειξη με την ημερομηνία αγοράς.**
4. Η εγγύηση δεν ισχύει σε περίπτωση:
 - Επεμβάσεων από μη εξουσιοδοτημένο προσωπικό.
 - Η κατασκευάστρια εταιρεία δεν παρέχει εγγύηση για τα αναλώσιμα υλικά και τα εξαρτήματα που υπόκεινται σε φυσιολογική φθορά κατά τη λειτουργία.
 - Η εγγύηση δεν καλύπτει εργασίες αναβάθμισης ή βελτίωσης του προϊόντος.
 - Η εγγύηση δεν καλύπτει εργασίες ρύθμισης και συντήρησης που μπορεί να είναι απαραίτητες κατά την περίοδο ισχύος της εγγύησης.
 - Πιθανές βλάβες που προκαλούνται κατά τη μεταφορά πρέπει να επισημαίνονται αμέσως στο μεταφορέα, διαφορετικά η εγγύηση δεν ισχύει.
 - Για τους κινητήρες άλλων εταιρειών (Briggs & Stratton, Tecumseh, Kawasaki, Honda κλπ.) που χρησιμοποιούνται στα μηχανήματά μας, ισχύει η εγγύηση του κατασκευαστή του κινητήρα.
 - Η εγγύηση δεν καλύπτει ενδεχόμενες άμεσες ή έμμεσες βλάβες ή ατυχήματα που οφείλονται σε βλάβες του μηχανήματος ή σε αναγκαστική διακοπή της χρήσης του για μεγάλο χρονικό διάστημα.

GR

Έντυπο εγγύησης

Κόψτε και συμπληρώστε το έντυπο εγγύησης που υπάρχει στο πίσω μέρος αυτού του εγχειριδίου.

Περιγραφή πεδίων έντυπου εγγύησης (WARRANTY FORM):

1. ΜΟΝΤΕΛΟ
2. ΑΡ. ΣΕΙΡΑΣ
3. ΑΓΟΡΑΣΤΗΣ
4. Μη στείλετε το απόκομμα! Επισυνάψτε το μόνο σε ενδεχόμενη αίτηση τεχνικής εγγύησης.
5. ΗΜΕΡΟΜΗΝΙΑ
6. ΑΝΤΙΠΡΟΣΩΠΟΣ.

14 ΑΝΤΙΜΕΤΩΠΙΣΗ ΠΡΟΒΛΗΜΑΤΩΝ



ΠΡΟΣΟΧΗ

- Σβήνετε πάντα το μηχάνημα και αποσυνδέετε την μπαταρία πριν από την εκτέλεση όλων των διορθωτικών ελέγχων που συνιστώνται στον παρακάτω πίνακα, εκτός εάν ορίζεται ρητά ότι το μηχάνημα πρέπει να λειτουργεί.
- Εάν διερευνηθούν όλες οι πιθανές αιτίες και το πρόβλημα παραμένει, επικοινωνήστε με ένα εξουσιοδοτημένο κέντρο τεχνικής υποστήριξης. Εάν εμφανιστεί κάποιο πρόβλημα που δεν αναφέρεται στον πίνακα αυτό, επικοινωνήστε με ένα εξουσιοδοτημένο κέντρο τεχνικής υποστήριξης.

ΠΡΟΒΛΗΜΑ	ΠΙΘΑΝΕΣ ΑΙΤΙΕΣ	ΛΥΣΗ
Το μηχάνημα δεν παίρνει μπροστά μετά από ενεργοποίηση του διακόπτη	Μη τοποθετημένη ή μη σωστά τοποθετημένη μπαταρία	Βεβαιωθείτε ότι η μπαταρία έχει τοποθετηθεί σωστά
	Εκφορτισμένη μπαταρία	Ελέγξτε την κατάσταση του φορτίου και επαναφορτίστε την μπαταρία
Το μηχάνημα σβήνει κατά τη λειτουργία	Μη τοποθετημένη ή μη σωστά τοποθετημένη μπαταρία	Βεβαιωθείτε ότι η μπαταρία έχει τοποθετηθεί σωστά
	Εκφορτισμένη μπαταρία	Ελέγξτε την κατάσταση του φορτίου και επαναφορτίστε την μπαταρία
Μειωμένη αυτονομία της μπαταρίας	Δύσκολες συνθήκες χρήσης με μεγαλύτερη απορρόφηση ρεύματος	Βελτιώστε τις συνθήκες χρήσης
Ο φορτιστής μπαταρίας δεν επαναφορτίζει την μπαταρία (αναμμένη κόκκινη λυχνία LED)	Βρώμικες επαφές	Καθαρίστε τις επαφές
Ο φορτιστής μπαταρίας δεν επαναφορτίζει την μπαταρία (καμία αναμμένη λυχνία LED)	Απουσία τάσης στον φορτιστή μπαταρίας	Ελέγξτε εάν το φις είναι συνδεδεμένο και εάν υπάρχει τάση στην πρίζα ρεύματος
	Ελαττωματικός φορτιστής μπαταρίας	Αντικαταστήστε τον με γνήσιο ανταλλακτικό
Το μηχάνημα παίρνει μπροστά και λειτουργεί, αλλά η αλυσίδα δεν περιστρέφεται.	Η αλυσίδα είναι υπερβολικά τεντωμένη	Τάνυση αλυσίδας, ανατρέξτε στις οδηγίες στο κεφάλαιο 5.1 <i>Τοποθέτηση λάμας και αλυσίδας</i> .
	Εσφαλμένη συναρμολόγηση λάμας και αλυσίδας	ανατρέξτε στις οδηγίες στο κεφάλαιο 5.1 <i>Τοποθέτηση λάμας και αλυσίδας</i> .
	Η αλυσίδα ή/και η λάμα έχουν υποστεί ζημιά	ανατρέξτε στις οδηγίες στο κεφάλαιο 5.1 <i>Τοποθέτηση λάμας και αλυσίδας</i> .
	Ο συμπλέκτης ή/και το πινιόν έχουν υποστεί ζημιά	Αντικαταστήστε τον εάν απαιτείται: επικοινωνήστε με ένα εξουσιοδοτημένο κέντρο τεχνικής υποστήριξης



ΠΡΟΣΟΧΗ

Μην αγγίζετε ποτέ την αλυσίδα όταν ο κινητήρας λειτουργεί.

1 ÚVOD	192
1.1 Jak číst návod k obsluze	192
2 SEZNÁMENÍ SE STROJEM	192
2.1 Popis stroje a oblasti použití	192
2.2 Součásti stroje	193
2.3 Vysvětlení symbolů a bezpečnostních upozornění (Obr. 2)	194
2.3.1 Informace pro uživatele	194
3 OBECNÁ BEZPEČNOSTNÍ UPOZORNĚNÍ PRO STROJ	194
3.1 Všeobecná bezpečnostní upozornění pro elektrické nářadí	196
3.1.1 Bezpečnostní upozornění pro prořezávač na teleskopické tyči	198
3.2 Osobní ochranné prostředky (OOP).....	199
4 NÁVOD K OBSLUZE	200
4.1 Další požadavky na bezpečnost.....	200
4.2 Návod k použití akumulátorových baterií.....	201
5 MONTÁŽ	201
5.1 Montáž lišty a řetězu	202
5.2 Montáž řezného nástroje (Obr. 8).....	202
5.3 Montáž rukojeti a trubky pohonu (Obr. 9).....	202
5.4 Montáž zadního krytu	202
5.5 Montáž akumulátorové baterie	202
6 PŘÍPRAVA K PRÁCI	203
6.1 Kontrola stroje	203
6.2 Nabíjení baterie	203
6.3 Displej (Obr. 13) (specifický pro modely PPXi 530 - PTXi 530)	203
6.4 Mazací olej na řetězy	204
6.4.1 Automatický mazací systém	204
6.4.2 Nastavení průtoku oleje (Obr. 19).....	204
7 POUŽÍVÁNÍ STROJE	204
7.1 Spouštění (Obr. 17) (specifický pro PPXi 530 - PTXi 530).....	204
7.2 Spouštění (Obr. 18) (specifický pro PPXi 530R - PTXi 530R)	205
7.3 Mobilní aplikace.....	205
7.3.1 Připojení stroje k aplikaci	205
7.3.2 První použití aplikace	205
7.4 Zastavení motoru (Obr. 18)	205
7.5 Vypnutí stroje (Obr. 17) (Platí pro modely s displejem PPXi 530 - PTXi 530)	205
8 ZPŮSOBY ČINNOSTI A TECHNIKA PRÁCE	206
8.1 Popruh (Obr. 11)	206
8.2 Druhy činnosti	206
8.3 Technika práce	207
8.3.1 Přihnojovací řez (Obr. 22)	207
8.4 Ukončení práce.....	207
9 ÚDRŽBA	207
9.1 Broušení řetězu	208
9.2 Lišta	208
9.3 Chlazení stroje	208
9.4 Olejový filtr	208
9.5 Mimořádná údržba	208
9.6 Tabulka údržby.....	209
10 PŘEPRAVA	209
11 SKLADOVÁNÍ	210
12 OCHRANA ŽIVOTNÍHO PROSTŘEDÍ	210
12.1 Odstranění a likvidace	210
13 ZÁRUČNÍ LIST	211
14 ŘEŠENÍ PROBLÉMŮ	212

1 ÚVOD

Děkujeme, že jste zvolili výrobek značky Emak.

Naše síť autorizovaných prodejců a dílen je vám plně k dispozici pro jakékoli potřeby.

POZOR

Abyste stroj mohli správně používat a vyhnuli se nehodám, nezačínajte práci, než si přečtete pozorně tento návod k obsluze.

POZOR

Tento návod musí být k dispozici u stroje po celou dobu jeho životnosti.

POZOR

NEBEZPEČÍ POŠKOZENÍ SLUCHU. Za normálních podmínek používání je obsluha tohoto stroje denně vystavena hluku, který se rovná nebo je větší než 85 dB (A).

CZ

V tomto návodu najdete vysvětlení činnosti různých částí stroje a pokyny k provádění potřebných kontrol a údržby.

POZOR

Přečtěte si pozorně také návod k použití a údržbě akumulátorové baterie a nabíječky!

POZNÁMKA

Ilustrace a specifikace uvedené v tomto návodu nejsou přísně závazné. Výrobce si vyhrazuje právo na provádění občasných změn této příručky bez předchozího upozornění.

Obrázky jsou orientační. Skutečné komponenty se mohou lišit od těch zobrazených. V případě pochybností kontaktujte autorizované servisní středisko.

1.1 JAK ČÍST NÁVOD K OBSLUZE

Příručka je rozdělena do kapitol a odstavců. Každý odstavec je dílčí úrovní příslušné kapitoly. Odkazy na kapitoly nebo odstavce jsou označeny slovem „kapitola“ nebo „odstavec“, za kterým následuje příslušné číslo. Příklad: „kapitola 2“.

Kromě návodu k obsluze a údržbě obsahuje tato příručka i informace, které vyžadují zvláštní pozornost. Tyto informace jsou označeny následujícími symboly:

POZOR

Pokud hrozí nebezpečí nehod, zranění osob, smrtelných zranění nebo vážných poškození věcí.

OPATRNĚ

Pokud hrozí nebezpečí poškození stroje nebo jeho jednotlivých dílů.

POZNÁMKA

Poskytujte dodatečné informace k pokynům v předchozích bezpečnostních zprávách.

Obrázky v tomto návodu k obsluze jsou číslovány 1, 2, 3 atd. Součásti zobrazené na obrázcích jsou podle potřeby označeny písmeny nebo čísly. Odkaz na komponentu C na obrázku 2 je označen slovy: "Viz C, obr. 2" nebo jednoduše "(C, obr. 2)".

2 SEZNÁMENÍ SE STROJEM

2.1 POPIS STROJE A OBLASTI POUŽITÍ

Tento stroj je zahradní nářadí, a to prořezávač větví s elektromotorem napájeným akumulátorovou baterií. Obsluha může používat hlavní ovládací prvky vždy v bezpečné vzdálenosti od řezného nástroje.

Předpokládané používání

Tento stroj je navržen a vyroben k řezání větví.

Nesprávné používání

POZOR

Stroj se smí používat pouze k řezání větví. Řezání jiných materiálů je zakázáno. Vibrace i zpětný ráz jsou u každého materiálu jiné a nebyly by tak dodrženy bezpečnostní požadavky. Prořezávač větví nepoužívejte jako páku při zvedání, přemísťování nebo lámání předmětů, ani jej neupínejte do pevných stolanů. Na pohon prořezávače větví je zakázáno připojovat jiné nářadí nebo nástavce, které nejsou povoleny výrobcem.

POZOR

Nikdy neřezejte za špatného počasí, špatné viditelnosti, při velmi nízkých nebo velmi vysokých teplotách. Vždy si zkontrolujte, zda na stromě nejsou suché větve, které by mohly spadnout.

POZOR

Stroj předávejte nebo půjčujte pouze zkušeným osobám, které jsou seznámeny s jeho chodem a správným používáním. Vždy přiložte také návod k obsluze, který je nutné pročíst ještě před začátkem práce.

CZ

Jakékoli jiné používání, které se liší od výše uvedeného, může být nebezpečné a zranit lidi a/nebo poškodit věci. Do nevhodného používání spadají (například, ale ne pouze):

- použití stroje k zametání;
- úprava živých plotů nebo jiné práce, při kterých se řezný nástroj nepoužívá na úrovni země;
- používání stroje k řezání materiálů nerostlinného původu;
- používání stroje více než jednou osobou;
- rozměňování materiálů na kompost;
- používání jiných kombinací lišt a řetězů, než které jsou uvedeny v tabulce na straně 10. Nebezpečí vážných zranění a úrazů.

Nesprávné používání stroje znamená zrušení záruky a odmítnutí jakékoli odpovědnosti výrobce s tím, že všechny náklady vyplývající ze škod nebo zranění vlastních nebo třetích stran přecházejí na uživatele.

2.2 SOUČÁSTI STROJE

Na Obr. 1 jsou zobrazeny hlavní součásti stroje:

1. Teleskopická trubka hnacího hřídele
2. Lišta
3. Řetěz
4. Nádržka na olej
5. Uzávěr oleje
6. Seřizovací šroub řetězového oleje
7. Uzavírací šroub oleje
8. Upevňovací matice lišty
9. Seřizovací šroub řetězu
10. Kryt řetězu
11. Kryt lišty
12. Úchopová oblast
13. Zadní kryt
14. Akumulátorová baterie
15. Hnací jednotka
16. Zadní rukojeť
17. Páčka plynu
18. Bezpečnostní páčka (specifická pro modely PPXi 530 - PTXi 530)
19. Bezpečnostní páčka (specifická pro modely PPXi 530R - PTXi 530R)
20. Displej
21. Uchycení popruhu.

2.3 VYSVĚTLENÍ SYMBOLŮ A BEZPEČNOSTNÍCH UPOZORNĚNÍ (OBR. 2)

1.



Tento stroj, pokud není správně používán, může být nebezpečný pro vás i pro ostatní.

2. Ostatní osoby musí být v bezpečné vzdálenosti.
3. Nebezpečí úrazu nebo usmrcení elektrickým proudem - Zůstaňte v bezpečné vzdálenosti od elektrického vedení.
4. Před prací se strojem si přečtěte návod k obsluze.
5. Noste ochrannou přilbu, brýle a sluchátka.
6. Používejte schválené ochranné rukavice.
7. Používejte protiskluzovou ochrannou obuv.
8. Před prováděním údržby baterii vyjměte.
9. Nevystavujte dešti (ani vlhkosti).
10. Značka CE prokazující shodu s předpisy ES.
11. Typ stroje: **PROŘEZÁVAČ**.
12. Sériové číslo.
13. Rok výroby.
14. Napájecí napětí. Stejnoseměrné zařízení.
15. Viz kapitola 2.3.1 *Informace pro uživatele*.

2.3.1 Informace pro uživatele



Výrobek splňuje směrnice 2011/65/ES, a 2012/19/ES, které se týkají omezení používání nebezpečných látek v elektrických a elektronických zařízeních a likvidace odpadů.

Tento symbol vyobrazený na zařízení znamená, že se výrobek po ukončení svého užívání **musí** likvidovat odděleně od ostatního odpadu.

Uživatel proto musí odevzdat spotřebič, jehož životnost skončila, do příslušného sběrného střediska určeného pro elektronický a elektrický odpad nebo ho v případě koupě **nového zařízení stejného typu vrátit prodejci podle zásady kus za kus**.

Vhodné třídění odpadu a následný odvoz použitých spotřebičů k recyklaci, úpravě a ekologické likvidaci přispívá k omezení možných negativních dopadů na životní prostředí a na zdraví lidí a přispívá k recyklaci materiálů, z nichž se spotřebič skládá. Likvidace výrobku uživatelem, která není v souladu s předpisy, má za následek uplatnění sankcí podle zákonů daného státu.



Baterie likvidujte odděleně od stroje!



Přečtěte si pozorně také návod k použití a údržbě akumulátorové baterie a nabíječky!

3 OBECNÁ BEZPEČNOSTNÍ UPOZORNĚNÍ PRO STROJ



Přečtěte si všechna bezpečnostní upozornění, pokyny, ilustrace a specifikace dodané s tímto strojem. Nedodržení všech dále uvedených pokynů může mít za následek úraz elektrickým proudem, požár a/nebo vážné zranění.

⚠ POZOR

Pokud se stroj správně používá, je rychlým a účinným pracovním nástrojem. Pokud se používá nesprávně nebo bez patřičné pozornosti, může být potenciálně nebezpečný. Chcete-li, aby vaše práce byla vždy příjemná a bezpečná, přísně dodržujte bezpečnostní předpisy uvedené zde a dále v příručce.

⚠ POZOR

Tento výrobek vytváří během provozu elektromagnetické pole! Toto pole může za určitých okolností rušit aktivní nebo pasivní lékařské implantáty! Aby se snížilo riziko vážného zranění nebo smrti, doporučujeme, aby se příjemci lékařského implantátu před použitím tohoto produktu poradili se svým lékařem a výrobcem lékařského implantátu!

⚠ POZOR

Obsluha musí být proškolená ve všech činnostech popsanych v návodu.

⚠ POZOR

Vypnutí stroje se provádí se strojem ve stavu lock-off a přidržení páčky plynu po dobu 5 sekund.

⚠ POZOR

Při zapnutí stroji vždy pevně držte úchopovou oblast (A, Obr. 23) levou rukou. Vždy stůjte tak, abyste měli tělo nalevo od trubky pohonu. Nikdy nedržte rukojeť zkříženými rukama. Tyto pokyny platí i pro leváky.

⚠ POZOR

Před zapnutím stroje zajistěte teleskopickou tyč.

POZNÁMKA

Národní zákonné úpravy mohou omezit používání stroje.

CZ

Uložte si všechna upozornění a pokyny pro budoucí použití.

1. Stroj používejte až po řádném seznámení s jeho obsluhou. Osoby bez zkušeností by si měly navčítit používání nejdříve na poli.
2. Stroj smí používat pouze dospělí osoby v dobré fyzické kondici, které se seznámily s návodem k obsluze.
3. Nepoužívejte vadné baterie. Používejte pouze originální baterie.
4. Neřežte v blízkosti jiných elektrických kabelů.
5. Dávejte pozor, abyste se nedotkli nebezpečných pohyblivých částí před vypnutím stroje a úplným zastavením pohyblivých částí.
6. Zastavte používání stroje, když jsou v blízkosti lidí, zejména děti, nebo zvířata.
7. Pracujte pouze za denního světla.
8. Před použitím a po jakémkoli nárazu zkontrolujte, zda na stroji nejsou známky opotřebení nebo poškození, a proveďte nezbytné opravy.
9. Nikdy nepoužívejte stroj s poškozenými nebo chybějícími kryty.
10. Ruce a nohy mějte vždy daleko od řezného nástroje, zvláště během spouštění stroje.
11. Před spuštěním stroje zkontrolujte, zda se páčka plynu volně pohybuje.
12. Před spuštěním stroje se ujistěte, zda se řetěz může volně otáčet a nedotýká se cizích předmětů.
13. Používání ramenního popruhu je povinné.
14. Nikdy nemontujte kovové řezné nástroje.
15. Nikdy nepoužívejte náhradní díly ani příslušenství, které nejsou dodávány nebo nedoporučeny výrobcem.
16. Před kontrolou, čištěním nebo prací na stroji a při nepoužívání stroje vyjměte akumulátorovou baterii z jejího uložení.
17. Vždy se ujistěte, že průchody chladicího vzduchu jsou zbaveny nečistot.
18. Po každém použití vyjměte baterii z jejího uložení a zkontrolujte, zda nedošlo k poškození.
19. Stroj uchovávejte mimo dosahu dětí.
20. Stroj nepoužívejte v případě špatného počasí, a to zejména v případě blesků.

21. Když se stroj předává jiné osobě, vždy vyjměte akumulátorovou baterii.
22. Na vývodový hřídel stroje se nesmí připojovat žádné zařízení, které nebylo dodáno přímo výrobcem.
23. Udržujte všechny štítky s výstražnými a bezpečnostními značkami v dobrém stavu. V případě poškození nebo zničení je včas vyměňte (viz kapitola 2.3 *Vysvětlení symbolů a bezpečnostních upozornění (Obr. 2)*).
24. Nikdy sami neprovádějte úpravy nebo opravy, které překračují rámec běžné údržby. Pro jakýkoli jiný zásah kontaktujte autorizované servisní středisko.
25. Obeznamte se s ovládacími prvky a s vhodným používáním stroje.
26. Při údržbě se vždy řiďte našimi pokyny.
27. Každý den stroj zkontrolujte a ujistěte se, že všechna bezpečnostní i jiná zařízení jsou funkční.
28. S poškozeným, špatně opraveným, špatně smontovaným nebo upraveným strojem nepracujte. Neodstraňujte, nepoškozujte ani nevyřazujte z provozu žádné bezpečnostní zařízení.
29. Stroj předejte nebo půjčte pouze zkušeným osobám, které jsou obeznámeny s jeho činností a správným používáním. Předajte i příručku s návodem k použití, kterou si obsluha musí přečíst ještě před začátkem práce.
30. O jakékoli další informace nebo přednostní zákrok vždy požádejte svého prodejce.
31. Pečlivě si tento návod uschovejte a před každým použitím stroje si ho přečtěte.
32. Uvědomte si, že majitel nebo pracovník obsluhy je odpovědný za úrazy nebo nebezpečí, které se stanou třetím osobám nebo jejich majetku.

3.1 VŠEOBECNÁ BEZPEČNOSTNÍ UPOZORNĚNÍ PRO ELEKTRICKÉ NÁŘADÍ

Termín „elektrické nářadí“ se v upozorněních vztahuje na elektrické nářadí napájené z akumulátorové baterie.

Bezpečnost na pracovišti

- a. **Pracovní prostor udržujte čistý a dobře osvětlený.** Pokud pracujete v temných a neuklizených prostorách, může snadno dojít k nehodě.
- b. **Elektrického nářadí nepoužívejte ve výbušném prostředí, například v přítomnosti hořlavých kapalin, plynů nebo prachu.** Elektrické nářadí vytváří jiskry, které mohou zapálit prach nebo výpary.
- c. **Nedovolte dětem a jiným osobám, aby se během používání elektrického nářadí přibližovaly.** Rozptylování může způsobit ztrátu kontroly.

Elektrická bezpečnost

- a. **Zástrčky elektrického nářadí musí odpovídat zásuvce. Zástrčku nikdy neupravujte. Nepoužívejte adaptéry zástrčky u elektrického nářadí s uzemněním.** Použití neupravených zástrček a zásuvek správného typu snižuje riziko úrazu elektrickým proudem.
- b. **Zamezte kontaktu těla s uzemněnými povrchy, jako jsou potrubí, radiátory, sporáky, chladničky.** Pokud je tělo uzemněno, zvyšuje se riziko úrazu elektrickým proudem.
- c. **Nevystavujte elektrické nářadí dešti ani vlhkosti.** Pokud voda pronikne do elektrického nářadí, zvyšuje se riziko úrazu elektrickým proudem.
- d. **Elektrický kabel nepoužívejte nevhodným způsobem. Nepoužívejte elektrický kabel k přepravě nebo tažení elektrického nářadí či k vytažení zástrčky. Elektrický kabel chraňte před zdroji tepla, olejem, ostrými hranami nebo pohyblivými díly.** Poškozené nebo zamotané elektrické kabely zvyšují nebezpečí úrazu elektrickým proudem.
- e. **Při používání elektrického nářadí venku, používejte pouze prodlužovací kabel vhodný pro venkovní použití.** Používání kabelu vhodného pro venkovní použití snižuje riziko úrazu elektrickým proudem.
- f. **Používáte-li elektrické nářadí ve vlhkém prostředí, použijte proudový chránič (FI).** Používání proudového chrániče snižuje riziko úrazu elektrickým proudem.

Bezpečnost osob

- a. **Při používání elektrického nářadí buďte ostražití, věnujte pozornost tomu, co děláte, a používejte zdravý rozum. Elektrické nářadí nepoužívejte, pokud jste unavení nebo pod vlivem drog, alkoholu či léků.** Chvilka nepozornosti během používání elektrického nářadí může způsobit vážná zranění.
- b. **Používejte osobní ochranné prostředky. Vždy proto noste ochranné brýle.** Ochranné prostředky, jako jsou protiprachové masky, protiskluzová bezpečnostní obuv, ochranné přílby nebo chrániče sluchu, pokud se používají správným způsobem, snižují možnost zranění osob.

- c. **Zabraňte náhodnému spuštění. Před připojením stroje k elektrické síti a/nebo baterii, před uchopením nebo přepravou se ujistěte, že je vypínač v poloze OFF.** Přenášení elektrického nářadí s prstem na vypínači nebo jeho připojení k elektrické síti, když je vypínač zapnutý, může způsobit nehodu.
- d. **Před manipulací s elektrickým nářadím odstraňte seřizovací klíč.** Pokud necháte klíč připevněný k otáčející se součásti elektrického nářadí, může dojít ke zranění osob.
- e. **Nesnažte se dosáhnout příliš daleko. Hleďte pevné opěrné body a vždy udržujte rovnováhu,** abyste měli lepší kontrolu nad elektrickým nářadím v neočekávaných situacích.
- f. **Vhodně se oblečte. Nenoste volné oblečení ani šperky. Vlasy a oblečení udržujte mimo pohyblivé části.** Volné oblečení, šperky nebo dlouhé vlasy se mohou zachytit do pohyblivých částí.
- g. **Pokud jsou k dispozici zařízení pro připojení sacího a sběrného zařízení, ujistěte se, že jsou připojena a správně používána.** Používání těchto zařízení může snížit nebezpečí vyvolaná prachem.
- h. **Zabraňte tomu, aby dobrá znalost získaná jeho častým používáním snižovala míru pozornosti a nedodržování zásad bezpečnosti nářadí.** Neopatrné chování může způsobit vážné zranění během zlomku sekundy.

Používání a údržba elektrického nářadí

- a. **Na elektrické nářadí příliš netlačte. Elektrické nářadí používejte pro stanovené účely.** Vhodné elektrické nářadí funguje lépe a bezpečněji při rychlosti, pro kterou bylo navrženo.
- b. **Elektrické nářadí nepoužívejte, pokud jej spínač nezapíná správně.** Elektrické nářadí může být nebezpečné a pokud ho nemůžete ovládat vypínačem, je nutné ho opravit.
- c. **Před seřizováním, výměnou příslušenství nebo před uskladněním elektrických zařízení odpojte zástrčku ze zásuvky a/nebo vyjměte akumulátor, pokud je vyjímatelný.** Tato preventivní bezpečnostní opatření snižují riziko náhodného spuštění elektrického nářadí.
- d. **Nářadí ukládejte mimo dosahu dětí, nepovolte jeho používání osobami, které nejsou se zařízením obeznámeny nebo které si nepřčetly tyto pokyny.** Elektrické nářadí může být nebezpečné v rukou nezkušených uživatelů.
- e. **Údržba elektrického nářadí a příslušenství. Zkontrolujte, zda pohyblivé díly nejsou špatně vyrovnané nebo zablokované, že nemají zlomené části ani jiné stavy, které by mohly mít vliv na řádnou činnost elektrického nářadí. Pokud je nářadí poškozeno, nechte jej před použitím opravit.** Mnoho nehod je způsobeno špatně udržovaným elektrickým nářadím.
- f. **Řezné nástroje udržujte ostré a čisté.** Při správné údržbě se řezací zařízení s ostrými hranami méně často zasekávají a snadněji se ovládají.
- g. **Elektrické nářadí, příslušenství, nástroje atd. používejte v souladu s těmito pokyny s ohledem na pracovní podmínky a vykonávanou činnost.** Používání elektrického nářadí k jiným činnostem, než ke kterým je určeno, může způsobit nebezpečnou situaci.
- h. **Rukojeti a plochy k uchopení udržujte suché, čisté a bez strop oleje a tuku.** Případné kluzké rukojeti a úchopové plochy neumožňují bezpečnou manipulaci a ovládání stroje s potřebnou bezpečností v neočekávaných situacích.

Používání a údržba akumulátorového nářadí

- a. **Baterii nabíjejte pouze nabíječkou specifikovanou výrobcem.** Použití nabíječky, která není vhodná pro baterii stroje, může způsobit požár.
- b. **Elektrické nářadí používejte pouze s kompatibilními akumulátorovou jednotkou.** Použití jakékoli jiné akumulátorové jednotky může způsobit zranění nebo požár.
- c. **Pokud akumulátorovou baterii nepoužíváte, udržujte ji mimo dosah kovových předmětů, jako jsou kancelářské sponky, mince, klíče, hřebíky, šrouby nebo jiné malé kovové předměty, které by mohly vytvořit spojení mezi dvěma svorkami.** Zkratování svorek akumulátoru může způsobit popáleniny nebo požár.
- d. **Pokud je akumulátorová baterie v nevhodných podmínkách, může unikat kapalina; vyhněte se kontaktu s ní. V případě náhodného kontaktu s kapalinou opláchněte místo vodou. Pokud se kapalina dostane do kontaktu s očima, obraťte se ihned na lékaře.** Kapalina unikající z akumulátorové baterie může způsobit podráždění nebo popáleniny.
- e. **Nepoužívejte akumulátorovou jednotku ani nářadí, které jsou poškozené nebo upravené.** Poškozené nebo upravené akumulátory mohou mít nepředvídatelné chování vedoucí k požáru, výbuchu nebo nebezpečí zranění.
- f. **Nevystavujte akumulátor ani akumulátorovou jednotku ohni ani nadměrným teplotám.** Vystavení ohni nebo teplotám nad 130 °C (265 °F) může způsobit výbuch.

- g. **Postupujte podle pokynů pro správné nabíjení akumulátoru a nenabíjejte jej v prostředí s jinou teplotou, než je uvedeno v pokynech.** Nesprávné nabíjení akumulátoru nebo při teplotách mimo uvedené hodnoty jej může poškodit a zvýšit riziko požáru.

Servis

- a. **Údržbu elektrického nářadí nechte provádět kvalifikovaný personál a používejte pouze originální náhradní díly.** Tím je zajištěna bezpečnost elektrického nářadí.
- b. **Nikdy neprovádějte údržbu poškozeného akumulátoru.** Údržbu akumulátoru musí provádět výrobce nebo autorizovaná servisní střediska.

3.1.1 Bezpečnostní upozornění pro prořezávač na teleskopické tyči

Obecná bezpečnostní upozornění pro prořezávač na teleskopické tyči

- a. **Když je prořezávač na teleskopické tyči v chodu, udržujte všechny části těla v dostatečné vzdálenosti od řetězu a čepel.** Před spuštěním prořezávače na teleskopické tyči se ujistěte, že se řetěz nebo čepel ničeho nedotýkají. Chvilka nepozornosti při používání prořezávače na teleskopické tyči může způsobit vážná zranění obsluze nebo jiným osobám.
- b. **Prořezávač na teleskopické tyči při používání vždy držte oběma rukama.** Bezpečné uchopení oběma rukama zabraňuje ztrátě kontroly.
- c. **Abyste snížili riziko úrazu elektrickým proudem, nikdy nepoužívejte prořezávač na teleskopické tyči v blízkosti elektrického vedení.** Kontakt nebo použití v blízkosti elektrického vedení může způsobit vážné zranění nebo úraz elektrickým proudem s následkem smrti.
- d. **Prořezávač na teleskopické tyči držte za izolované úchopové plochy, protože řetěz nebo čepel by se mohly dostat do kontaktu se skrytým vedením nebo vlastním napájecím kabelem.** Případný kontakt řetězu nebo čepelí s kabelem „pod napětím“ může uvést „pod napětí“ také nechráněné kovové části prořezávače na teleskopické tyči s následným možným úrazem obsluhy elektrickým proudem.
- e. **Při práci se strojem vždy noste protiskluzovou a ochrannou obuv. Stroj nepoužívejte naboso nebo s otevřenými sandály.** Tím se snižuje riziko poranění nohou
- f. **Při používání prořezávače na teleskopické tyči nad hlavou vždy používejte ochranu hlavy.** Padající větve mohou lidem způsobit vážná zranění.
- g. **Vždy udržujte stabilní polohu a prořezávač na teleskopické tyči používejte pouze tehdy, když stojíte nohama pevně na zemi.** Kluzké nebo nestabilní povrchy mohou způsobit ztrátu rovnováhy nebo kontroly nad strojem.
- h. **Nepoužívejte prořezávač na teleskopické tyči na stromě, žebříku nebo jakémkoli nestabilním povrchu,** aby nedošlo ke ztrátě rovnováhy, ztrátě kontroly a zranění osob.
- i. **Udržujte všechny napájecí a jiné kabely velmi opatrně.** Napájecí a jiné kabely mohou být skryty ve stromech a mohly by být náhodně přerušeny řetězem nebo čepelí.
- j. **Prořezávač na teleskopické tyči nepoužívejte za špatného počasí, zvláště pokud hrozí blesky.** Snižte se tím riziko zasažení bleskem.
- k. **Při řezání větve pod napětím buďte připraveni se vzdálit.** Když se napětí ve vláknech dřeva uvolní, větev může působit jako pružina a zasáhnout obsluhu a/nebo uvést prořezávač na teleskopické tyči mimo kontrolu.
- l. **Při řezání keřů a rostlin buďte velmi opatrní.** Tenký materiál může zablokovat řetěz nebo čepel a může být vymrštěn proti obsluze, která tím může ztratit rovnováhu.
- m. **Při přenášení prořezávače na teleskopické tyči s vypnutým motorem dávejte pozor, abyste nestiskli žádný spínač a drželi řetěz nebo čepel daleko od svého těla.** Správná manipulace s prořezávačem na teleskopické tyči snižuje pravděpodobnost náhodného kontaktu s řetězem nebo čepelí.
- n. **Při přepravě nebo skladování prořezávače na teleskopické tyči vždy nasadte kryt řezacího zařízení** Správná manipulace s prořezávačem na teleskopické tyči snižuje pravděpodobnost náhodného kontaktu s řetězem nebo čepelí.
- o. **Při odstraňování zaseknutého materiálu nebo při práci na prořezávači na teleskopické tyči vypněte všechny vypínače a odpojte napájecí kabel.** Případné nečekané spuštění prořezávače na teleskopické tyči při odstraňování zaseknutého materiálu nebo provádění údržby může způsobit vážné zranění osob.
- p. **Řežte pouze dřevo. Prořezávač na teleskopické tyči nepoužívejte k nezamýšleným účelům. Například: nepoužívejte prořezávač na teleskopické tyči k řezání plastů, kovů, zdiva nebo nedřevěných materiálů.** Používání prořezávače na teleskopické tyči k jiným činnostem, než ke kterým je určen, může způsobit nebezpečnou situaci.

Příčiny a prevence zpětných rázů obsluhou

Zpětný ráz může nastat, když se hrot nebo špička vodící lišty dotkne předmětu nebo když se dřevo sevře a skřípne řetěz v řezu. Kontakt se špičkou může v některých případech způsobit náhlou zpětnou reakci, která posune vodící lištu nahoru a zpět směrem k obsluze. Pokud se řetěz prořezávače na teleskopické tyči sevře podél horní části vodící lišty, může se vodící lišta rychle posunout dozadu směrem k obsluze. Obě reakce mohou způsobit ztrátu kontroly nad prořezávačem na teleskopické tyči s rizikem vážného zranění. Nespoléhejte pouze na bezpečnostní zařízení zabudovaná v pile. Obsluha prořezávačem na teleskopické tyči musí učinit nezbytná opatření, aby se vyhnula nehodám nebo zraněním při řezání.

Zpětný ráz je důsledkem nesprávného použití a/nebo nesprávného postupu pily nebo provozních podmínek a lze mu zabránit přijetím vhodných opatření takto:

- Udržujte pevný úchop prořezávače na teleskopické tyči oběma rukama, palci a prsty obepínejte rukojeť prořezávače na teleskopické tyči a své tělo a paže umístěte tak, aby odolávaly silám zpětného rázu.** Při dodržení správných opatření může obsluha zpětný ráz kontrolovat. Nenechávejte prořezávač na teleskopické tyči.
- Nenaklánějte se příliš daleko ani neřežte nad výškou svých ramen.** Tím se zabrání nechtěnému kontaktu se špicí a umožní se lepší ovládnutí prořezávače na teleskopické tyči v neočekávaných situacích.
- Používejte pouze náhradní vodící lišty a řetězy specifikované výrobcem.** Nesprávné náhradní vodící lišty a řetězy mohou způsobit přetržení řetězu a/nebo zpětný ráz.
- Při ostření a údržbě prořezávače na teleskopické tyči dodržujte pokyny výrobce.** Zmenšení výšky hloubkoměru může způsobit větší zpětný ráz.

CZ

3.2 OSOBNÍ OCHRANNÉ PROSTŘEDKY (OOP)

Za osobní ochranné prostředky (OOP) se považuje jakákoli výbava určená k tomu, aby ji pracovník nosil nebo používal za účelem ochrany proti nebezpečím, ohrožujícím jeho bezpečnost nebo zdraví během práce, jakož i veškeré doplňky a příslušenství, určené k tomuto účelu. Použití OOP neodstraní nebezpečí úrazu, ale v případě nehody sníží její následky.

Níže je uveden seznam osobních ochranných prostředků, které je třeba používat při používání stroje:

- **Noste ochrannou obuv proti pořezání s protiskluzovou podrážkou a ocelovými špičkami.**
- **Noste ochranné brýle nebo obličejové masky.** Odmrštěné předměty, které se odrazí, mohou způsobit vážná poranění očí.
- **Noste ochranu proti hluku; např. sluchátka nebo špunty do uší.**



POZOR

Používání pomůcek k ochraně sluchu vyžaduje větší pozornost a opatrnost, protože vnímání výstražných zvukových signálů (křik, zvukové výstrahy apod.) je omezeno. Vhodné ochranné pomůcky snižují riziko ztráty sluchu.

- **Noste rukavice proti pořezání, které co nejvíce pohlcují vibrace.**
- **Používejte schválený bezpečnostní ochranný oděv.** Noste přiléhavé oblečení odolné proti proříznutí a ochrannou přilbu.
- **Používejte schválený bezpečnostní ochranný oděv.** Ideální je ochranná bunda a kalhoty.



POZOR

K většině úrazů při práci se strojem dojde, když řetěz zasáhne pracovníka. Oděv musí být vhodný a pohodlný. Noste přiléhavý ochranný oděv. Nenoste volné oblečení, šátky, kravaty či šperky, které by se mohly zachytit ve stroji, v podrostu nebo podobně. Dlouhé vlasy si sepněte a chraňte je.

POZNÁMKA

Při výběru vhodného oděvu si nechte poradit svým prodejcem.

4 NÁVOD K OBSLUZE

POZOR

Než začnete se strojem pracovat, pečlivě si přečtěte bezpečnostní pokyny.

POZOR

Při zapnutí stroji vždy pevně držte úchopovou oblast (A, Obr. 23) levou rukou.

Jak pracovat s akumulátorovým strojem

- Vyvarujte se práci na mokré nebo kluzké zemi nebo na příliš nerovném či strmém terénu, který nezaručuje stabilitu obsluhy při práci.
- Při práci vždy stůjte oběma nohama na pevné zemi, abyste neztratili rovnováhu.
- Nikdy neběžte, ale kráčejte a věnujte pozornost nerovnosti země a přítomnosti případných překážek.
- Před odložením stroj zastavte.
- Vyhodnoťte možná nebezpečí na obdělávaném pozemku a proveďte všechna bezpečnostní opatření k zajištění vlastní bezpečnosti, zejména na svazích, nerovném, kluzkém nebo pohyblivém terénu.
- Na svazích pracujte kolmo ke svahu, nikdy při práci nepostupujte nahoru ani dolů.
- Věnujte pozornost srázům, příkopům nebo náspům.
- Při používání stroje v blízkosti silnice věnujte pozornost provozu.
- Věnujte pozornost blízkosti elektrických kabelů pod napětím.
- Stroj nesmí používat osoby, které jej nemohou pevně držet oběma rukama a/nebo zůstat při práci stabilně v rovnováze na nohou.
- Stroj nesmí používat více než jedna osoba.
- Stroj nikdy nepoužívejte, pokud je uživatel unavený nebo trpí nevolností, požil léky, drogy, alkohol nebo látky ovlivňující jeho reflexe a pozornost.

Doporučení pro začátečníky

Před zahájením první práce se doporučuje důkladně se seznámit se strojem a nevhodnějšími technikami práce s pevným uchopením stroje a prováděním pohybů vyžadovaných při práci.

4.1 DALŠÍ POŽADAVKY NA BEZPEČNOST

1. Přečtěte si pozorně následující pokyny.
2. Obeznamte se s ovládacími prvky a s vhodným používáním stroje.
3. Dávejte pozor, abyste se nedotkli nebezpečných pohyblivých částí před vypnutím stroje a úplným zastavením pohyblivých částí.
4. Nasadte si ochranné brýle.
5. Nikdy nedovolte, aby stroj používaly děti nebo osoby, které nejsou řádně seznámeny s návodem k obsluze.
6. Zastavte používání stroje, když jsou v blízkosti lidí, zejména děti, nebo zvířata.
7. Pracujte pouze za denního světla.
8. Před použitím a po jakémkoli nárazu zkontrolujte, zda na stroji nejsou známky opotřebení nebo poškození, a proveďte nezbytné opravy. Stroj zkontrolujte a ujistěte se, že všechna bezpečnostní i jiná zařízení jsou funkční.
9. Nikdy nepoužívejte stroj s poškozenými nebo chybějícími kryty.
10. Nikdy nepoužívejte náhradní díly ani příslušenství, které nejsou dodávány nebo nedoporučeny výrobcem.
11. Před kontrolou, čištěním nebo prací na stroji a při nepoužívání stroje vyjměte akumulátorovou baterii z jejího uložení.
12. Vždy se ujistěte, že průchody chladicího vzduchu jsou zbaveny nečistot.
13. Po každém použití vyjměte baterii z jejího uložení a zkontrolujte, zda nedošlo k poškození.
14. Stroj uchovávejte mimo dosahu dětí.
15. V případě nehody nebo zlomení ihned zastavte práci.
16. Stroj nepoužívejte v případě špatného počasí, a to zejména v případě blesků.
17. Když se stroj předává jiné osobě, vždy vyjměte akumulátorovou baterii.

Manipulace a správné používání bateriového elektrického nářadí

- Před vložením baterie se ujistěte, že je spotřebič vypnutý. Instalace baterie do zapnutého elektrického spotřebiče může způsobit nehody.
- Pro nabíjení baterií používejte pouze nabíječky doporučené výrobcem. Nabíječky baterií jsou obecně specifické pro typ baterie; pokud se používá s jinými typy, hrozí nebezpečí požáru.
- Používejte pouze specifické baterie dodané pro váš spotřebič. Použití jiných baterií může způsobit zranění a nebezpečí požáru.
- Nepoužívanou baterii uchovávejte mimo kancelářské sponky, mince, klíče, hřebíky, šrouby nebo jiné drobné kovové předměty, které by mohly způsobit zkrat kontaktů. Zkrat mezi kontakty akumulátorové baterie může vyvolat oheň nebo požár.
- Zkontrolujte, zda je baterie v dobrém stavu a zda nevykazuje známky poškození. Nepoužívejte stroj s poškozenou nebo opotřebovanou baterií.

4.2 NÁVOD K POUŽITÍ AKUMULÁTOROVÝCH BATERIÍ

Obecná bezpečnostní pravidla

- Baterie se nikdy nesmí otvírat.



POZOR

Použitá baterie nikdy nevhazujte do ohně. NEBEZPEČÍ VÝBUCHU!

- Nabíječku baterií připojte pouze do zásuvek se síťovým napětím uvedeným na typovém štítku.
- Používejte pouze originální baterii.
- Při delším používání se může baterie zahřát. Před nabíjením ji nechte vychladnout.
- Baterii ani nabíječku baterií neskladujte v dosahu dětí.
- Nabíječku nepoužívejte v místech, kde jsou hořlavé výpary nebo látky.
- Baterie nabíjejte pouze při teplotách mezi 10°C a 40°C.
- Baterie uchovávejte v prostředí s teplotami mezi 0°C a 23°C.
- Nezpůsobte nikdy zkrat mezi kontakty akumulátorů a nepřipojujte je ke kovovým předmětům.
- Při přepravě baterií se ujistěte, že kontakty nejsou vzájemně propojené a k přepravě nepoužívejte kovové kontejnery.
- Zkrat baterie může způsobit výbuch. V každém případě zkrat způsobuje poškození akumulátoru.
- Pravidelně kontrolujte, jestli kabel nabíječky baterií není poškozený. Pokud je kabel poškozený, musí se nabíječka vyměnit.
- Baterie plně dobijte před jejich uložením na zimu.
- Baterii lze nabíjet pouze nabíječkou CRG 520.

5 MONTÁŽ



POZOR

Montáži součástí věnujte maximální pozornost, aby nedošlo k ohrožení bezpečnosti a účinnosti stroje; v případě pochybností kontaktujte autorizované servisní středisko.



POZOR

Vybalení a dokončení montáže se musí provést na rovném a pevném povrchu, s dostatečným prostorem pro pohyb stroje a balení, vždy s vyžitím vhodného nářadí.



POZOR

Během údržby vždy používejte ochranné rukavice. Údržbu neprovádějte, je-li motor ještě teplý. Stroj zastavte a nechte ho vychladnout. Údržbu provádějte s vypnutým strojem a vyjmutou baterií.

- Nesprávná údržba a odstranění bezpečnostních zařízení může mít za následek vážná zranění.
- K čištění nepoužívejte palivo (směs)
- Neprovádějte práce nebo opravy, které překračují rámec běžné údržby. Vyhleďte autorizovaný servis.

Likvidace obalu se musí provést v souladu s platnými místními předpisy.

Z bezpečnostních a dopravních důvodů je lithium-iontová baterie (je-li součástí dodávky) dodávána odděleně od stroje a částečně nabitá. Před použitím stroje je třeba baterii nabít podle postupů uvedených v kapitole 6.2 *Nabíjení baterie*.

5.1 MONTÁŽ LIŠTY A ŘETĚZU

- Sejměte matici (A) a kryt řetězu (B, Obr. 3).
- Západku napínačku řetězu (D) posuňte úplně k řetězovému kolu (E, Obr. 4) pomocí šroubu napínačku řetězu (L, Obr. 7).
- Lištu (F) nasadte na kolíky (C, Obr. 4).
- Řetěz (H, Obr. 6) vložte do řetězového kola (E) a vodítka lišty. Dávejte pozor na směr otáčení řetězu (I, Obr. 5).
- Nasadte kryt řetězu zatlačením proti liště a zašroubujte regulační šroub (L), aby západka napínačku řetězu (D) zapadla do otvoru (G) v liště (F, Obr. 4). Našroubujte matici (A, Obr. 3) na kryt s mírným předpětím.
- Napněte řetěz pomocí šroubu napínačku řetězu (L, Obr. 7).
- Dotáhněte upevňovací matice krytu řetězu a špičku lišty držte přitom nadzvednutou (Obr. 6). Řetěz musí být seřízený tak, aby byl dobře napnutý a bylo možné s ním rukou volně pohybovat (Obr. 7).
- Řetěz je správně napnutý, pokud ho můžete vytáhnout několik milimetrů z drážky nahoru (M, Obr. 7).

CZ

POZOR

Při každodenní práci se strojem několikrát zkontrolujte napnutí řetězu. Vždy používejte ochranné rukavice.

POZOR

Napínání řetězu provádějte za studena, aby se vyloučilo přetržení řetězu. Před používáním zkontrolujte „napnutí řetězu za studena“.

POZOR

Nový řetěz se musí napínat častěji než řetěz již nějakou dobu používaný.

5.2 MONTÁŽ ŘEZNÉHO NÁSTROJE (OBR. 8)

Převodovou trubku (A) zasuněte do řezného nástroje (B), až středící otvor (E) na trubce odpovídá otvoru na příslušenství. Zašroubujte středící šroub (C) a potom dva šrouby (D).

5.3 MONTÁŽ RUKOJETI A TRUBKY POHONU (OBR. 9)

1. Nasadte rukojeť (A) na trubku pohonu (B).
2. Zasuňte trubku (B) do hnací jednotky (C).
3. Připojte konektor hnací jednotky (J) ke konektoru rukojeti (K).
4. Otáčejte hnací jednotkou, dokud nebude otvor na trubce (B) vystředěný, a zašroubujte šroub (D) pro zajištění polohy.
5. Zašroubujte šroub (E) pro plné zajištění hnací jednotky.
6. Táhněte rukojeť dozadu, dokud se nedostane do kontaktu s hnací jednotkou. Zašroubujte šroub (F) a podložku (G) pro zajištění rukojeti na trubce (B).
7. Nasadte dvě poloviny krytu (H) na hnací jednotku připevněte utažením šroubů (I).

5.4 MONTÁŽ ZADNÍHO KRYTU

Sestavte obě části krytu (A, Obr. 10). Připevněte je šrouby (B, Obr. 10).

POZOR

Montáž zadního krytu je povinná.

5.5 MONTÁŽ AKUMULÁTOROVÉ BATERIE

Akumulátorovou baterii zatlačte do jejího uložení, až zapadne na místo.

 **POZOR**

Používejte pouze originální akumulátorové baterie. Použití akumulátorových baterií nesprávného typu může znamenat riziko požáru, výbuchu a zranění.

 **POZOR**

Používat lze pouze baterie 2,5 Ah a 4 Ah s nabíječkami CRG 520.

Vyjmutí akumulátorové baterie

Pro vytažení akumulátorové baterie stiskněte tlačítko (D, Obr. 15).

 **POZOR**

Přečtěte si pozorně také návod k použití a údržbě akumulátorové baterie a nabíječky!

6 PŘÍPRAVA K PRÁCI

CZ

6.1 KONTROLA STROJE

 **POZOR**

Ujistěte se, že baterie není vložena do svého uložení.

Před zahájením práce je třeba:



- zkontrolovat, zda páčka plynu a bezpečnostní páčka mají volný chod, bez překážek, a že při uvolnění se automaticky a rychle vrátí do neutrální polohy;
- zkontrolovat, zda páčka plynu zůstane zajištěná, pokud není stisknuta bezpečnostní páčka;
- zkontrolovat, zda průchody chladicího vzduchu nejsou znečištěné;
- zkontrolovat, zda rukojeti a kryty stroje jsou čisté a suché, správně sestavené a pevně připevněné ke stroji;
- zkontrolovat, zda řezný nástroj a kryty nejsou poškozeny;
- zkontrolovat, zda stroj nevykazuje známky opotřebení nebo poškození způsobené nárazy nebo jinými příčinami a provést nezbytné opravy;
- zkontrolovat, zda je baterie v dobrém stavu a zda nevykazuje známky poškození. Nepoužívejte stroj s poškozenou nebo opotřebovanou baterií;
- baterii nabijte podle postupů uvedených v kapitole 6.2 *Nabíjení baterie*.



6.2 NABÍJENÍ BATERIE

Informace o správném používání, způsobech a sledování úrovně nabití a legendě k indikátorům naleznete v návodu k použití a údržbě nabíječky baterií.

6.3 DISPLEJ (OBR. 13) (SPECIFICKÝ PRO MODELY PPXI 530 - PTXI 530)

Displej zapněte displej jedním stisknutím tlačítka ON/OFF (A).

Ikona	Název
	<p>Kontrolka poplachu. Označuje, že stroj má problém, který může vyřešit obsluha. Příklad: přehřátí baterie nebo nadměrné používání stroje. Přestaňte pracovat a nechte stroj několik minut odpočívat. Barva označuje typ poplachu:</p> <ul style="list-style-type: none">• Zelená: stroj ve stavu lock-off• Světle modrá: problém na straně baterie• Červená: problém na straně stroje/řídící jednotky (možné přehřátí)
	<p>Servisní kontrolka. Označuje, že mohl nastat problém, který obsluha nemůže vyřešit. Okamžitě zastavte práci a co nejdříve kontaktujte autorizované servisní středisko.</p>

Ikona	Název
	Modrá kontrolka. Svítí trvale, když dojde ke spojení s mobilním zařízením.
	Ukazatel nabití baterie. Při používání stroje ukazatel svítí. Barva označuje stav nabití: <ul style="list-style-type: none"> • Zelená: nabití nad 50 % • Žlutá: nabití mezi 50 % - 10 % • Červená: nabití méně než 10 %
	Indikátor rychlosti otáčení řezacího zařízení. Čtyři rychlostní stupně. Po zapnutí se rychlost nastaví na třetí stupeň. Pro změnu rychlosti stiskněte tlačítko ON/OFF (A). Rychlost se nastavuje pouze ve stoupajícím sledu (příklad: 1-2-3-4-1-2-3-4 atd.).

6.4 MAZACÍ OLEJ NA ŘETĚZY

OPATRNĚ

Nářadí se dodává bez oleje na mazání řetězu (Obr. 20).

6.4.1 Automatický mazací systém

Sejměte zátku plnicího otvoru oleje a naplňte nádržku (Obr. 20). Když stroj běží, řetězový olej odkapává automaticky.

POZNÁMKA

Olej na řetěz doplňte, když jeho hladina klesne na jeden centimetr ode dna.

Správné mazání řetězu během řezání snižuje opotřebení mezi řetězem a lištou na minimum a tak prodlužuje jejich životnost. Používejte vždy jen kvalitní olej (Obr. 20).

POZOR

Nikdy nepoužívejte vyjetý olej! Vždy používejte speciální biologicky rozložitelné mazivo na lišty a řetězy, které maximálně šetří životní prostředí, zdraví obsluhy a příznivě ovlivňuje životnost součástí stroje.

6.4.2 Nastavení průtoku oleje (Obr. 19)

Množství oleje na mazání řetězu je nastaveno ve výrobě. Průtok upravte podle provozních podmínek:

1. Upevňovací šroub (1) povolte o jednu otáčku.
2. Otáčením regulačního šroubu ve směru hodinových ručiček snížíte průtok a proti směru hodinových ručiček zvýšíte průtok (2).
3. Po provedení nastavení utáhněte upevňovací šroub (3).

Po použití stroje se nikdy nedotýkejte tlumiče výfuku a jiných horkých částí stroje, dokud se neochladí.

7 POUŽÍVÁNÍ STROJE

7.1 SPOUŠTĚNÍ (OBR. 17) (SPECIFICKÝ PRO PPXI 530 - PTXI 530)

POZOR

Před spuštěním stroje zkontrolujte, zda se páčka plynu volně pohybuje.

Před spuštěním stroje vložte baterii (A, Obr. 16) do jejího uložení.

Pro spuštění stroje:

- Stiskněte tlačítko ON /OFF (D).
- Uchopte stroj pevně oběma rukama.
- Po stisknutí tlačítka ON/OFF stiskněte do pěti sekund bezpečnostní páčku (E).

- Použijte páčku plynu (C).

Chcete-li ukončit stav lock-off, stiskněte tlačítko ON/OFF (D) na displeji.

7.2 SPOUŠTĚNÍ (OBR. 18) (SPECIFICKÝ PRO PPXI 530R - PTXI 530R)



POZOR

Před spuštěním stroje zkontrolujte, zda se páčka plynu volně pohybuje.

Před spuštěním stroje vložte baterii (A, Obr. 16) do jejího uložení.

Pro spuštění stroje:

- Uchopte stroj pevně oběma rukama.
- Stiskněte bezpečnostní páčku (E).
- Použijte páčku plynu (C).

7.3 MOBILNÍ APLIKACE

CZ

7.3.1 Připojení stroje k aplikaci

Stroj zapněte. U strojů s displejem modrá kontrolka svítí trvale, když došlo ke spojení s mobilním zařízením. Vyhledávání lze znovu aktivovat vyjmutím a opětovným vložením baterie. Konkrétní podrobnosti naleznete v pokynech pro příslušnou aplikaci (Oleo-Mac Hub - Efcó Hub). Aplikace pro mobilní zařízení je zdarma a poskytuje rozšířené funkce (další informace o stroji, podrobnosti, nápovědu, části stroje a údržbu). Stroje s vestavěnou bezdrátovou technologií se mohou připojit k mobilním zařízením a umožnit další funkce.

7.3.2 První použití aplikace

1. Stáhněte si aplikaci do svého mobilního zařízení.
2. Zaregistrujte se v aplikaci.
3. Postupujte podle pokynů pro připojení a registraci stroje.

POZNÁMKA

Aplikace Oleo-Mac Hub - Efcó Hub je k dispozici ke stažení na všech trzích. Pro další informace kontaktujte autorizované servisní středisko.

7.4 ZASTAVENÍ MOTORU (OBR. 18)

Pro zastavení motoru uvolněte spínací páčku (C).

7.5 VYPNUTÍ STROJE (OBR. 17) (PLATÍ PRO MODELY S DISPLEJEM PPXI 530 - PTXI 530)

Po zastavení motoru uvolněte na 5 sekund bezpečnostní páčku (E), stroj přejde do stavu lock-off (6.3 *Displej (Obr. 13) (specifický pro modely PPXi 530 - PTXi 530)*). Když je stroj ve stavu lock-off, podržte na 5 sekund páčku plynu (C).

8 ZPŮSOBY ČINNOSTI A TECHNIKA PRÁCE

POZOR

Pro bezpečnost vaši a ostatních osob:

1. Stroj nepoužívejte, aniž byste si pozorně přečetli pokyny. Obeznamte se s ovládacími prvky a s vhodným používáním stroje. Naučte se jej rychle zastavit.
2. Nezapomeňte, že obsluha nebo uživatel odpovídá za nehody a nepředvídané události, k nimž může dojít vůči jiným osobám nebo jejich majetku.
3. Při práci používejte vhodné oblečení. Váš prodejce vám může poskytnout informace o nevhodnějších bezpečnostních materiálech, které zajistí bezpečnost při práci.
4. Pracujte pouze za denního světla nebo s dobrým umělým světlem.
5. Důkladně zkontrolujte celý pracovní prostor a odstraňte vše, co by mohlo být strojem vymrštno (větvě, dráty, skryté kabely, kameny atd.).
6. Dbejte na možné vymrštnutí materiálu způsobené řezným nástrojem.
7. Zastavte stroj a vyjměte baterii z jejího uložení:
 - pokud stroj začne abnormálně vibrovat: v takovém případě okamžitě vyhledejte příčinu vibrací a zajistěte potřebné kontroly v autorizovaném servisním středisku;
 - pokaždé, když necháte stroj bez dozoru;
 - před kontrolou, čištěním nebo prací na stroji;
 - po nárazu cizího tělesa. Před opětovným použitím stroje zkontrolujte poškození a proveďte potřebné opravy;
 - když se stroj nepoužívá.
8. Ruce a nohy mějte vždy daleko od řezného nástroje, zvláště během spouštění. Aby se zabránilo nebezpečí vzniku požáru, nenechávejte zahřátý stroj v suchém listí nebo na suché trávě.

OPATRĚ

Vždy si pamatujte, že nesprávně používaný elektrický stroj může ostatní rušit. Z úcty vůči jiným a životnímu prostředí:

- Stroj nepoužívejte v prostředích a časech, které mohou být rušivé.
- Pečlivě dodržujte místní předpisy pro likvidaci materiálu vzniklého sečením.
- Při likvidaci poškozených částí nebo jakýchkoli prvků se silným dopadem na životní prostředí důsledně dodržujte místní předpisy.

8.1 POPRUH (OBR. 11)

K dispozici je jako příslušenství ramenní popruh.

Správné seřízení popruhu umožňuje dobré vyvážení stroje a správnou výšku od země.

- Navlékněte si popruh.
- Stroj připevněte k popruhu pomocí karabiny (A, Obr. 11).
- Pro lepší vyvážení stroje vhodně umístěte závěsné oko (B, Obr. 11).
- K dosažení správné výšky stroje nastavte přezku.

POZOR

Během činnosti stroje vždy používejte ramenní popruh a stroj držte oběma rukama za rukojeti.

8.2 DRUHY ČINNOSTI

Při zapnutém stroji vždy pevně držte úchopovou oblast (A, Obr. 23) levou rukou.

Optimální rovnováhy se dosahuje se strojem co nejbliže k tělu. Pohodlnější poloha je v případě úhlu s terénem 60°. Pracuje se v bezpečí (obsluha není v prostoru padání větví) a hmotnost stroje není příliš vysunuta dopředu.

Nejprve řežte dolní větve, aby pak mohly odřezané horní větve volně padat na zem. Velké větve (průměr více než 10 cm) řežte na více kusů (max. délka 20 cm) a nikdy je neřežte najednou (Obr. 21), použijte techniku urovnávacího řezu. Větve řežte po malých kusech. Dávejte pozor na padající kusy větví a na větve, které se po dopadu na zem mohou odrazit neočekávaným způsobem.

 **POZOR**

Nikdy nestůjte pod větví, kterou chcete řezat; vezměte v úvahu prostor, kam může větev spadnout, i případná nečekaná odskočení, ke kterým může dojít.

Pracujte pouze ve stabilní a bezpečné poloze. Při práci zaujměte správný pracovní postoj. Nestůjte dlouho v jednom postoji; často pracovní postoj střídejte. Nepoužívejte žebříky nebo nejisté polohy, pracovní plochu udržujte v čistotě, aby se usnadnilo případné vzdálení. Je zakázáno ležet na stromy se strojem; je to povoleno pouze v kabině s hydraulickým zdvihem.

 **POZOR**

V blízkosti nadzemních elektrických vedení pracujte s maximální opatrností. Spadlé větve by mohly způsobit zkrat. Nikdy se nástrojem nepřibližujte blíže než 10 metrů od elektrického vedení.

CZ

8.3 TECHNICA PRÁCE

8.3.1 Přihnojecí řez (Obr. 22)

Abyste z větví nedělali kůru, nedošlo ke zpětnému rázu nebo se nezablokovala lišta, je nutné na spodní části velkých větví provést přihnojecí řez (1). Teprve pak provedte dělicí řez (2).

8.4 UKONČENÍ PRÁCE

Po ukončení práce zastavte stroj, jak bylo uvedeno výše.

 **POZOR**

Před umístěním do jakéhokoliv uzavřeného prostoru nechte stroj vychladnout. Aby se snížilo nebezpečí požáru, odstraňte ze stroje zbytky trávy, listí nebo nadměrný tuk; nenechávejte nádoby s nasečeným materiálem uvnitř místnosti.

9 ÚDRŽBA

 **POZOR**

- Během údržby vždy používejte ochranné rukavice.
- Údržbu neprovádějte, když jsou motor nebo baterie teplé. Stroj zastavte a nechte ho vychladnout. Údržbu provádějte s vypnutým strojem a vyjmutou baterií.
- Nedostatečná nebo nesprávná údržba, odstranění nebo úprava bezpečnostních zařízení a/nebo použití neoriginálních náhradních dílů může způsobit vážná nebo smrtelná zranění obsluhy nebo třetích osob.

 **POZOR**

Pro bezpečnost vaši a ostatních osob:

- Po každém použití vyjměte baterii z jejího uložení a zkontrolujte, zda nedošlo k poškození.
- Správná údržba je nezbytná pro zachování původní účinnosti a bezpečnosti stroje v průběhu času.
- Matice a šrouby musí být dotaženy aby stroj byl stále v bezpečném provozním stavu.
- Nikdy nepoužívejte stroj, který má opotřebované nebo poškozené součásti. Poškozené součásti se musí vyměnit a nikdy se nesmí opravovat.
- Používejte pouze originální náhradní díly. Díly nestejně kvality mohou poškodit stroj a ohrozit bezpečnost.

9.1 BROUŠENÍ ŘETĚZU

POZOR

Při nedodržení pokynů pro ostření se značně zvyšuje riziko zpětného rázu.

Rožteč řetězu je 1/4"x0.043".

Při broušení řetězu používejte ochranné rukavice a kulatý pilník \varnothing 4 mm (5/32").

Řetěz vždy bruste z vnitřní strany ostří směrem ven (Obr. 25). Řezné články řetězu musí mít po nabroušení stejnou šířku a délku.

POZOR

Řetěz je nutné nabrousit vždy, když se zjistí, že třísky jsou stejně malé jako běžné piliny.

Každé 3-4 broušení je nutné zkontrolovat a případně obrousit omezovač hloubky pomocí plochého pilníku a speciální šablony, které se dodávají jako volitelné vybavení; pak zakulatíte přední úhel (Obr. 24).

CZ

POZOR

Správná výška omezovače hloubky je stejně důležitá jako správné nabroušení řetězu.

9.2 LIŠTA

Lišty s rohatkou ve špičce je nutné namazat mazivem pomocí mazací stříkačky.

Lištu pravidelně každých 8 hodin práce obračejte, aby se opotřebovávala stejnoměrně.

Drážku lišty a otvor pro mazání udržujte v čistotě pomocí škrabky, kterou si můžete objednat jako volitelné příslušenství.

Kontrolujte, zda jsou vodítka lišty rovnoběžná, a je-li to nutné, odstraňte boční otřepky plochým pilníkem.

Lištu otočte a zkontrolujte, zda v mazacích otvorech nejsou nečistoty.

POZOR

Nikdy nemontujte nový řetěz na opotřebovanou rohatku.

9.3 CHLAZENÍ STROJE

Abyste zabránili přehřátí a poškození stroje, mřížky pro nasávání chladicího vzduchu musí být vždy čisté a bez trávy a nečistot.

9.4 OLEJOVÝ FILTR

Pravidelně kontrolujte stav olejového filtru. Pro vyčištění vyjměte filtr z otvoru pro plnění oleje; v případě nadměrného znečištění jej vyměňte (Obr. 26).

9.5 MIMOŘÁDNÁ ÚDRŽBA

Na konci sezóny, pokud se stroj používá intenzivně, nebo každé dva roky při běžném používání zajistěte obecnou kontrolu provedenou specializovaným technikem servisní sítě.

Najděte nejbližší autorizované servisní středisko na: <https://www.myemak.com/int/filiali-e-distributori/distributori>.

POZOR

- **Všechny činnosti při údržbě, které nejsou uvedeny v této příručce, smí provádět pouze autorizované servisní středisko. Aby byl zajištěn stálý a pravidelný provoz stroje, nezapomeňte, že veškeré nahrazované díly musí být nahrazeny výhradně ORIGINALNÍMI NÁHRADNÍMI DÍLY.**
- **Případné neoprávněné úpravy a/nebo používání neoriginálních náhradních dílů mohou způsobit vážná či smrtelná zranění obsluhy nebo dalších osob nebo způsobit okamžité propadnutí záruky.**

9.6 TABULKA ÚDRŽBY

Uvědomte si prosím, že následující intervaly údržby lze použít pouze pro normální provozní podmínky. Pokud je denní používání delší než normálně nebo za nepříznivých podmínek řezání, je třeba doporučenou četnost vhodně sladit		Před každým použitím	Každý týden	Každý měsíc	Při poškození nebo poruše	Podle potřeby
Celý stroj	Zkontrolujte (netěsnosti), praskliny a opotřebení)	X				
	Vyčistěte po skončení denního provozu	X				
Nádržka na olej	Zkontrolujte (netěsnosti), praskliny a opotřebení)	X		X		
Mazání řetězu	Kontrola výkonu	X		X		
Akumulátorová baterie	Zkontrolujte, zda je baterie neporušená	X				
	Zkontrolujte nabití baterie	X				
	Zkontrolujte spojení mezi strojem a baterií			X		
Nabíječka baterií	Zkontrolujte, zda je nabíječka baterie neporušená a funguje.	X				
	Zkontrolujte spojení mezi strojem a nabíječkou baterií			X		
Řetěz	Zkontrolujte (poškození, ostrost a opotřebení)	X		X		
	Kontrola napnutí	X		X		
	Broušení: zkontrolujte hloubku řezu				X	
Lišta	Kontroly: poškození a opotřebení	X		X		
	Čištění drážky a vedení oleje	X				
	Otočení, namazání rohatky a odstranění otřepů		X			
	Vyměnit				X	
Pastorek	Kontroly: poškození a opotřebení		X			(1)
Zarážka řetězu	Kontroly: poškození a opotřebení	X	X			X
	Vyměnit				X	
Všechny přístupné šrouby a matice	Zkontrolovat a dotáhnout		X			

(1) Výměna s každým novým řetězem.

10 PŘEPRAVA



POZOR

Při dopravě stroje na vozidle se ujistěte o správném a pevném připevnění na vozidle pomocí řemenů. Stroj se přepravuje ve vodorovné poloze po ujištění, že se neporuší platné předpisy pro přepravu těchto zařízení.

- Vypněte stroj, počkejte, až se řezný nástroj zastaví, a vyjměte baterii z uložení.
- Stroj uchopte pouze za rukojeť a řezací zařízení nasměrujte v opačném směru, než je směr jízdy.



POZOR

Prořezávač větví přenášejte vypnutý a s nasazeným krytem lišty (Obr. 12).

11 SKLADOVÁNÍ

Pokud nebudete stroj po dlouhou dobu používat:

- Vyjmутí baterie (přečtěte si rovněž návod k baterii pro její správné skladování).
- Akumulátorové baterie uchovávejte mimo dosah dětí, na tmavém a suchém místě při teplotě 0 ÷ 23 °C, bez prachu a bez přítomnosti korozivních plynů. Vyhněte se skladování na přímém slunci.
- Během používání je baterie chráněna proti úplnému vybití ochranným zařízením, které stroj vypne a zastaví jeho provoz.
- Nechte stroj běžet naprázdno, aby se zcela vyprázdnilo i přívodní potrubí a olejové čerpadlo.
- Po ukončení práce vždy stroj pečlivě očistěte od prachu a nečistot, opravte nebo vyměňte poškozené díly.
- Stroj musí být uložený na suchém místě a chráněný před nepřízní počasí.
- Stroj uskladněte mimo dosah dětí.
- Postup uvedení do provozu po zimním uložení je stejný, jako postup při normálním spouštění stroje (viz kapitolu 7.1 *Spouštění (Obr. 17) (specifický pro PPXi 530 - PTXi 530)*).

CZ



POZOR

Pokud stroj skladujete, nasadte kryt (M, Obr. 27).

12 OCHRANA ŽIVOTNÍHO PROSTŘEDÍ

Ochrana životního prostředí je důležitý a prvořadý aspekt při používání stroje ve prospěch občanského spoluzití a prostředí, v němž žijeme.

- Vyvarujte se toho, abyste byli rušivým prvkem ve vztahu s vašimi sousedy.
- Pečlivě dodržujte místní předpisy pro likvidaci materiálu vzniklého sečením.
- Pečlivě dodržujte místní předpisy pro likvidaci obalů, olejů, benzínu, baterií, filtrů, poškozených dílů nebo jakýchkoli prvků se silným dopadem na životní prostředí. Tento odpad se nesmí vyházet do popelnice, ale musí se separovat a odvézt do příslušných sběrných středisek, která zajistí recyklaci materiálů.

12.1 ODSTRANĚNÍ A LIKVIDACE

Při vyřazení stroje z provozu jej nenechávejte volně v přírodě, ale obraťte se na sběrné středisko.

Hodně materiálů použitých při výrobě stroje lze recyklovat; všechny kovy (ocel, hliník, mosaz) lze odevzdat do běžné sběrné kovů. Pro informace se obraťte na službu zajišťující svoz odpadu ve vaší oblasti. Likvidace odpadu pocházejícího z demolice stroje musí být provedena s ohledem na životní prostředí, aby se zabránilo znečištění půdy, ovzduší a vody.

V každém případě je třeba dodržovat místní platné zákony.

Při likvidaci stroje byste měli zlikvidovat i štítek s označením CE společně s tímto návodem k obsluze.

13 ZÁRUČNÍ LIST

Tento stroj byl navržen a vyroben pomocí nejmodernějších výrobních technik. V případě soukromého použití nebo pro hobby poskytuje výrobce záruku na své výrobky v trvání 24 měsíců od data zakoupení. Servis v České republice a na Slovensku provádí firma MOUNTFIELD ve svých prodejnách, specializovaných servisních střediscích a přes své dealery. V případě profesionálního používání je záruka omezena na 12 měsíců.

Všeobecné záruční podmínky

1. Záruka platí ode dne zakoupení výrobku. Výrobní podnik zdarma vyměňuje prostřednictvím obchodní a servisní sítě vadné díly, jejichž vada byla způsobena materiálem, zpracováním nebo výrobou. Záruka nezabývá kupujícího zákonných práv, které mu náležejí podle občanského zákoníku a které se vztahují na důsledky defektů nebo vad způsobených prodaným výrobkem.
2. Techničtí pracovníci provedou požadovaný zákrok co nejdříve v rámci daných časových možností.
3. **Při žádosti o opravu v záruce je nutné předložit oprávněnému pracovníkovi dále uvedený a úplně vyplněný záruční list orazítovaný prodejcem spolu s nákupní fakturou nebo platným dokladem o zakoupení s datem nákupu.**
4. Záruka propadá v případě:
 - zjevného zanedbání údržby,
 - nevhodného používání výrobku nebo jeho poškození,
 - použití nevhodných maziv nebo paliv,
 - použití jiných než originálních náhradních dílů,
 - zásahů prováděných neoprávněnými pracovníky.
5. Záruka se podle výrobce nevztahuje na materiály, které se opotřebovávají, a na části vystavené běžnému opotřebení.
6. Záruka se nevztahuje na zásahy týkající se modernizace a vylepšování výrobku.
7. Záruka se nevztahuje na seřizování a údržbové práce, i když jsou prováděné v době záruky.
8. Případné škody způsobené při dopravě musí být ihned oznámeny dopravci, jinak záruka propadá.
9. Pro motory jiných značek (Briggs & Stratton, Tecumseh, Kawasaki, Honda atd.), použité v našich výrobcích, platí záruka poskytnutá příslušnými výrobci motoru.
10. Záruka se netýká případných škod, přímých či nepřímých, způsobených osobám nebo na věcech poruchou výrobku nebo vyplývajících z dlouhodobého nuceného odstavení tohoto výrobku.

Záruční list

Vystříhnete a vyplníte záruční list na zadní straně tohoto návodu.

Popis polí záručního listu (WARRANTY FORM):

1. MODEL
2. SÉRIOVÉ Č.
3. KUPUJÍCÍ
4. Nezasílat! Přiložte pouze při případném vyžádání záručního servisu.
5. DATUM
6. PRODEJCE

14 ŘEŠENÍ PROBLÉMŮ

POZOR

- Než začnete provádět všechny kontroly doporučené v dále uvedené tabulce, mimo případy, kdy se vyžaduje stroj v činnosti, stroj vždy zastavte a vyjměte akumulátorovou baterii.
- Když byly zkontrolovány všechny možné příčiny a problém nebyl vyřešen, spojte se s autorizovaným servisním střediskem. Když zjistíte problém, který nebyl uveden v tabulce, spojte se s autorizovaným servisním střediskem.

PROBLÉM	MOŽNÉ PŘÍČINY	ŘEŠENÍ
Při stisku spínače se stroj nerozběhne	Chybí baterie nebo je nesprávně vložená	Ujistěte se, že baterie je správně usazena
	Baterie vybitá	Zkontrolujte stav nabití a dobijte baterii
Stroj se během práce zastaví	Chybí baterie nebo je nesprávně vložená	Ujistěte se, že baterie je správně usazena
	Baterie vybitá	Zkontrolujte stav nabití a dobijte baterii
Snížená životnost baterie	Těžké podmínky používání s větším příkonem	Optimalizujte používání
Nabíječka nenabíjí baterii (svítí červená LED)	Špinavé kontakty	Kontakty očistěte
Nabíječka nenabíjí baterii (nesvítí žádná LED)	Nabíječka není pod napětím	Zkontrolujte, zda je zástrčka zasunutá do zásuvky a zda je v zásuvce proud
	Vadná nabíječka	Proveďte výměnu originálním náhradním dílem
Stroj se rozjede a běží, ale řetěz se netočí.	Příliš napnutý řetěz	Napínání řetězu; viz pokyny v kapitole 5.1 <i>Montáž lišty a řetězu</i> .
	Nesprávná montáž lišty a řetězu	viz pokyny v kapitole 5.1 <i>Montáž lišty a řetězu</i> .
	Poškozený řetěz a/nebo lišta	viz pokyny v kapitole 5.1 <i>Montáž lišty a řetězu</i> .
	Poškozená spojka a/nebo pastorek	Pokud je to nutné, vyměňte; obraťte se na autorizovaný servis

POZOR

Nikdy se nedotýkejte stroje, když je motor v činnosti.

1 ÚVOD	214
1.1 Ako čítať tento návod	214
2 OBOZNÁMENIE SA SO STROJOM	214
2.1 Opis stroja a oblasti používania	214
2.2 Komponenty stroja	215
2.3 Vysvetlenie symbolov a bezpečnostných upozornení (Obr. 2)	216
2.3.1 Informácie pre používateľov	216
3 VŠEOBECNÉ BEZPEČNOSTNÉ UPOZORNENIA PRE STROJ	217
3.1 Všeobecné bezpečnostné upozornenia pre elektrické stroje	218
3.1.1 Bezpečnostné upozornenia pre orezávač na teleskopickú tyč	220
3.2 Osobné ochranné prostriedky (OOP)	221
4 PRAVIDLÁ POUŽÍVANIA	222
4.1 Doplnkové bezpečnostné predpisy	222
4.2 Pokyny na používanie akumulátorov	223
5 MONTÁŽ	223
5.1 Montáž lišty a reťaze	224
5.2 Namontujte diel na rezanie (Obr. 8).....	224
5.3 Montáž rukoväti a rúrky hriadeľa (Obr. 9).....	224
5.4 Montáž zadného krytu	225
5.5 Montáž akumulátora	225
6 PRÍPRAVA NA PRÁCU	225
6.1 Kontrola stroja	225
6.2 Nabíjanie batérie	225
6.3 Displej (Obr. 13) (špecifický pre modely PPXi 530 - PTXi 530)	226
6.4 Olej na mazanie reťaze	226
6.4.1 Systém automatického mazania	226
6.4.2 Regulácia prietoku oleja (Obr. 19)	226
7 POUŽÍVANIE STROJA	227
7.1 Štartovanie (Obr. 17) (špecifické pre PPXi 530 - PTXi 530).....	227
7.2 Štartovanie (Obr. 18) (špecifické pre PPXi 530R - PTXi 530R)	227
7.3 Mobilná aplikácia	227
7.3.1 Zapojte stroj k aplikácii	227
7.3.2 Prvé použitie aplikácie	227
7.4 Zastavenie motora (Obr. 18)	227
7.5 Vypnutie stroja (Obr. 17) (špecifické pre modely s displejom PPXi 530 - PTXi 530).....	227
8 PREVÁDZKOVÉ REŽIMY A PRACOVNÉ TECHNIKY	228
8.1 Popruh (Obr. 11)	228
8.2 Prevádzkové režimy	228
8.3 Pracovné techniky	229
8.3.1 Spodný rez (Obr. 22).....	229
8.4 Ukončenie práce	229
9 ÚDRŽBA	229
9.1 Brúsenie reťaze	230
9.2 Lišta	230
9.3 Chladenie stroja	230
9.4 Olejový filter	230
9.5 Mimoriadna údržba	231
9.6 Tabuľka údržby	231
10 PREPRAVA	232
11 USKLADNENIE	232
12 OCHRANA ŽIVOTNÉHO PROSTREDIA	233
12.1 Vyradenie z činnosti a likvidácia	233
13 ZÁRUKA	234
14 ODSTRANOVANIE PROBLÉMOV	235

1 ÚVOD

Ďakujeme vám, že ste si vybrali výrobok značky Emak.

Pokiaľ by ste mali akýkoľvek problém, pomôžu vám pracovníci našej siete predajcov a autorizovaných servisných stredísk.

POZOR

Aby ste strojové zariadenie používali správne a aby ste predišli nehodám, nezačínajte prácu bez toho, že by ste si veľmi pozorne prečítali návod na používanie.

POZOR

Tento návod musí sprevádzať stroj po celú dobu jeho životnosti.

POZOR

RIZIKO POŠKODENIA SLUCHU. Za normálnych podmienok používania sa osoba, ktorá stroj používa, vystavuje dennej hladine hluku rovnvej alebo vyššej ako 85 dB (A).

SK

V tomto návode nájdete vysvetlenia činnosti rôznych častí, ako aj pokyny pre nevyhnutné kontroly a údržbu.

POZOR

Pozorne si prečítajte aj návod na použitie a údržbu batérie a nabíjačky batérie!

POZNÁMKA

Popisy a ilustrácie uvedené v tomto návode nie sú prísne záväzné. Výrobca si vyhradzuje právo na vykonávanie zmien v tomto návode bez predchádzajúceho upozornenia.

Obrázky sú orientačné. Skutočné diely sa môžu líšiť od dielov tu uvedených. Pokiaľ by ste mali nejaké pochybnosti, obráťte sa na autorizované servisné stredisko.

1.1 AKO ČITAŤ TENTO NÁVOD

Návod je rozdelený do kapitol a odsekov. Texty jednotlivých kapitol sú členené na odseky. Referenčné odkazy na kapitoly alebo odseky sú označené textom „kapitola“ alebo „odsek“, za ktorým nasleduje príslušné číselné označenie. Napríklad: „kapitola 2“. Okrem pokynov na obsluhu obsahuje tento návod informácie, ktoré si vyžadujú mimoriadnu pozornosť. Tieto informácie sú označené symbolmi popísanými v nasledujúcom texte:

POZOR

V prípade nebezpečenstva úrazov alebo vážnych poranení osôb alebo vážneho poškodenia majetku.

OPATRNE

V prípade nebezpečenstva poškodenia stroja alebo jednotlivých častí strojového zariadenia.

POZNÁMKA

Poskytuje dodatočné informácie pre lepšie pochopenie vyššie uvedených bezpečnostných upozornení.

Obrázky v tomto návode na používanie sú očíslované 1, 2, 3 atď. Časti uvedené na obrázkoch sú podľa potreby označené písmenami alebo číslicami. Odkaz na časť C na obrázku 2 má nasledovnú formu: „Pozri C, obr. 2“ alebo jednoducho „(C, obr. 2)“.

2 OBOZNÁMENIE SA SO STROJOM

2.1 OPIS STROJA A OBLASŤ POUŽÍVANIA

Opisovaný stroj sa používa na práce v záhrade, konkrétne je to orezávač s elektrickým motorom napájaným batériou.

Pracovník môže používať hlavné ovládače z bezpečnej vzdialenosti od rezacieho zariadenia.

Určené použitie

Tento stroj je navrhnutý a vyrobený na rezanie konárov.

Nevhodné použitie



POZOR

Stroj sa smie používať výhradne na orezávanie konárov. Je zakázané píliť iné materiály. Vibrácie aj spätný náraz sú pri každom materiáli iné a neboli by tak dodržané požiadavky na bezpečnosť. Nepoužívajte orezávač ako páku pri zdvíhaní, premiestňovaní alebo lámaní predmetov, ani ho neupevňujte na držiakoch. Je zakázané pripájať na vývod motora orezávača nástroje alebo iné zariadenia, ktoré nie sú odporúčané výrobcom.



POZOR

Nikdy nepíľte za zlého počasia, pri zlej viditeľnosti, pri nízkych alebo naopak pri vysokých teplotách. Vždy skontrolujte, či na strome nie sú suché vetvy, ktoré by mohli spadnúť.



POZOR

Stroj odovzdajte alebo požičavajte len skúseným osobám, ktoré sú oboznámené s jeho správnym používaním. So strojom odovzdajte aj návod na používanie, ktorý si treba prečítať ešte pred začatím prác.

SK

Akékoľvek iné použitie odlišné od vyššie uvedeného použitia môže byť nebezpečné a môže spôsobiť úrazy osôb a škody na majetku. Ako nevhodné použitie môžeme uviesť (ako príklad, nie ako úplný zoznam):

- používanie stroja na zhrňanie nečistôt;
- úprava zelených plotov alebo iné práce, pri ktorých sa kosačka nepoužíva na úrovni terénu;
- používanie stroja na rezanie materiálov odlišných od rastlín;
- používanie stroja viac ako jednou osobou;
- drvenie materiálu na kompostovanie;
- používanie kombinácie lišt a reťazí odlišných od lišt a reťazí uvedených v tabuľke na strane 10. Nebezpečenstvo vážneho zranenia a úrazov.

Nevhodné použitie bude znamenať stratu záruky a odmietnutie akejkoľvek zodpovednosti výrobcu, následkom čoho budú všetky náklady spojené s poškodením a úrazmi vlastnej osoby alebo tretích hradené používateľom.

2.2 KOMPONENTY STROJA

Obr. 1 zobrazuje hlavné komponenty stroja:

1. Teleskopická rúrka hriadeľa
2. Lišta
3. Reťaz
4. Nádržka na olej
5. Viečko olejovej nádrže
6. Skrutka na reguláciu oleja reťaze
7. Skrutka na zablokovanie oleja
8. Matica na upevnenie lišty
9. Skrutka na reguláciu reťaze
10. Chránič reťaze
11. Chránič lišty
12. Oblasť uchopenia
13. Zadný chránič
14. Akumulátor
15. Hnacia jednotka
16. Zadné držadlo
17. Páčka akcelératora
18. Bezpečnostná páčka (špecifická pre modely PPXi 530 - PTXi 530)
19. Bezpečnostná páčka (špecifická pre modely PPXi 530R - PTXi 530R)
20. Displej
21. Pripojenie popruhu cez rameno.

2.3 VYSVETLENIE SYMBOLOV A BEZPEČNOSTNÝCH UPOZORNENÍ (OBR. 2)

1.



Tento stroj, pokiaľ ho nebudete používať správnym spôsobom, môže byť nebezpečný pre vás aj pre iné osoby.

2. Iné osoby sa musia udržiavať v bezpečnej vzdialenosti.
3. Nebezpečenstvo zásahu elektrickým prúdom – Ostaňte v bezpečnej vzdialenosti od elektrických vedení.
4. Pred prácou s týmto strojom si prečítajte návod na použitie a údržbu.
5. Používajte ochrannú prilbu, okuliare a slúchadlá.
6. Noste homologované ochranné rukavice.
7. Noste schválenú protišmykovú ochrannú obuv.
8. Pred vykonaním údržby vyberte batériu.
9. Stroj nevystavujte dažďu (ani vlhkosti).
10. Značka zhody CE.
11. Typ stroja: **OREZÁVAČ**.
12. Sériové číslo.
13. Rok výroby.
14. Napájacie napätie. Zariadenie s jednosmerným prúdom.
15. Pozri kapitolu 2.3.1 *Informácie pre používateľov*.

SK

2.3.1 Informácie pre používateľov



Výrobok spĺňa požiadavky smerníc 2011/65/ES a 2012/19/ES týkajúcich sa znižovania používania nebezpečných látok v elektrických a elektronických zariadeniach, ako aj ich likvidácie.

Tento symbol na stroji znamená, že so zariadením sa po uplynutí životnosti **nesmie** zaobchádzať ako s bežným komunálnym odpadom.

Po uplynutí životnosti stroja ho používateľ bude musieť odovzdať v príslušnom stredisku na zber elektrických a elektronických zariadení alebo pri nákupe **nového podobného zariadenia ho odovzdať predajcovi v pomere jeden starý stroj za jeden nový.**

Vhodným triedením odpadu a odovzdaním zariadenia do zberne, kde sa s ním bude zaobchádzať za dodržiavania primeraných postupov, sa predchádza negatívnemu dopadu na životné prostredie a zdravie ľudí a napomáha sa recyklácii materiálov zo zariadenia.

Pri vyhodení zariadenia voľne do prírody používateľovi hrozí pokuta v súlade s vnútroštátnymi zákonmi.



Batériu zlikvidujte samostatne, nie so strojom!



Pozorne si prečítajte aj návod na použitie a údržbu batérie a nabíjačky batérie!

3 VŠEOBECNÉ BEZPEČNOSTNÉ UPOZORNENIA PRE STROJ

POZOR

Precítajte si všetky bezpečnostné upozornenia, pokyny, ilustrácie a špecifikácie dodané s týmto strojom. Pokiaľ by ste nedodržiavali všetky nižšie uvedené pokyny, môže vás zasiahnuť elektrický prúd, môžete spôsobiť požiar a/alebo vážne zranenia.

POZOR

Ak sa toto zariadenie používa správne, predstavuje rýchly, pohodlný a účinný pracovný nástroj. Ak sa však používa nesprávne alebo bez dodržiavania ochranných opatrení, mohla by sa stať nebezpečným zariadením. Aby bola vaša práca vždy príjemná a bezpečná, dodržiavajte prísne bezpečnostné pravidlá, ktoré sú uvedené v tomto návode na použitie.

POZOR

Tento výrobok počas prevádzky generuje elektromagnetické pole! Toto pole môže v niektorých podmienkach rušiť prevádzku aktívne alebo pasívne zdravotnícke pomôcky! Aby sa znížilo riziko vážnych alebo smrteľných zranení, osobám so zdravotníckymi pomôckami sa odporúča poradiť sa pred používaním tohto výrobku so svojim lekárom!

POZOR

Je nevyhnutné, aby bol pracovník vyškolený na všetky úkony opísané v príručke.

POZOR

Stroj sa vypne, keď je v stave lock-off a 5 sekúnd podržíte stlačenú páčku akceleračtoru.

POZOR

Kým je stroj zapnutý, držte zariadenie ľavou rukou pevne v oblasti uchopenia (A, Obr. 23). Vždy stojte tak, aby bolo vaše telo vľavo od prevodovej trubice. Nikdy stroj nedržte prekriženými rukami. Tieto pokyny musia dodržiavať aj ľaváci.

POZOR

Pred naštartovaním stroja teleskopickú tyč zablokujte.

POZNÁMKA

Vnútroštátne predpisy môžu obmedzovať používanie strojového zariadenia.

Všetky upozornenia a pokyny si odložte pre budúce použitie.

1. Stroj nepoužívajte, kým sa podrobne neoboznámite s jeho obsluhou. Začiatocníci by si mali pred prácou obsluhu stroja vyskúšať.
2. Stroj smú používať iba dospelé osoby, v dobrom fyzickom stave, ktoré sú oboznámené s jeho obsluhou v rozsahu tohto návodu.
3. Nepoužívajte chybné batérie. Používajte iba originálne batérie.
4. Nekoste v blízkosti iných elektrických káblov.
5. Dávajte pozor, aby ste sa nedotýkali nebezpečných častí stroja pred vypnutím stroja a kým sa nezastavia nebezpečné rezacie komponenty.
6. Pokiaľ sa do pracovného priestoru dostanú iné osoby, predovšetkým deti alebo zvieratá, stroj zastavte.
7. Pracujte iba za denného svetla.
8. Pred použitím stroja a po akomkoľvek náraze skontrolujte, či na ňom nie sú znaky opotrebovania alebo poškodenia a podľa potreby zaistite nápravu.
9. Stroj nikdy nepoužívajte, ak sú jeho kryty poškodené alebo chýbajú.
10. Ruky a nohy udržiavajte vždy v dostatočnej vzdialenosti od rezacieho zariadenia, predovšetkým pri štartovaní stroja.

11. Pred naštartovaním stroja skontrolujte, či sa páčka akcelerátora pohybuje voľne.
12. Pred naštartovaním stroja skontrolujte, či sa reťaz voľne otáča a či nie je v kontakte s cudzími predmetmi.
13. Je povinné používať dodávaný remeň.
14. Na stroj nikdy nemontujte kovové rezacie zariadenia.
15. Nikdy nepoužívajte náhradné diely ani príslušenstvo, ktoré nedodáva alebo ho neodporúča výrobca stroja.
16. Pred kontrolou, čistením, pred prácou na stroji a pred jeho uskladnením vždy najprv vyberte batériu.
17. Vždy sa uistite, že sú vetracie otvory čisté a nie sú zanesené zvyškami rastlín.
18. Po každom použití stroja vyberte jeho batériu a skontrolujte, či na stroji alebo batérii nie sú znaky poškodenia.
19. Stroj skladujte mimo dosahu detí.
20. Stroj nepoužívajte v zlom počasí, predovšetkým počas búrky s bleskami.
21. Pri odovzdávaní stroja inej osobe vždy vyberte batériu.
22. Je zakázané zapájať k motoru kosačky nástroje alebo mechanizmy, ktoré nie sú odporúčené výrobcom.
23. Všetky štítky a nálepky s výstražnou signalizáciou udržiavajte v dokonalom stave. V prípade poškodenia alebo opotrebovania ich treba včas vymeniť (pozri kapitolu 2.3 *Vysvetlenie symbolov a bezpečnostných upozornení (Obr. 2)*).
24. Okrem bežnej údržby nikdy nerobte zásahy alebo opravy sami. O tento úkon musíte požiadať autorizované servisné stredisko.
25. Oboznámte sa s ovládačmi a so spôsobom používania stroja.
26. Vždy dodržiavajte pokyny výrobcu týkajúce sa údržby.
27. Stroj kontrolujte denne, aby ste sa uistili, že každé zariadenie, bezpečnostné alebo nie, správne funguje.
28. Nepracujte s poškodeným, zle opraveným, nesprávne zmontovaným alebo ináč upraveným strojom. Neodstraňujte, nepoškodzuje a nedeaktivujte žiadne bezpečnostné zariadenie.
29. Stroj odovzdajte alebo požičiate len skúseným osobám, ktoré ho vedia správne obsluhovať. So strojom odovzdajte aj návod na použitie, ktorý si treba prečítať ešte pred začatím prác.
30. V prípade potreby akéhokoľvek ďalšieho objasnenia alebo zásahu sa vždy obráťte na vášho predajcu.
31. Tento návod starostlivo uschovajte a pred každým použitím stroja ho konzultujte.
32. Nezabudnite, že majiteľ alebo obsluhujúci pracovník nesú zodpovednosť za úrazy alebo riziká pre iné osoby, ako aj za ich majetok.

3.1 VŠEOBECNÉ BEZPEČNOSTNÉ UPOZORNENIA PRE ELEKTRICKÉ STROJE

Pojem „elektrický stroj“ používaný v upozorneniach označuje elektrické náradie napájané batériou.

Bezpečnosť v pracovnej oblasti

- a. **Pracovnú oblasť udržiajte v čistote a dostatočne osvetlenú.** Pracovné oblasti s neporiadkom a bez dostatočného osvetlenia môžu spôsobovať nehody.
- b. **Elektrické stroje nezapínajte vo výbušnej atmosfére, ako napríklad v prítomnosti horľavých kvapalín, plynov alebo práškov.** Elektrické stroje môžu vytvárať iskry, ktoré môžu spôsobiť vznietenie prachu či výparov.
- c. **Počas používania elektrických strojov nedovoľte, aby sa k pracovnej oblasti priblížili deti alebo akákoľvek iná osoba.** Pripadne rušivé podnety môžu spôsobiť stratu kontroly.

Elektrická bezpečnosť

- a. **Zástrčky elektrických strojov musia byť vhodné pre zásuvky elektrickej siete. Nikdy neupravujte elektrickú zástrčku. Na elektrických strojoch s uzemnením nepoužívajte adaptéry zástrčky.** Správne používanie neupravených zástrčiek s kompatibilnými zásuvkami obmedzuje riziko úrazu elektrickým prúdom.
- b. **Zabráňte kontaktu tela s uzemnenými povrchmi, ako sú rúry, radiátory, sporáky a chladničky.** Riziko úrazu elektrickým prúdom je vyššie, pokiaľ sa telo dostane do styku s predmetmi, ktoré sa vybijajú do zeme.
- c. **Elektrické náradie nevystavujte dažďu ani ho nenechávajte vo vlhkom prostredí.** Ak by do elektrického stroja vnikla voda, zvýšilo by sa riziko úrazu elektrickým prúdom.
- d. **Nepoužívajte elektrický napájací kábel nesprávnym spôsobom. Elektrický kábel nepoužívajte na prepravovanie ani ťahanie elektrického stroja, ani na vytiahnutie zástrčky z elektrickej zásuvky. Elektrický kábel udržiajte mimo dosah tepla, oleja, ostrých hrán a pohybujúcich sa dielov.** Poškodené alebo zamotané elektrické káble zvyšujú nebezpečenstvo úrazu elektrickým prúdom.
- e. **Pri práci s elektrickým strojom vonku používajte predlžovací kábel vhodný pre použitie vonku.** Používanie elektrického kábla určeného do vonkajšieho prostredia znižuje riziko zásahu elektrickým prúdom.

- f. **Pri používaní elektrického stroja na vlhkom mieste používajte prúdový chránič na ochranu pred zvyškovým prúdom (RCD).** Použitie RCD znižuje riziko úrazu elektrickým prúdom.

Osobná bezpečnosť

- a. **Dávajte pozor, sledujte, čo robíte, a pri používaní elektrického náradia postupujte rozumne. Nepoužívajte elektrický stroj, keď ste unavený alebo pod vplyvom drog, alkoholu alebo liekov.** Chvilka nepozornosti počas používania elektrických strojov môže spôsobiť vážne úrazy.
- b. **Používajte osobné ochranné prostriedky. Vždy si chráňte oči.** Ochranné prostriedky ako masky proti prachu, bezpečnostná protišmyková obuv, prilby alebo ochrana sluchu používané vo vhodných podmienkach znižujú riziko osobných úrazov.
- c. **Zabráňte náhodnému zapnutiu. Pred zapojením stroja ku zdroju napájania a/alebo k batérii, pred prenesením alebo prepravou stroja sa uistite, že je vypínač v polohe off (vypnuté).** Prenášanie elektrických strojov s prstom na vypínači alebo zapojenie do elektrickej siete, keď je zapnutý vypínač, zvyšuje riziko nehôd.
- d. **Pred naštartovaním elektrického stroja vyberte kľúč na nastavenie.** Ak necháte kľúč pripojený k otáčajúcej sa časti elektrického stroja, môže dôjsť k osobným úrazom.
- e. **Nepreťažujte sa. Snažte sa stáť pevne, vždy udržiavajte rovnováhu,** aby ste mali čo najlepší kontrolu nad elektrickým strojom aj v nepredvídaných situáciách.
- f. **Vhodne sa oblečte. Nenoste voľné oblečenie ani šperky. Udržujte svoje vlasy a odev mimo dosahu pohyblivých častí.** Voľné oblečenie, šperky alebo dlhé vlasy sa môžu zachytiť v pohyblivých častiach.
- g. **Ak máte k dispozícii zariadenia na pripojenie príslušenstva na odsávanie a zber, skontrolujte, či sú dobre zapojené, a používajte ich správnym spôsobom.** Používanie týchto zariadení môže znížiť nebezpečenstvo hroziace v prítomnosti prachu.
- h. **Nedovoľte, aby zručnosti získané častým používaním stroja viedli u vás k zníženiu pozornosti a k ignorovaniu zásad bezpečnosti súvisiacich s náradím.** Neopatrnosť môže viesť počas zlomku sekundy k spôsobeniu vážneho zranenia.

SK

Používanie a údržba elektrického stroja

- a. **Elektrický nástroj nepreťažujte. Elektrický stroj používajte na určený účel.** Elektrický stroj správneho typu funguje lepšie a bezpečnejšie pri rýchlosti, pre ktorú bolo navrhnuté.
- b. **Elektrický nástroj nepoužívajte, ak ho vypínač nezapína alebo nevypína správne.** Ak sa nedá ovládať vypínač elektrického stroja, stroj môže byť nebezpečný a musíte ho dať opraviť.
- c. **Pred vykonaním akýchkoľvek úprav, výmenou príslušenstva alebo uskladnením elektrických zariadení odpojte zástrčku z elektrickej zásuvky a/alebo, ak je odnímateľná, vyberte batériu elektrického stroja.** Tieto ochranné bezpečnostné opatrenia znižujú riziko náhodného naštartovania elektrického stroja.
- d. **Elektrické stroje odkladajte mimo dosahu detí, nedovoľte, aby ho používali osoby, ktoré nepoznajú spotrebič ani osoby, ktoré si neprečítali tento návod.** Elektrické stroje sú v rukách neskusených pracovníkov nebezpečné.
- e. **Údržba elektrických strojov a príslušenstva. Skontrolujte, či pohyblivé diely nie sú nezarovnané alebo zablokované, či na nástroji nie sú zlomené diely alebo či stroj nie je v stave, ktorý by mohol ohroziť jeho správne fungovanie. Ak je zariadenie poškodené, nechajte ho pred použitím opraviť.** Mnoho nehôd je spôsobených zanedbanou údržbou elektrického náradia.
- f. **Rezacie zariadenia udržiavajte nabrúsené a v čistote.** Ak sa na nich robí správna údržba, rezacie nástroje s ostrými okrajmi sa zaseknú menej často a ľahšie sa ovládajú.
- g. **Elektrický stroj, príslušenstvo, hroty a pod. používajte podľa tohto návodu, berte ohľad na pracovné podmienky a vykonávanú prácu.** Používanie elektrického stroja na iné ako určené účely môže vyvolať nebezpečnú situáciu.
- h. **Udržiavajte rukoväť a plochy určené na uchopenie suché a čisté a dbajte na to, aby neboli znečistené olejom alebo mazivom.** Klzké rukoväte a plochy určené na uchopenie neumožňujú bezpečnú manipuláciu a kontrolu stroja v neočakávaných situáciách.

Používanie a údržba akumulátorového stroja

- a. **Batériu nabíjajte výhradne použitím špecifickej nabíjačky určenej výrobcom.** Používanie nabíjačky nevhodnej pre batériu nástroja môže spôsobiť požiar.
- b. **Používajte elektrické nástroje iba s kompatibilnými súpravami článkov akumulátora.** Používanie akejkoľvek inej súpravy akumulátorov môže spôsobiť poranenia alebo požiar.

- c. **Ak súpravu akumulátorov nepoužívate, nenechávajte ju blízko kovových predmetov, ako sú kancelárske sponky, mince, kľúče, klince, skrutky alebo iné malé kovové predmety, ktoré by mohli vytvoriť skrat medzi dvoma svorkami.** Skrat na koncovkách akumulátora môže spôsobiť popálenie alebo požiar.
- d. **Pri nesprávnom používaní akumulátora z neho môže vyteciť kvapalina: zabráňte kontaktu. V prípade náhodného kontaktu s kvapalinou postihnuté miesto opláchnite vodou. Ak sa kvapalina dostane do kontaktu s očami, ihneď vyhľadajte lekársku pomoc.** Kvapalina, ktorá vyteká z batérie, môže spôsobiť podráždenie alebo poleptania pokožky.
- e. **Súpravu článkov akumulátora ani nástroj nepoužívajte, ak sú poškodené alebo nejako modifikované.** Poškodené alebo modifikované akumulátory môžu znamenať neočakávané správanie s možnosťou požiaru, výbuchu alebo rizika úrazov.
- f. **Akumulátor ani súpravu článkov akumulátora nevystavujte ohňu ani nadmerným teplotám.** Vystavenie ohňu alebo teplotám nad 130 °C (265 °F) môže spôsobiť výbuch.
- g. **Dodržiavajte pokyny na správne nabíjanie akumulátora a nenabíjajte ho v prostredí s teplotou odlišnou od teplôt špecifikovaných v návode.** Nevhodne nabíjaná batéria alebo pri nabíjaní mimo špecifikovaného teplotného intervalu môže poškodiť batériu a zvýšiť riziko požiaru.

Servis

SK

- a. **Údržbu elektrického stroja dajte urobiť kvalifikovaným pracovníkom a používajte iba vhodné náhradné diely a originálne komponenty.** Tým sa zaistí zachovanie bezpečnosti stroja.
- b. **Nikdy nevykonávajte údržbu poškodenej súpravy článkov akumulátora.** Údržbu akumulátorov smie vykonávať iba výrobca alebo autorizované servisné strediská.

3.1.1 Bezpečnostné upozornenia pre orezávač na teleskopickej tyči

Všeobecné bezpečnostné upozornenia pre orezávač na teleskopickej tyči

- a. **Počas prevádzky orezávača na teleskopickej tyči udržiavajte všetky časti tela ďaleko od reťaze a od lišty. Pred naštartovaním orezávača na teleskopickej tyči sa ubezpečte, že reťaz alebo lišta sa nedostanú do kontaktu so žiadnym predmetom.** Chvilka nepozornosti počas používania orezávača na teleskopickej tyči môže spôsobiť vážne osobné zranenia pracovníkovi obsluhy alebo iným osobám.
- b. **Orezávač na teleskopickej tyči počas prevádzky vždy držte oboma rukami.** Pevným držaním oboma rukami sa predchádza strate kontroly nad strojom.
- c. **Aby ste znížili riziko zásahu elektrickým prúdom, orezávač na teleskopickej lište nikdy nepoužívajte v blízkosti elektrických káblov.** Kontakt s elektrickým vedením alebo používanie v blízkosti káblov môže spôsobiť vážne zranenia alebo zásah elektrickým prúdom s následným úmrtím.
- d. **Orezávač na teleskopickej tyči držte len za určené izolované držadlá, pretože reťaz alebo lišta môžu prísť do kontaktu so skrytými káblami alebo s ich napájacím káblom.** Čepele pri kontakte s elektrickými vodičmi pod napätím spôsobujú, že neizolované kovové časti orezávača budú pod napätím, a mohli by obsluhujúcej osobe spôsobiť zásah elektrickým prúdom.
- e. **Počas fungovania stroja vždy noste protišmykovú a ochrannú obuv. Stroj nepoužívajte, ak máte bosé nohy alebo máte iba sandále.** Takto sa znižuje riziko zranenia nôh a chodidiel.
- f. **Pri používaní orezávača vo výške nad hlavou vždy noste ochrannú prilbu.** Pád konárov môže spôsobiť vážne zranenia osôb.
- g. **Vždy udržiavajte stabilnú polohu a orezávač na teleskopickej tyči aktivujte. len keď pevne stojíte na zemi.** Klzké alebo nestabilné povrchy môžu spôsobiť stratu rovnováhy alebo kontroly nad strojom.
- h. **Orezávač na teleskopickej tyči nepoužívajte, ak stojíte na strome alebo na akomkoľvek inom nestabilnom povrchu, aby ste zabránili strate rovnováhy, straty kontroly nad strojom a osobným zraneniam.**
- i. **Všetky napájacie a iné káble udržiavajte v bezpečnej vzdialenosti od oblasti rezania.** Napájacie a iné káble môžu byť skryté medzi stromami a môžete ich omylom prerezať reťazou alebo čepeľou.
- j. **Orezávač na teleskopickej lište nepoužívajte za zlého počasia, najmä vtedy, ak hrmí a hrozia blesky.** To znižuje nebezpečenstvo, že vás zasiahne blesk.
- k. **Keď sa reže napnutý konár, buďte pripravený včas sa vzdialiť.** Po uvoľnení napnutia vlákien dreva sa konár môže správať ako pružina a zasiahnuť pracovníka a/alebo môžete stratiť kontrolu nad teleskopickou tyčou.
- l. **Mimoriadny pozor dávajte pri rezaní kríkov a mladých rastlín.** Tenký materiál môže zablokovať reťaz alebo lištu motorovej píly a náhle sa uvoľníť, zasiahnuť pracovníka obsluhy a spôsobiť stratu jeho rovnováhy.

- m. Keď sa prepravuje orezávač na teleskopickej tyči s vypnutým strojom, dávajte pozor, aby ste nestlačili žiadny vypínač a stroj vždy neste tak, aby bola reťaz alebo lišta ďaleko od tela. Správnu manipuláciu orezávača na teleskopickej lište sa znižuje možnosť náhodného kontaktu s reťazou.
- n. Pri odložení alebo uskladnení orezávača na teleskopickej tyči vždy nasadte na rezačí nástroj kryt. Správna manipulácia s orezávačom na teleskopickej tyči znižuje pravdepodobnosť kontaktu s reťazou alebo čepelou.
- o. Pred odstraňovaním zaseknutého materiálu alebo zásahmi na orezávači na teleskopickej lište sa uistite, že sú všetky vypínače vypnuté a napájací kábel je odpojený. Neočakávané spustenie orezávača na teleskopickej lište pri odstraňovaní zaseknutého materiálu alebo údržbe môže mať za následok vážne zranenie.
- p. Režte iba drevo. Orezávač na teleskopickej tyči nepoužívajte na iné než určené účely. Napríklad: orezávač na teleskopickej tyči nepoužívajte na rezanie plastu, kovu, múrikov ani iných než drevených materiálov. Používanie orezávača na teleskopickej tyči na iné ako určené účely môže vyvolať nebezpečnú situáciu.

Príčiny a prevencia spätných nárazov zo strany pracovníka

Spätné nárazy sa môžu vyskytnúť, keď sa špička alebo okraj vodiacej lišty dotkne nejakého predmetu, alebo keď sa reťaz pily zasekne v dreve.

V niektorých prípadoch môže kontakt so špičkou spôsobiť náhlu spätnú reakciu, čím sa lišta zdvihne nahor a smerom k pracovníkovi. Ak sa reťaz orezávača na teleskopickej tyči uzavrie pozdĺž hornej časti vodiacej lišty, môže dôjsť k prudkému pohybu lišty smerom dozadu, smerom k pracovníkovi. V oboch situáciách môže pracovník stratiť kontrolu nad orezávačom na teleskopickej tyči, s rizikom vážnych osobných zranení. Nespoliehajte sa iba na bezpečnostné zariadenia integrované do pily. Pracovník pracujúci s orezávačom na teleskopickej tyči musí urobiť potrebné opatrenia, aby sa počas rezania predišlo nehodám alebo zraneniam.

SK

Spätný náraz je výsledkom nesprávneho použitia a/alebo nesprávneho postupu používania pily alebo nesprávnych pracovných podmienok, a dá sa mu predísť uplatnením nasledujúcich ochranných opatrení:

- a. **Orezávač na teleskopickej tyči držte pevne, oboma rukami tak, aby palce a prsty obopínali drždáľ orezávača na teleskopickej tyči, pričom stojte tak, aby telo a ramená odolali sile spätného nárazu.** Spätné nárazy môže pracovník kontrolovať, pokiaľ sa dodržia vhodné ochranné opatrenia. Orezávač na teleskopickej tyči nepúšťajte.
- b. **Nenakláňajte sa príliš a nedržte pilou vo výške nad úrovňou pliec.** Takto sa predide nechcenému kontaktu so špičkou a zaistí sa lepšie ovládanie orezávača na teleskopickej tyči v nečakaných situáciách.
- c. **Používajte výhradne náhradné vodiace lišty a reťaze podľa odporúčaní výrobcu.** Nevhodné náhradné vodiace lišty a reťaze môžu spôsobiť prasknutie reťaze a/alebo spätný náraz.
- d. **Pri brúsení a údržbe orezávača na teleskopickej tyči dodržiavajte pokyny výrobcu.** Zníženie výšky meradla hĺbky môže spôsobiť silnejší spätný náraz.

3.2 OSOBNÉ OCHRANNÉ PROSTRIEDKY (OOP)

Za osobný ochranný prostriedok (OOP) sa považuje každý prostriedok používaný pracovníkom obsluhy s cieľom chrániť ho v prípadoch ohrozenia zdravia počas práce, ako aj každý prostriedok alebo zariadenie určené na takýto účel. Používanie OOP neodstraňuje nebezpečenstvo úrazu, ale v prípade nehody sa znižia jeho dôsledky.

Nižšie je uvedený zoznam osobných ochranných prostriedkov, ktoré treba používať počas obsluhy stroja:

- **Noste ochranné topánky proti porezaniu vybavené protišmykovou podrážkou a oceľovými špičkami.**
- **Noste ochranné okuliare alebo štít na ochranu tváre. Odhodené odrazené predmety môžu spôsobiť vážne poranenie očí.**
- **Používajte ochranné prostriedky sluchu, napríklad slúchadlá na zníženie hluku alebo zátky do uší.**



POZOR

Používanie pomôcok na ochranu sluchu vyžaduje vyššiu pozornosť a opatnosť, pretože pracovník vníma výstražné zvukové signály (krik, zvukové výstrahy a pod.) horšie. Vhodné ochranné prostriedky znižujú riziko straty sluchu.

- **Noste rukavice proti porezaniu, ktoré maximálne pohlcujú vibrácie.**
- **Noste homologovaný ochranný odev. Noste priliehavý ochranný odev proti porezaniu a ochrannú prilbu.**
- **Noste homologovaný ochranný odev. Ideálnym pracovným odevom je bunda a pracovné nohavice na traky.**

⚠ POZOR

Väčšina úrazov pri práci so strojom je spôsobená zasiahnutím pracovníka reťazou. Odev musí byť vhodný pre prácu a pohodlný. Noste priliehavý odev, ktorý vás primerane ochráni. Nenoste odev, šály, kravaty, ani iné predmety, ktoré by sa mohli zachytiť do stroja, v kríkoch a pod. Dlhé vlasy si zopnite a chráňte ich.

POZNÁMKA

Pri výbere vhodného odevu si nechajte poradiť svojim predajcom.

4 PRAVIDLÁ POUŽÍVANIA

⚠ POZOR

Pred používaním stroja si pozorne prečítajte bezpečnostné predpisy.

⚠ POZOR

Kým je stroj zapnutý, držte zariadenie ľavou rukou pevne v oblasti uchopenia (A, Obr. 23).

SK

Ako používať elektrický stroj napájaný batériou

- Nepracujte na mokrom a šmyklavom povrchu, na veľmi nerovnom teréne ani na prudkých svahoch, ktoré nezaručujú stabilitu pracovníka počas pri práci.
- Vždy pracujte tak, že budete pevne stáť oboma nohami na pevnom podklade, aby ste predišli strate rovnováhy.
- Nikdy nebežte, ale kráčajte pomaly a dávajte pozor na nerovnosti terénu a na prítomnosť rôznych prekážok.
- Stroj pred položením na nejakú plochu zastavte.
- Zhodnoťte riziko vyplývajúceho z práce na určitom druhu terénu urobte všetky ochranné opatrenia nevyhnutné na zaručenie vlastnej bezpečnosti, predovšetkým na svahoch, na nerovnomerných, šmyklavých alebo pohyblivých terénoch.
- Na svahoch pracujte priečne na sklon, nikdy smerom k svahu alebo dolu svahom.
- Dávajte veľký pozor na zrázy, jamy alebo okraje plošín.
- Pri používaní stroja v blízkosti cesty dávajte pozor na premávku.
- Dávajte pozor na elektrické káble pod napätím.
- Stroj nesmú používať osoby, ktoré ho nedokážu držať pevne oboma rukami a/alebo ktoré nedokážu pri práci ostať stáť na nohách a v rovnováhe.
- Stroj nesmie súčasne používať viac osôb.
- Stroj nesmie používať osoba, ktorá je unavená alebo sa necíti dobre, ktorá požíla nejaké lieky, drogy, alkohol alebo škodlivé látky, ktorých účinky ovplyvňujú jej pozornosť.

Odporúčania pre začiatočníkov

Pred prvým použitím stroja sa dôkladne oboznámte so strojom, vyskúšajte si najvhodnejšiu techniku tak, že skúsíte pevne uchopiť držadlá najvhodnejším spôsobom a začnete vykonávať pohyby ako pri práci.

4.1 DOPLNKOVÉ BEZPEČNOSTNÉ PREDPISY

1. Pozorne si prečítajte pokyny.
2. Oboznámte sa s ovládačmi a so spôsobom používania stroja.
3. Dávajte pozor, aby ste sa nedotýkali nebezpečných častí stroja pred vypnutím stroja a kým sa nezastavia nebezpečné rezacie komponenty.
4. Noste ochranné okuliare.
5. Nikdy nedovoľte, aby stroj používali deti alebo osoby, ktoré nemajú dostatočné skúsenosti a nepoznajú pokyny na jeho používanie.
6. Pokiaľ sa do pracovného priestoru dostanú iné osoby, predovšetkým deti alebo zvieratá, stroj zastavte.
7. Pracujte iba za denného svetla.

8. Pred použitím stroja a po akomkoľvek náraze skontrolujte, či na ňom nie sú znaky opotrebovania alebo poškodenia a podľa potreby zaistíte nápravu. Stroj kontrolujte, aby ste sa uistili, že každé zariadenie, bezpečnostné alebo nie, správne funguje.
9. Stroj nikdy nepoužívajte, ak sú jeho kryty poškodené alebo chýbajú.
10. Nikdy nepoužívajte náhradné diely ani príslušenstvo, ktoré nedodáva alebo ho neodporúča výrobca stroja.
11. Pred kontrolou, čistením, pred prácou na stroji a pred jeho uskladnením vždy najprv vyberte batériu.
12. Vždy sa uistite, že sú vetracie otvory čisté a nie sú zanesené zvyškami rastlín.
13. Po každom použití stroja vyberte jeho batériu a skontrolujte, či na stroji alebo batérii nie sú znaky poškodenia.
14. Stroj skladujte mimo dosahu detí.
15. V prípade nehody alebo nejakého poškodenia stroja okamžite prerušte prácu.
16. Stroj nepoužívajte v zlom počasí, predovšetkým počas búrky s bleskami.
17. Pri odovzdávaní stroja inej osoby vždy vyberte batériu.

Manipulácia s elektrickými strojmi napájanými batériou a ich správne používanie

- a. Pred vložením batérie sa uistite, že je zariadenie vypnuté. Vloženie batérie do zapnutého elektrického stroja môže spôsobiť nehody.
- b. Na nabíjanie batérie používajte iba nabíjačky odporúčané výrobcom. Nabíjačky batérií sú zvyčajne určené pre daný typ batérie. Ak sa používajú s inými druhmi, hrozí nebezpečenstvo požiaru.
- c. Používajte iba batérie špeciálne určené pre váš stroj. Použitie iných batérií môže spôsobiť úrazy a riziko požiaru.
- d. Pokiaľ batériu nepoužívate, dávajte pozor, aby sa k nej nedostali kancelárske pony, mince, kľúče, klince, skrutky ani iné malé kovové predmety, ktoré by mohli spôsobiť skrat kontaktov. Skrat medzi kontaktmi batérie môže spôsobiť popálenie alebo požiar.
- e. Skontrolujte, či je batéria v dobrom stave a či na nej nie sú znaky poškodenia. Stroj nepoužívajte, pokiaľ je batéria poškodená alebo opotrebovaná.

SK

4.2 POKYNY NA POUŽÍVANIE AKUMULÁTOROV

Všeobecné bezpečnostné opatrenia

- Batéria nesmie ostať nikdy otvorená.



POZOR

Použitie batérie nehádzte do ohňa. NEBEZPEČENSTVO VÝBUCHU!

- Nabíjačku batérie zapájajte iba do elektrických zásuviek s napätím uvedeným na identifikačnom štítku.
- Používajte iba originálnu batériu.
- Pri dlhodobom používaní sa môže batéria zohriať. Pred opätovným nabitím ju nechajte vychladnúť.
- Batériu ani nabíjačku batérie neuskładňujte v dosahu detí.
- Batériu nepoužívajte na miestach, kde sú horľavé výpary alebo horľavé látky.
- Batérie nabíjajte iba pri teplote v rozsahu 10 °C až 40 °C.
- Batérie uchovávajte v prostredí s teplotami v rozsahu 0 °C až 23 °C.
- Na kontaktoch akumulátorov nikdy nevyvolávajte skrat a nezapájajte ich ku kovovým predmetom.
- Počas prepravy batérií dávajte pozor, aby sa ich kontakty vzájomne nespojili a na prepravu nepoužívajte kovové nádoby.
- Skrat batérie môže spôsobiť výbuch. V každom prípade, skrat akumulátor poškodí.
- Pravidelne kontrolujte, či kábel nabíjačky batérie nie je poškodený. Ak je kábel poškodený, bude treba nabíjačku batérie vymeniť.
- Pred odložením na zimu batérie úplne nabite.
- Batéria sa môže nabíjať iba pomocou nabíjačky batérie CRG 520.

5 MONTÁŽ



POZOR

Pri montáži komponentov dávajte veľký pozor, aby ste nenarušili bezpečnosť a účinnosť stroja. Pokiaľ by ste mali nejaké pochybnosti, požiadajte o pomoc autorizované servisné stredisko.

⚠ POZOR

Obal treba odstraňovať a stroj montovať na rovnom a pevnom povrchu, kde máte dostatočný priestor na premiestňovanie stroja a na manipuláciu s obalmi, pričom vždy používajte vhodné nástroje.

⚠ POZOR

Počas vykonávania údržby vždy noste ochranné rukavice. Nevykonávajte údržbu, kým je motor horúci. Zastavte stroj a nechajte ho vychladnúť. Údržbu vykonávajte na vypnutom stroji a s vybratou batériou.

- Nesprávna údržba alebo odstránenie ochranných krytov môže spôsobiť vážne nehody.
- Palivo (zmes) nepoužívajte na čistenie
- Nevykonávajte zásahy alebo opravy, ktoré nie sú súčasťou bežnej údržby. Obráťte sa na autorizované servisy.

Obaly sa musia likvidovať v súlade s platnými lokálnymi predpismi.

Z bezpečnostných dôvodov sa batéria s lítiovými iónmi (ak je súčasťou dodávky) dodáva oddelene od stroja a čiastočne nabitá. Pred použitím stroja bude nevyhnutné nabiť batériu spôsobom opísaným v kapitole 6.2 *Nabíjanie batérie*.

SK

5.1 MONTÁŽ LIŠTY A REŤAZE

- Odstráňte maticu (A) a odmontujte chránič reťaze (B, Obr. 3).
- Posuňte čap napínača (D) úplne smerom k ozubeniu (E, Obr. 4) otáčaním skrutky napínania reťaze (L, Obr. 7).
- Nasadte lištu (F) na podpery (C, Obr. 4).
- Nasadte reťaz (H, Obr. 6) do ozubeného kotúča na lište (E) a na vodič lišty. Dávajte pozor na smer otáčania reťaze (I, Obr. 5).
- Vložte kryt reťaze na príslušné miesto, pričom ho držte pritlačený o lištu, a zaskrutkujte skrutku napínača reťaze (L), kým sa čap (D) nevsunie do otvoru (G) lišty (F, Obr. 4). Čiastočne zaskrutkujte maticu (A, Obr. 3) na veku.
- Napnite reťaz pomocou skrutky napínača reťaze (L, Obr. 7).
- Úplne utiahnite upevňovacie matice chrániča reťaze, pričom držte nadvihnutú špičku lišty (Obr. 6). Reťaz musí byť nastavená tak, aby bola správne napnutá a aby sa ňou dalo voľne otáčať rukou (Obr. 7).
- Reťaz je správne napnutá, ak ju môžete zdvihnúť o niekoľko milimetrov potiahnutím nahor (M, Obr. 7).

⚠ POZOR

Počas používania stroja viackrát denne kontrolujte napnutie reťaze. Vždy používajte ochranné rukavice

⚠ POZOR

Reťaz napínajte za studena, aby ste predišli prasknutiu reťaze. Pred každým nasledujúcim použitím kontrolujte „napnutie reťaze za studena“.

⚠ POZOR

Nový reťaz treba napínať častejšie než dlhšie používanú.

5.2 NAMONTUJTE DIEL NA REZANIE (OBR. 8).

Nasuňte rúrku hriadeľa (A) do dielu na rezanie (B), až kým sa centrovací otvor (E) na rúrke nebude kryť s otvorom na príslušensťve. Utiahnite centrovaciu skrutku (C) a následne dve skrutky (D).

5.3 MONTÁŽ RUKOVÄTI A RÚRKY HRIADEĽA (OBR. 9)

1. Vsuňte prednú rukoväť (A) na rúrku hriadeľa (B).
2. Vsuňte rúrku (B) do hnacej jednotky (C).
3. Zapojte konektor hnacej jednotky (I) do konektora rukoväti (K).
4. Otáčajte hnačiu jednotku tak, aby ste vycentrovali otvor, ktorý je na rúrke (B), a zaskrutkujte skrutku (D), aby ste jednotku zablokovali v danej polohe.
5. Zaskrutkujte skrutku (E), aby ste úplne upevnili hnačiu jednotku.

6. Potiahnite rukoväť, aby ste ju presunuli až na doraz na hnacej jednotke. Zaskrutkujte skrutku (F) a podložku (G), aby ste rukoväť upevnili na rúrkú (B).
7. Upevnite dva kryty (H) na hnaciu jednotku zaskrutkovaním skrutiek (I).

5.4 MONTÁŽ ZADNÉHO KRYTU

Zostavte dva diely chrániča (A, Obr. 10). Upevnite skrutkami (B, Obr. 10).

POZOR

Je povinné namontovať zadný chránič.

5.5 MONTÁŽ AKUMULÁTORA

Zatlačte batériu na miesto, aby správne zapadla a zaistila sa.

POZOR

Používajte iba originálne batérie. Používanie batérií nesprávneho typu môže predstavovať riziko požiaru, explózií a osobných úrazov.

POZOR

Používať sa dajú iba batérie 2,5 Ah a 4 Ah spárované s nabíjačkami CRG 520.

SK

Vybratie batérie

Stlačte tlačidlo (D, Obr. 15), aby sa batéria vysunula.

POZOR

Pozorne si prečítajte aj návod na použitie a údržbu batérie a nabíjačky batérie!

6 PRÍPRAVA NA PRÁCU

6.1 KONTROLA STROJA

POZOR

Uistite sa, že batéria nie je vložená na mieste v stroji.

Pred začatím práce bude treba:





- skontrolujte, či sa páka akcelerátora a bezpečnostná páčka môžu voľne pohybovať bez pôsobenia veľkej sily a či sa po uvoľnení vrátia automaticky a rýchlo do neutrálnej polohy;
- skontrolujte, či páčka akcelerátora ostane zablokovaná, pokiaľ nestlačíte bezpečnostnú páčku;
- skontrolujte, či sú vetracie chladiace otvory čisté;
- skontrolujte, či sú držiadlá a chrániče na stroji čisté a suché, správne namontované a pevne upnuté k stroju;
- skontrolujte, či rezacie zariadenie a ochranné kryty nie sú poškodené;
- skontrolujte, či na stroji nie sú znaky opotrebovania alebo poškodenia spôsobené nárazmi alebo inými príčinami a podľa potreby zaistíte nápravu;
- skontrolujte, či je batéria v dobrom stave a či na nej nie sú znaky poškodenia. Stroj nepoužívajte, pokiaľ je batéria poškodená alebo opotrebovaná;
- nabite batériu spôsobom opísaným v kapitole 6.2 *Nabíjanie batérie*.

6.2 NABÍJANIE BATÉRIE

Informácie týkajúce sa správneho používania, režimu a monitorovania úrovne dopĺňania a legendy indikátorov nájdete v návode na použitie a údržbu nabíjačky batérií.

6.3 DISPLEJ (OBR. 13) (ŠPECIFICKÝ PRE MODELY PPXI 530 - PTXI 530)

Displej zapnite jedným stlačením tlačidla ON/OFF (A).

Ikona	Opis
	Kontrolka alarmu. Indikuje, že na stroji sa vyskytol nejaký problém, ktorý môže vyriešiť pracovník obsluhy. Príklad: prehriatie batérie alebo preťaženie stroja. Prerušte prácu a nechajte stroj niekoľko minút chladnúť. Farba indikuje typ alarmu: <ul style="list-style-type: none">• Zelená: stroj je v stave lock-off• Modrá: problém s batériou• Červená: problém so strojom/riadiacou jednotkou (možné prehriatie)
	Servisná kontrolka. Indikuje, že sa mohol vyskytnúť problém, ktorý nedokáže vyriešiť pracovník obsluhy. Okamžite prerušte prácu a čo najskôr požiadajte o pomoc autorizované servisné stredisko.
	Modrá kontrolka. Po pripojení k mobilnému zariadeniu sa rozsvieti modrou farbou.
	Indikátor nabitia batérie. Počas používania stroja indikátor svieti. Farba indikuje stav nabitia: <ul style="list-style-type: none">• Zelená: nabitie vyššie nad 50 %• Žltá: nabitie v rozsahu 50 % – 10 %• Červená: nabitie nižšie než 10 %
	Indikátor smeru otáčania rezacieho zariadenia. Štyri úrovne rýchlosti. Pri zapnutí stroja je rýchlosť nastavená na tretiu úroveň. Ak chcete zmeniť rýchlosť, stlačte vypínač ON/OFF (A). Rýchlosť sa nastavuje iba vo zvyšujúcom sa poradí (príklad: 1-2-3-4-1-2-3-4 atď.).

SK

6.4 OLEJ NA MAZANIE REŤAZE

OPATRNE

Nástroj sa dodáva bez oleja na mazanie reťaze (Obr. 20).

6.4.1 Systém automatického mazania

Odoberte viečko na dopĺňanie oleja a naplňte nádržku (Obr. 20). Po naštartovaní stroja sa olej reťaze privádza automaticky.

POZNÁMKA

Keď hladina klesne na úroveň jedného centimetra od dna, olej doplňte.

Správne mazanie reťaze počas pílenia znižuje opotrebovanie medzi reťazou a vodiacou lištou na minimum a tak predlžuje ich životnosť. Vždy používajte kvalitný olej (Obr. 20).

POZOR

Je zakázané používať opotrebovaný olej! Vždy používajte biologicky odbúrateľný olej špeciálne určený na lišty a reťaze, ktorý maximálne šetrí životné prostredie a priaznivo ovplyvňuje životnosť komponentov stroja.

6.4.2 Regulácia prietoku oleja (Obr. 19)

Množstvo oleja na mazanie reťaze sa upravuje vo výrobe. Prietok upravte v závislosti od prevádzkových podmienok:

1. O jednu otáčku uvoľnite upevňovaciu skrutku (1).
2. Otáčajte regulačnú skrutku v smere hodinových ručičiek, aby ste množstvo znížili, a smerom doľava, aby ste množstvo zvýšili (2).
3. Po vykonaní regulácií utiahnite upevňovaciu skrutku (3).

Rukováti udržiavajte vždy očistené a osušené od oleja alebo paliva.

7 POUŽÍVÁNIE STROJA

7.1 ŠTARTOVANIE (OBR. 17) (ŠPECIFICKÉ PRE PPXI 530 - PTXI 530)

POZOR

Pred naštartovaním stroja skontrolujte, či sa páčka akcelerátora pohybuje voľne.

Pred naštartovaním stroja vložte batériu (A, Obr. 16) na jej miesto v stroji.

Naštartovanie stroja:

- Stlačte tlačidlo ON/OFF (D).
- Stroj pevne uchopte oboma rukami.
- Po stlačení tlačidla ON/OFF aktivujte do piatich sekúnd bezpečnostnú páčku (E).
- Aktivujte páčku akcelerátora (C).

Ak chcete ukončiť stav zaistenia lock-off, stlačte tlačidlo ON/OFF (D) na displeji.

7.2 ŠTARTOVANIE (OBR. 18) (ŠPECIFICKÉ PRE PPXI 530R - PTXI 530R)

POZOR

Pred naštartovaním stroja skontrolujte, či sa páčka akcelerátora pohybuje voľne.

Pred naštartovaním stroja vložte batériu (A, Obr. 16) na jej miesto v stroji.

Naštartovanie stroja:

- Stroj pevne uchopte oboma rukami.
- Aktivujte bezpečnostnú páčku (E).
- Aktivujte páčku akcelerátora (C).

7.3 MOBILNÁ APLIKÁCIA

7.3.1 Zapojte stroj k aplikácii

Zapnite stroj V strojoch vybavených displejom sa modrá kontrolka rozsvieti nepretržite po pripojení k mobilnému zariadeniu. Vyhľadávanie sa dá obnoviť vybratím a opätovným vložením batérie. Špecifické detaily uvádzajú pokyny v príslušnej aplikácii (Oleo-Mac Hub - Efco Hub). Aplikácia je bezplatná pre mobilné zariadenia a poskytuje rozšírené funkcie (doplnkové informácie o stroji, detaily, príručka, diely stroja a údržba). Stroje vybavené integrovanou technológiou wireless sa môžu pripojiť k mobilným zariadeniam a aktivovať doplnkové funkcie.

7.3.2 Prvé použitie aplikácie

1. Stiahnite aplikáciu na vlastné mobilné zariadenie.
2. Zaregistrujte sa v aplikácii.
3. Postupujte podľa pokynov na pripojenie a registráciu stroja.

POZNÁMKA

Aplikácia Oleo-Mac Hub - Efco Hub je dostupná na stiahnutie na všetkých trhoch. Podrobné informácie vám poskytnie autorizované servisné stredisko.

7.4 ZASTAVENIE MOTORA (OBR. 18)

Motor zastavíte uvoľnením páčky spínača (C).

7.5 VYPNUTIE STROJA (OBR. 17) (ŠPECIFICKÉ PRE MODELÝ S DISPLEJOM PPXI 530 - PTXI 530)

Po zastavení motora uvoľníte bezpečnostnú páčku (E) na 5 sekúnd, stroj sa prepne do stavu lock-off (6.3 Displej (Obr. 13) (špecifický pre modely PPXI 530 - PTXI 530)). Keď je stroj v stave lock-off, podržte 5 sekúnd stlačenie páčky akcelerátora (C).

8 PREVÁDZKOVÉ REŽIMY A PRACOVNÉ TECHNIKY

POZOR

Pre vašu bezpečnosť a bezpečnosť ostatných osôb:

1. Stroj nepoužívajte bez toho, že by ste si pozorne prečítali pokyny. Oboznámte sa s ovládačmi a so spôsobom používania stroja. Naučte sa ho rýchlo zastaviť.
2. Nezabudnite, že za nehody, poškodenie majetku a úrazy zodpovedá pracovník obsluhy alebo používateľ stroja.
3. Pri práci noste vhodný odev. Váš predajca vám poskytne informácie o najvhodnejších osobných ochranných prostriedkoch, ktoré zaručia bezpečnosť a ochranu pri práci.
4. Pracujte iba za denného svetla alebo pri dostatočnom umelom osvetlení.
5. Dôkladne skontrolujte celý pracovný priestor a odstráňte všetko, čo by mohol stroj pri práci odhodit (konáre, drôty, skryté káble a pod.).
6. Dávajte pozor na odrazený materiál od rezacieho zariadenia.
7. Zastavte stroj a vyberte batériu z miesta na stroji:
 - ak stroj začne zvláštne vibrovať: v takom prípade sa snažte okamžite odhaliť príčinu vibrácií a dajte urobiť kontroly v autorizovanom servisnom stredisku;
 - vždy, keď necháte stroj bez dohľadu;
 - pred kontrolou, čistením alebo pred prácou na stroji;
 - po zasiahnutí cudzieho telesa. Pred opätovným použitím stroja skontrolujte, či na ňom nie sú znaky poškodenia a podľa potreby zaistite nápravu;
 - pred uskladnením stroja.
8. Ruky a nohy udržiavajte vždy v dostatočnej vzdialenosti od rezacieho zariadenia, predovšetkým pri štartovaní.
9. Aby ste predišli nebezpečenstvu požiaru, nenechávajte horúci stroj na listí alebo na suchej tráve.

OPATRNE

Nikdy nezabudnite, že nesprávne použitý elektrický stroj môže byť pre iných nebezpečným nástrojom alebo ich môže rušiť. Vzhľadom na iné osoby a prostredie:

- Stroj nepoužívajte v prostredí a v čase, kedy môže rušiť iné osoby.
- Dôsledne dodržiavajte miestne predpisy o likvidácii materiálov z rezania.
- Dôsledne dodržiavajte miestne predpisy o likvidácii poškodených dielov a komponentov poškodzujúcich životné prostredie.

8.1 POPRUH (OBR. 11)

Popruh je k dispozícii ako doplnkové príslušenstvo.

Správne nastavenie popruhu umožní náležité vyváženie stroja a vhodnú vzdialenosť od zeme.

- Noste popruh.
- Zaveste stroj na popruh prostredníctvom skoby (A, Obr. 11).
- Nastavte háčik (B, Obr. 11) tak, aby ste dosiahli lepšie vyváženie stroja.
- Nastavte pracku tak, aby sa dosiahla správna výška stroja.

POZOR

Pri práci so strojom vždy používajte popruh a držte rukoväť stroja obidvoma rukami.

8.2 PREVÁDZKOVÉ REŽIMY

Kým je stroj zapnutý, držte zariadenie ľavou rukou pevne v oblasti uchopenia (A, Obr. 23).

Optimálnu rovnováhu dosiahnete, ak budete stroj držať čo najbližšie pri tele. Najmenej únavný postoj je, ak je uhol so zemou 60°. Pracuje sa bezpečne (pracovník nie je v zóne pádu konárov) a hmotnosť stroja nie je veľmi nevyvážená dopredu.

Aby sa uľahčilo padanie orezávaných konárov, je vhodné najprv orezať spodné konáre. V prípade hrubých konárov (s priemerom viac ako 10 cm), ich orezávajte po častiach (max. dĺžka 20 cm) a nikdy celé naraz (Obr. 21), používajte spodný rez. Konáre režte na malé kusy. Dávajte pozor na padajúce kusy a na tie, ktoré by sa mohli odraziť od zeme.

 **POZOR**

Nikdy nepracujte pod konárom, ktorý režete; berte ohľad na priestor spadnutia a prípadné možné odrazenia konárov od zeme.

Pri práci sa vždy ubezpečte, že je váš postoj stabilný a bezpečný. Pri práci zaujmite správny postoj.

Nezostávajú dlho v rovnakom postoji; často meňte pracovnú polohu.

Nepoužívajte rebriky ani nestabilné plochy, pracovný priestor udržiavajte čistý, aby ste v prípade potreby mohli uniknúť nebezpečenstvu.

Je zakázané vyliezať na stromy so strojom. Orezávanie stromov vo výške je povolené iba použitím hydraulikkej zdvíhačky plošiny.

 **POZOR**

Dávajte mimoriadny pozor, ak pracujete v blízkosti volne visiaceho elektrického vedenia. Padajúce konáre by mohli spôsobiť skrat. Nikdy nepribližujte nástroj na menej ako 10 metrov od elektrických káblov.

SK

8.3 PRACOVNÉ TECHNIKY

8.3.1 Spodný rez (Obr. 22)

Aby ste predišli olúpaniu kôry konára, spätnému nárazu alebo zablokovaniu lišty, vykonajte na spodnej strane hrubých konárov spodný rez (1). Potom vykonajte skutočný rez (2).

8.4 UKONČENIE PRÁCE

Po ukončení práce zastavte stroj podľa predchádzajúceho opisu.

 **POZOR**

Pred uskladnením stroja v akomkoľvek priestore nechajte stroj najprv vychladnúť. S cieľom znížiť riziko požiaru odstráňte zo stroja všetky zvyšky trávy, listov alebo maziva. Nádoby s materiálom z kosenia nenechávajte v miestnosti so strojom.

9 ÚDRŽBA

 **POZOR**

- Počas vykonávania údržby vždy noste ochranné rukavice.
- Nevykonávajte údržbu, kým je motor alebo batéria horúca. Zastavte stroj a nechajte ho vychladnúť. Údržbu vykonávajte na vypnutom stroji a s vybraťou batériou.
- Nevykonávanie údržby alebo jej nesprávne vykonávanie, odstránenie alebo modifikácia bezpečnostných krytov a/alebo použitie neoriginálnych náhradných dielov môžu spôsobiť vážne alebo aj smrteľné zranenia pracovníkov alebo tretích osôb.

 **POZOR**

Pre vašu bezpečnosť a bezpečnosť ostatných osôb:

- Po každom použití stroja vyberte jeho batériu a skontrolujte, či na stroji alebo batérii nie sú znaky poškodenia.
- Nevyhnutným predpokladom dlhodobej účinnosti a bezpečnosti pri práci so strojom je správne vykonávaná údržba.
- Matice a skrutky udržiavajte utiahnuté, aby ste zaistili bezpečnú prevádzku.
- Stroj nikdy nepoužívajte, keď sú jeho časti opotrebované alebo poškodené. Poškodené alebo opotrebované diely treba vymeniť, nesmú sa opravovať.
- Používajte iba originálne náhradné diely. Diely nedostatočnej kvality môžu poškodiť stroj a ohroziť bezpečnosť.

9.1 BRÚSENIE REŤAZE

 **POZOR**

Nedodržaním pokynov na brúsenie sa značne zvyšuje riziko spätného nárazu.

Rozstup zubov reťaze je 1/4"x0,043".

Pri brúsení používajte ochranné rukavice a guľatý pilník \varnothing 4 mm (5/32").

Reťaz vždy brúste z vnútornej strany ostria smerom von (Obr. 25). Všetky rezacie články reťaze musia mať po nabrúsení rovnakú šírku a dĺžku.

 **POZOR**

Reťaz sa musí nabrúsiť vždy, keď zistíte, že piliny sú tak nepatrné ako pri normálnom pílení.

Vždy po 3 – 4 píleniach je nutné skontrolovať, a prípadne obrúsiť, obmedzovač hĺbky plochým pilníkom a špeciálnym pilníkom, ktorý sa dodáva ako voliteľné vybavenie, potom zagulatiť predný uhol (Obr. 24).

 **POZOR**

Správna výška obmedzovača hĺbky je rovnako dôležitá ako správne nabrúsenie reťaze.

9.2 LIŠTA

Lišty vybavené na špičke ozubeným kotúčom treba namazať mazivom pomocou mazacej striekačky.

Lištu pravidelne obracajte vždy po 8 hodinách prevádzky, aby sa opotrebovala rovnomerne.

Drážku lišty a otvor mazania udržiavajte v čistote pomocou škrabky, ktorá sa dodáva ako doplnková výbava.

Kontrolujte, či sú vodiče lišty rovnobežné, a ak je to nutné, odstráňte výstupky plochým pilníkom.

Otáčajte lištou a skontrolujte, či v mazacích otvoroch nie sú nečistoty.

 **POZOR**

Nikdy nenasadzujte novú reťaz na opotrebovaný ozubený kotúč.

9.3 CHLADENIE STROJA

Aby ste predišli prehriatiu a poškodeniu stroja, mriežky na prívod vzduchu na chladenie musia byť vždy čisté, nesmú byť zanesené trávou a zvyškami rastlín.

9.4 OLEJOVÝ FILTER

Pravidelne kontrolujte stav olejového filtra. Aby ste filter vyčistili, vyberte ho otvorom na doplnenie oleja. V prípade silného znečistenia ho vymeňte (Obr. 26).

9.5 MIMORIADNA ÚDRŽBA

Po ukončení sezóny, po intenzívnom používaní alebo vždy po dvoch rokoch bežného používania je nevyhnutné zabezpečiť generálnu kontrolu, ktorú musí vykonať špecializovaný technik autorizovaného strediska.

Adresu najbližšieho autorizovaného servisného strediska uvádza: <https://www.myemak.com/int/filiali-e-distributori/distributori>.



POZOR

- Všetky úkony údržby, ktoré nie sú uvedené v tomto návode, sa musia vykonať v Autorizovanom servisnom stredisku. Aby bola zaručená nepretržitá a správna činnosť stroja, nezabudnite, že pri prípadnej výmene jeho dielov sa musia použiť výhradne ORIGINALNE NÁHRADNÉ DIELY.
- Prípadne neautorizované úpravy a/alebo použitie neoriginálnych náhradných dielov môžu spôsobiť vážne alebo aj smrteľné zranenia pracovníkov alebo tretích osôb a sú príčinou okamžitej straty platnosti záruky.

9.6 TABUĽKA ÚDRŽBY

Nezabudnite, že nasledujúce intervaly údržby sa vzťahujú iba na normálne pracovné podmienky. Ak je denné používanie dlhšie ako normálne alebo ak sa vyskytnú nepriaznivé podmienky rezania, odporúčané frekvencie by mali byť umiestnené v tesnom odstupe.		Pred každým použitím	Raz za týždeň	Mesačne	Ak zistíte poškodenie alebo poruchu	Podľa potreby
Celé strojové zariadenie	Kontrola (úniky, praskliny a opotrebovanie)	X				
	Vyčistenie po ukončení dennej práce	X				
Nádžka na olej	Kontrola (úniky, praskliny a opotrebovanie)	X		X		
Mazanie reťaze	Skontrolujte účinnosť	X		X		
Akumulátor	Skontrolujte, či nie je poškodená batéria	X				
	Skontrolujte nabitie batérie	X				
	Skontrolujte prepojenia medzi strojom a batériou			X		
Nabíjačka batérie	Skontrolujte, či nabíjačka batérie nie je poškodená a či funguje.	X				
	Skontrolujte prepojenia medzi strojom a nabíjačkou batérie			X		
Reťaz	Kontrola (Poškodenie, ostrosť a opotrebovanie)	X		X		
	Kontrola napnutia	X		X		
	Brúsenie: skontrolujte hĺbku rezu pri jednom prechode				X	

SK

Nezabudnite, že nasledujúce intervaly údržby sa vzťahujú iba na normálne pracovné podmienky. Ak je denné používanie dlhšie ako normálne alebo ak sa vyskytnú nepriaznivé podmienky rezania, odporúčané frekvencie by mali byť umiestnené v tesnom odstupe.		Pred každým použitím	Raz za týždeň	Mesačne	AK zistíte poškodenie alebo poruchu	Podľa potreby
Lišta	Kontrola: poškodenie a opotrebovanie	X		X		
	Čistenie drážok a vedenia oleja	X				
	Otočte, namažte ozubený kotúč a zahľadte		X			
	Vymeniť				X	
Ozubené koleso	Kontrola: poškodenie a opotrebovanie		X			(1)
Zastavenie reťaze	Kontrola: poškodenie a opotrebovanie	X	X			X
	Vymeniť				X	
Všetky prístupné skrutky a matice	Skontrolovať a utiahnuť		X			

(1) Vždy vymeňte za novú reťaz.

10 PREPRAVA

POZOR

Pri preprave strojového zariadenia na vozidle skontrolujte, či je stroj k vozidlu dobre upevnený remeňmi. Stroj treba prepravovať vo vodorovnej polohe, pričom sa musia dodržiavať pravidlá pre prepravu takýchto strojov.

- Vypnite stroj, počkajte na zastavenie rezacieho zariadenia a vyberte batériu z priehradky.
- Stroj uchopte iba za držadlá a nasmerujte rezacie zariadenie opačne vzhľadom na smer pohybu.

POZOR

Orezávač prenášajte výhradne vypnutý a s namontovaným krytom lišty (Obr. 12).

11 USKLADNENIE

Ak ostane stroj bez používania dlhú dobu:

- Vyberte batériu (prečítajte si aj príručku batérie, aby ste ju správne uskladnili).
- Batérie odkladajte mimo dosahu detí, na tmavom a suchom mieste s teplotou 0 ÷ 23 °C, bez prachu a bez korozívnych plynov. Vyhybajte sa skladovaniu na priamom slnečnom svetle.
- Počas používania je batéria chránená proti preťaženiu poistkou, ktorá stroj vypne a zabráni jeho prevádzke.
- Nechajte stroj v prevádzke naprázdno, aby sa úplne vyprázdnila aj výstupná trubica a čerpadlo oleja.
- Po ukončení práce stroj dôkladne vyčistite od prachu a zvyškov rastlín, opravte a vymeňte poškodené diely.
- Stroj sa musí uchovávať na suchom mieste, chránený pred poveternostnými vplyvmi.
- Stroj skladujte mimo dosahu detí.

- Úkony pri uvedení do prevádzky po zimnom uskladnení sú rovnaké ako pri bežnom naštartovaní stroja (pozri kapitolu 7.1 *Štartovanie (Obr. 17) (špecifické pre PPXi 530 - PTXi 530)*).



POZOR

V prípade prepravy alebo opätovnej montáže stroja namontujte chránič (M, Obr. 27).

12 OCHRANA ŽIVOTNÉHO PROSTREDIA

Ochrana životného prostredia je významným a primárnym aspektom pri používaní strojového zariadenia a je na prospech spolužitia osôb a ochranu prostredia, v ktorom žijeme.

- Snažte sa nerušiť okolie.
- Dôsledne dodržiavajte miestne predpisy o likvidácii materiálov z rezania.
- Dôsledne dodržiavajte miestne predpisy o likvidácii obalov, oleja, benzínu, batérií, filtrov, poškodených dielov a komponentov poškodzujúcich životné prostredie. Tento odpad sa nesmie likvidovať spolu s komunálnym odpadom, ale musí sa likvidovať oddelene a odovzdať v príslušných zberných strediskách, ktoré zabezpečia jeho zneškodnenie a likvidáciu.

12.1 VYRADENIE Z ČINNOSTI A LIKVIDÁCIA

SK

Po vyradení strojového zariadenia ho nevyhadzujte voľne v prostredí, ale odovzdajte ho v zbernom stredisku.

Veľká časť materiálov použitých na konštrukciu strojového zariadenia sa dá recyklovať. Všetky kovy (oceľ, hliník, mosadz) možno odovzdať v zbernom stredisku kovových odpadov. Informácie dostanete v zberni odpadov v mieste vášho bydliska. Likvidáciu odpadov zo strojového zariadenia treba vykonať v súlade s platnými predpismi na ochranu životného prostredia, aby sa predišlo kontaminácii pozemkov, vzduchu a vody.

V každom prípade bude treba dodržať platné predpisy.

Pri likvidácii stroja musíte zničiť štítok s označením CE spolu s touto príručkou.

13 ZÁRUKA

Toto strojové zariadenie bolo navrhnuté a zrealizované pomocou najmodernejších výrobných techník. Výrobca poskytuje na svoje výrobky 24 mesačnú záruku od dátumu nákupu v prípade použitia súkromnými osobami a pri používaní vo voľnom čase. V prípade profesionálneho použitia je záruka obmedzená na 12 mesiacov.

Všeobecné záručné podmienky

1. Záruka sa uplatňuje od dátumu nákupu. Výrobca, prostredníctvom predajnej siete a technického servisu, bezplatne vymení časti, ktoré sú chybné v dôsledku chyby materiálu, opracovania alebo výroby. Záruka neuberá kupujúcemu právne nároky vyplývajúce z občianskeho zákonníka v prípade chýb alebo kazov spôsobených predanou vecou.
2. Technický personál zasiahne čo najrýchlejšie v časových lehotách, ktoré mu umožnia organizačné požiadavky.
3. **K žiadosti o záručnú opravu treba predložiť oprávnenému personálu nižšie uvedený záručný list opečiatkovaný predajcom, vyplnený vo všetkých častiach a doplnený nákupnou faktúrou alebo pokladničným blokom, povinným na daňové účely, na ktorom je uvedený dátum nákupu.**
4. Záruka sa neuplatňuje v prípade:
 - Zjavnej absencie údržby,
 - Nesprávneho použitia výrobku alebo jeho poškodenia,
 - Použitia nevhodných mazadiel alebo pohonných látok,
 - Použitia neoriginálnych náhradných súčiastok alebo doplnkov,
 - Zásehov vykonaných neoprávnenými osobami.
5. Záruka výrobca sa nevzťahuje na spotrebný materiál a diely, ktoré podliehajú bežnému funkčnému opotrebovaniu.
6. Záruka sa nevzťahuje na zásahy modernizácie alebo vylepšenia výrobku.
7. Záruka nepokrýva nastavovanie a údržbu, ktoré by mali byť potrebné počas záručnej lehoty.
8. Prípadné škody spôsobené prepravou musia byť ihneď nahlásené prepravcovi, inak záruku nemožno uplatniť.
9. Na motory ostatných značiek (Briggs & Stratton, Tecumseh, Kawasaki, Honda atď.), namontované na naše prístroje, sa vzťahuje záruka poskytnutá výrobcami motora.
10. Záruka nepokrýva prípadné škody, priame alebo nepriame, spôsobené osobám alebo na veciach poruchami prístroja alebo ktoré sú následkom núteného predĺženého pozastavenia jeho použitia.

SK

Záručný list

Vystrihnite a vyplňte záručný list, ktorý je na zadnej strane príručky. Opis polí modulu záručného listu (WARRANTY FORM):

1. MODEL
2. Č. série
3. KÚPIL P.
4. Neposielajte! Priložte iba k prípadnej žiadosti o technický servis.
5. DÁTUM
6. PREDAJCA.

14 ODSTRÁŇOVANIE PROBLÉMOV



POZOR

- Stroj vždy zastavte a vyberte batériu, až potom urobte všetky odporúčané nápravné opatrenia podľa tabuľky dolu, samozrejme okrem tých, pri ktorých sa vyžaduje, aby bola jednotka v chode.
- Ak sa vám nepodarilo problém odstrániť ani po overení všetkých príčin, obráťte sa na autorizované servisné stredisko. Ak príčina problému nie je uvedená v tejto tabuľke, obráťte sa na autorizované servisné stredisko.

PROBLÉM	MOŽNÉ PRÍČINY	NÁPRAVA
Stlačením spínača sa nenašartuje stroj	Nevložená alebo nesprávne vložená batéria	Uistite sa o správnom vložení batérie
	Akumulátor je vybitý	Skontrolujte stav nabitia a podľa potreby nabite batériu
Stroj sa počas práce zastaví	Nevložená alebo nesprávne vložená batéria	Uistite sa o správnom vložení batérie
	Akumulátor je vybitý	Skontrolujte stav nabitia a podľa potreby nabite batériu
Nízke nabitie batérie pre prácu	Namáhavé pracovné podmienky s väčšou spotrebou energie	Optimalizujte používanie
Nabíjačka batérie batériu nenabíja (svieti červená LED)	Špinavé kontakty	Vyčistite kontakty
Nabíjačka batérie batériu nenabíja (nesvieti žiadna LED)	Nabíjačka batérie nie je pod napätím	Skontrolujte, či je správne zapojená zástrčka do zásuvky elektrickej siete a či nedošlo k prerušeniu dodávky elektriny
	Porucha nabíjačky batérie	Vymeňte za originálny náhradný diel
Stroj sa naštartuje a funguje, ale reťaz sa neotáča.	Príliš napnutá reťaz	Napnutie reťaze; pozrite pokyny v kapitole 5.1 <i>Montáž lišty a reťaze</i> .
	Montáž lišty a reťaze nie je správna	pozrite pokyny v kapitole 5.1 <i>Montáž lišty a reťaze</i> .
	Poškodená reťaz a/alebo lišta	pozrite pokyny v kapitole 5.1 <i>Montáž lišty a reťaze</i> .
	Poškodená spojka a/alebo ozubené koleso	V prípade potreby ho vymeňte; obráťte sa na autorizované servisné stredisko



POZOR

Nikdy sa nedotýkajte reťaze, kým je stroj zapnutý.

SK

1 ВВЕДЕНИЕ	237
1.1 Правила чтения руководства	237
2 ОЗНАКОМЛЕНИЕ С МАШИНОЙ	238
2.1 Описание машины и область ее применения	238
2.2 Компоненты машины	238
2.3 Пояснения к символам и предупреждениям техники безопасности (Рис. 2)	239
2.3.1 Информация для пользователей	239
3 ОБЩИЕ ПРАВИЛА ТЕХНИКИ БЕЗОПАСНОСТИ МАШИНЫ	240
3.1 Общие правила техники безопасности при использовании электроинструмента	241
3.1.1 Правила техники безопасности при использовании телескопического высотореза	244
3.2 Средства индивидуальной защиты (СИЗ)	245
4 ПРАВИЛА ИСПОЛЬЗОВАНИЯ	246
4.1 Дополнительные указания по безопасности	246
4.2 Указания по использованию аккумуляторов	247
5 СБОРКА	248
5.1 Монтаж шины и цепи	248
5.2 Монтаж режущего инструмента (Рис. 8)	249
5.3 Монтаж ручки и трансмиссионной трубы (Рис. 9)	249
5.4 Монтаж заднего ограждения	249
5.5 Монтаж аккумулятора	249
6 ПОДГОТОВКА К РАБОТЕ	250
6.1 Проверка машины	250
6.2 Зарядка батареи	250
6.3 Дисплей (Рис. 13) (только для моделей РРХi 530 - РТХi 530)	250
6.4 Масло для смазки цепи	251
6.4.1 Автоматическая система смазки	251
6.4.2 Регулировка расхода масла (Рис. 19)	251
7 ИСПОЛЬЗОВАНИЕ МАШИНЫ	251
7.1 Запуск (Рис. 17) (только для РРХi 530 - РТХi 530)	251
7.2 Запуск (Рис. 18) (только для РРХi 530R - РТХi 530R)	251
7.3 Мобильное приложение	252
7.3.1 Выполните соединение машины с приложением.	252
7.3.2 Первое использование приложения	252
7.4 Остановка двигателя (Рис. 18)	252
7.5 Выключение машины (Рис. 17) (для моделей с дисплеем РРХi 530 - РТХi 530)	252
8 ПОРЯДОК И МЕТОДЫ РАБОТЫ	253
8.1 Наплечные ремни (Рис. 11)	253
8.2 Порядок работы	254
8.3 Техника работы	254
8.3.1 Вспомогательный надрез (Рис. 22)	254
8.4 Окончание работы	254
9 ТЕХНИЧЕСКОЕ ОБСЛУЖИВАНИЕ	254
9.1 Заточка цепи	255
9.2 Шина	255
9.3 Охлаждение машины	255
9.4 Масляный фильтр	256
9.5 ВНЕОЧЕРЕДНОЕ ТЕХНИЧЕСКОЕ ОБСЛУЖИВАНИЕ	256
9.6 ТАБЛИЦА ТЕХОБСЛУЖИВАНИЯ	256
10 ТРАНСПОРТИРОВКА	257
11 ПОСТАНОВКА НА ХРАНЕНИЕ	258
12 ОХРАНА ОКРУЖАЮЩЕЙ СРЕДЫ	258
12.1 СЛОМ И УТИЛИЗАЦИЯ	258
13 ГАРАНТИЙНОЕ СВИДЕТЕЛЬСТВО	259
14 ПОИСК НЕИСПРАВНОСТЕЙ	260

1 ВВЕДЕНИЕ

Благодарим вас за выбор продукции Etak.

Наша сеть дилерских и авторизованных сервисных центров находится в вашем полном распоряжении и готова удовлетворить любые ваши запросы.

ВНИМАНИЕ

Для правильного использования машины и для предотвращения несчастных случаев перед началом работы очень внимательно прочтите данное руководство.

ВНИМАНИЕ

Данное руководство должно сопровождать машину на протяжении всего срока ее службы.

ВНИМАНИЕ

РИСК ПОВРЕЖДЕНИЯ СЛУХА. При нормальных условиях эксплуатации пользователь этой машины подвергается ежедневному воздействию шума, уровень которого равен или превышает 85 дБ (А).

Здесь даются пояснения по работе различных узлов машины, а также указания по требуемым проверкам и техобслуживанию.

ВНИМАНИЕ

Внимательно прочитайте руководство по эксплуатации и техобслуживанию аккумулятора и зарядного устройства!

ПРИМЕЧАНИЕ

Описания и иллюстрации, приведенные в данном руководстве, не считаются строго обязывающими. Производитель оставляет за собой право вносить любые изменения, не обновляя каждый раз данное руководство.

Приведенные изображения носят ознакомительный характер. На практике компоненты могут отличаться от изображенных. В случае сомнений обратитесь в авторизованный сервисный центр.

1.1 ПРАВИЛА ЧТЕНИЯ РУКОВОДСТВА

Руководство делится на главы и параграфы. Каждый параграф является подуровнем соответствующей главы. Ссылки на главы или параграфы помечаются словами «глава» или «параграф», за которыми следует соответствующий номер. Например: «глава 2».

Кроме указаний по эксплуатации и техническому обслуживанию, данное руководство содержит информацию, требующую особого внимания. Такая информация отмечена символами, описанными ниже:

ВНИМАНИЕ

При наличии риска несчастного случая или травмы, включая смертельный исход, либо серьезного материального ущерба.

МЕРА ПРЕДОСТОРОЖНОСТИ

При наличии риска повреждения машины или ее отдельных компонентов.

ПРИМЕЧАНИЕ

Предоставляет дополнительную информацию к указаниям предыдущих сообщений по правилам техники безопасности.

Изображения в данном руководстве по эксплуатации пронумерованы цифрами 1, 2, 3 и т. д. Компоненты, показанные на рисунках, отмечены буквами или цифрами, в зависимости от случая. Ссылка на компонент С на рисунке 2 обозначается надписью: "См. С, рис. 2" или просто "(С, Рис. 2)".

2 ОЗНАКОМЛЕНИЕ С МАШИНОЙ

2.1 ОПИСАНИЕ МАШИНЫ И ОБЛАСТЬ ЕЕ ПРИМЕНЕНИЯ

Данная машина предназначена для садовых работ и представляет собой сучкорез с аккумуляторным электродвигателем.

Оператор может приводить в действие основные органы управления, неизменно оставаясь на удалении от устройства резки.

Предусмотренное использование

Эта машина разработана и изготовлена для обрезки ветвей.

Ненадлежащее использование

ВНИМАНИЕ

Машину разрешается использовать только для обрезки ветвей. Запрещается распиловка других материалов. Вибрации и отскок при этом будут другими и требования безопасности не будут соблюдены. Не используйте высоторез в качестве рычага для подъема, перемещения или разбивания предметов, а также не закрепляйте его на фиксированных опорах. Запрещается применять к коробке отбора мощности высотореза инструменты или приспособления, отличные от указанных производителем.

ВНИМАНИЕ

Не выполняйте резку в плохую погоду, при плохой видимости, а также при слишком низких или высоких температурах. Убедитесь в отсутствии сухих веток, которые могут упасть.

ВНИМАНИЕ

Предоставляйте машину или давайте ее в займы только лицам, имеющим необходимый опыт и уже знакомым с машиной и правилами ее эксплуатации. Вместе с машиной необходимо передавать и настоящее руководство, которое новый пользователь обязан прочитать перед началом работы.

Любое другое применение, отличное от указанного выше, может оказаться опасным и привести к травмам и материальному ущербу. Примерами ненадлежащего использования (не исключительными) являются:

- использование машины для подметания;
- стрижка живой изгороди или другие работы, при которых устройство резки используется не на уровне земли;
- использование машины для резки материалов растительного происхождения;
- использование машины несколькими людьми;
- измельчение материала для создания компоста;
- использование комбинаций шин и цепей, отличных от указанных в таблице на странице 10. Опасность серьезных травм.

Ненадлежащее использование машины влечет за собой аннулирование гарантии и освобождение Изготовителя от всякой ответственности, вследствие чего в таком случае на пользователя возлагается вся ответственность за последствия возможных травм и материального ущерба, которые может понести он сам или третьи лица.

2.2 КОМПОНЕНТЫ МАШИНЫ

На Рис. 1 показаны основные компоненты машины:

1. Телескопическая трансмиссионная труба
2. Шина
3. Цепь
4. Масляный бак
5. Пробка масляного бака
6. Винт регулировки масла цепи
7. Винт блокировки масла
8. Гайка крепления шины
9. Винт регулировки цепи
10. Картер цепи
11. Ограждение шины
12. Место захвата

13. Заднее ограждение
14. Аккумулятор
15. Силовой блок
16. Задняя рукоятка
17. Рычаг акселератора

18. Предохранительный рычаг (только для моделей РРХi 530 - РТХi 530)
19. Предохранительный рычаг (только для моделей РРХi 530R - РТХi 530R)
20. Дисплей
21. Крепление ремня.

2.3 ПОЯСНЕНИЯ К СИМВОЛАМ И ПРЕДУПРЕЖДЕНИЯМ ТЕХНИКИ БЕЗОПАСНОСТИ (РИС. 2)

1.



ВНИМАНИЕ

При неправильном использовании данная машина может быть опасной как для вас самих, так и для других лиц.

2. Держите других людей на безопасном расстоянии.
3. Риск поражения электрическим током. Держитесь на безопасном расстоянии от линий электропередачи.
4. Перед тем как приступить к использованию этой машины, прочитайте руководство по эксплуатации и техобслуживанию.
5. Используйте каску, защитные очки и наушники.
6. Надевайте защитные перчатки установленного типа.
7. Надевайте противоскользящую обувь.
8. Перед проведением технического обслуживания извлеките аккумулятор.
9. Не допускайте, чтобы машина подвергалась воздействию дождя (или влаги).
10. Знак соответствия СЕ.
11. Тип машины: **ВЫСОТОРЕЗ**.
12. Серийный номер.
13. Год выпуска.
14. Напряжение питания. Устройство, работающее на постоянном токе.
15. См. главу 2.3.1 *Информация для пользователей*.

RU

2.3.1 Информация для пользователей



Изделие отвечает требованиям Директив 2011/65/ЕС и 2012/19/ЕС, касающихся сокращения использования опасных веществ в электрическом и электронном оборудовании, а также утилизации отходов.

Данный символ, нанесенный на оборудование, указывает на то, что продукт по истечении срока его службы **должен** выбрасываться отдельно от других отходов.

Таким образом, пользователь должен будет доставить отработавшее свой срок оборудование в соответствующие центры раздельного сбора электронных и электрических отходов или вернуть его продавцу при покупке **нового оборудования эквивалентного типа из расчета один к одному**.

Адекватный раздельный сбор для последующей передачи выведенного из эксплуатации оборудования на переработку, обработку и экологически безопасную утилизацию помогает избежать возможного негативного воздействия на окружающую среду и здоровье, а также способствует переработке материалов, из которых изготовлено оборудование. Несанкционированная утилизация продукта пользователем влечет за собой применение мер, предусмотренных национальным законодательством.



ВНИМАНИЕ

Утилизируйте аккумуляторы отдельно от машины!

⚠ ВНИМАНИЕ

Внимательно прочитайте руководство по эксплуатации и техобслуживанию аккумулятора и зарядного устройства!

3 ОБЩИЕ ПРАВИЛА ТЕХНИКИ БЕЗОПАСНОСТИ МАШИНЫ

⚠ ВНИМАНИЕ

Ознакомьтесь со всеми правилами техники безопасности, инструкциями, иллюстрациями и спецификациями, прилагаемыми к этой машине. Несоблюдение всех нижеперечисленных инструкций может привести к поражению электрическим током, возгоранию и (или) серьезным травмам.

⚠ ВНИМАНИЕ

При правильном использовании машина является быстрым, удобным и эффективным рабочим инструментом. При неправильном использовании или без принятия надлежащих мер предосторожности она может представлять опасность. Для обеспечения комфортных и безопасных условий работы строго соблюдайте нижеприведенные правила техники безопасности.

⚠ ВНИМАНИЕ

Данное изделие во время работы создает электромагнитное поле! В определенных обстоятельствах это поле может создавать помехи для работы активных или пассивных медицинских имплантатов! Перед использованием этого изделия лицам, имеющим медицинские имплантаты, рекомендуется проконсультироваться со своим лечащим врачом и производителем медицинского имплантата, чтобы снизить риск получения серьезных или смертельных травм!

⚠ ВНИМАНИЕ

Необходимо, чтобы оператор был обучен правилам выполнения всех операций, описанных в настоящем руководстве.

⚠ ВНИМАНИЕ

Машина выключается при блокировке машины и удерживании рычага акселератора нажатым в течение 5 секунд.

⚠ ВНИМАНИЕ

При включенной машине всегда крепко держитесь за место захвата (А, Рис. 23) левой рукой. Всегда располагайте корпус тела слева от трансмиссионной трубы. Никогда не используйте захват с перекрещенными руками. Операторы-левши должны придерживаться тех же указаний.

⚠ ВНИМАНИЕ

Перед включением машины заблокируйте телескопическую штангу.

ПРИМЕЧАНИЕ

Местное законодательство может накладывать ограничения на использование машины.

Храните все предупреждения и инструкции для дальнейшего использования.

1. Не используйте машину, пока не получите специальные инструкции по ее использованию. Не имеющий опыта пользователь должен потренироваться в работе с машиной перед тем, как приступить к ее практическому применению.
2. Машину должны использовать только взрослые люди, находящиеся в хорошей физической форме и знакомые с правилами ее эксплуатации.

3. Не используйте неисправные аккумуляторы. Используйте только оригинальные аккумуляторы.
4. Не работайте рядом с другими электрическими кабелями.
5. Будьте внимательны, чтобы не касаться опасных движущихся частей до выключения машины и их полной остановки.
6. Останавливайте машину в том случае, когда вблизи окажутся люди, в особенности дети, или животные.
7. Всегда работайте при дневном свете.
8. Перед тем как приступить к использованию машины и всякий раз после удара, проверяйте ее на предмет износа и повреждений и при необходимости выполняйте надлежащий ремонт.
9. Ни в коем случае не эксплуатируйте машину с поврежденными или отсутствующими защитными устройствами.
10. Всегда держите руки и ноги подальше от режущего устройства, особенно при запуске машины.
11. Перед запуском машины убедитесь, что рычаг акселератора двигается свободно.
12. Перед запуском машины убедитесь в том, что цепь свободно вращается и не задевает посторонние предметы.
13. Использование входящей в комплект поставки ременной привязи является обязательным.
14. Ни в коем случае не устанавливайте на триммер металлические режущие органы.
15. Ни в коем случае не используйте запчасти или принадлежности, не поставленные и не рекомендованные изготовителем.
16. Вынимайте аккумулятор из отсека перед тем, как приступить к проверке или чистке машины или к выполнению каких-либо работ на ней, а также в том случае, когда машина не используется.
17. Всегда следите за тем, чтобы каналы прохождения охлаждающего воздуха не были забиты отходами.
18. После каждого использования вынимайте аккумулятор из его отсека и проверяйте его на предмет возможных повреждений.
19. Храните машину в недоступном для детей месте.
20. Не используйте машину при плохой погоды, в особенности в грозу.
21. При передаче машины другому лицу всегда вынимайте из нее аккумулятор.
22. Запрещается применять к коробке отбора мощности машины какое-либо другое устройство, кроме поставляемого производителем.
23. Поддерживайте в идеальном состоянии все этикетки с обозначениями опасности и предупреждениями. В случае повреждения или износа они подлежат немедленной замене (см. главу 2.3 *Пояснения к символам и предупреждениям техники безопасности (Рис. 2)*).
24. Не производите самостоятельно ремонтные работы или операции, выходящие за пределы обычного техобслуживания. Для любого другого вмешательства обращайтесь в авторизованный сервисный центр.
25. Ознакомьтесь с назначением органов управления и правилами надлежащего использования машины.
26. Всегда придерживайтесь наших указаний по техобслуживанию, приведенных в настоящем руководстве.
27. Ежедневно проверяйте машину, чтобы убедиться, что все предохранительные и прочие устройства исправно работают.
28. Не работайте с поврежденной, плохо отремонтированной, плохо собранной или произвольно модифицированной машиной. Не снимайте, не отключайте и не выводите из строя какие-либо предохранительные устройства.
29. Передавайте или одалживайте машину только опытным людям, знакомым с принципами работы и правильной эксплуатации машины. Также передайте им руководство с инструкциями по эксплуатации, которые они должны прочитать перед началом работы.
30. Всегда обращайтесь к своему дилеру за любым другим разъяснением или для выполнения срочного ремонта.
31. Тщательно храните это руководство и сверяйтесь с ним перед каждым использованием машины.
32. Помните, что владелец или оператор несет ответственность за несчастные случаи или риски, которым подвергаются третьи лица или их имущество.

3.1 ОБЩИЕ ПРАВИЛА ТЕХНИКИ БЕЗОПАСНОСТИ ПРИ ИСПОЛЬЗОВАНИИ ЭЛЕКТРОИНСТРУМЕНТА

Термин «электроинструмент» в правилах техники безопасности относится к электроинструменту с аккумуляторным питанием.

Безопасность в рабочей зоне

- a. **Держите рабочую зону чистой и хорошо освещенной.** Работа в темных и захламленных местах может легко привести к несчастным случаям.
- b. **Не используйте электроинструмент во взрывоопасной среде, например, при наличии легковоспламеняющихся жидкостей, газов или пыли.** Электроинструменты создают искры, которые могут воспламенить пыль или пары.
- c. **Не подпускайте детей и других людей во время использования электроинструмента.** Отвлекающие факторы могут привести к потере контроля.

Электробезопасность

- a. **Вилки электроинструмента должны соответствовать электрическим розеткам. Никогда не модифицируйте вилку. Не используйте переходники с заземленными электроинструментами.** Использование немодифицированных вилок и настенных розеток подходящего типа снижает риск поражения электрическим током.
- b. **Избегайте телесного контакта с заземленными поверхностями, такими как трубы, радиаторы, плиты и холодильники.** Если тело имеет контакт с землей, увеличивается риск поражения электрическим током.
- c. **Не подвергайте электроинструменты воздействию дождя или влаги.** При попадании воды в электроинструмент увеличивается риск поражения электрическим током.
- d. **Не используйте шнур питания ненадлежащим образом. Не используйте электрический шнур для переноски или перемещения электроинструмента, а также для выдергивания вилки из розетки. Держите электрический шнур вдали от источников тепла, масла, острых краев и движущихся частей.** Поврежденные или спутавшиеся электрические шнуры повышают риск поражения электрическим током.
- e. **При использовании электроинструмента на улице используйте удлинитель, подходящий для работы на открытом воздухе.** Использование шнура, подходящего для работы на открытом воздухе, снижает риск поражения электрическим током.
- f. **При использовании электроинструмента во влажном месте используйте устройство защиты от остаточного тока (УЗО).** Использование УЗО снижает риск поражения электрическим током.

Личная безопасность

- a. **Будьте бдительны, следите за своими действиями и руководствуйтесь здравым смыслом при использовании электроинструмента. Не используйте электроинструмент, если вы устали или находитесь под воздействием наркотиков, алкоголя или лекарств.** Даже незначительная невнимательность при использовании электроинструментов может привести к серьезной травме.
- b. **Используйте средства индивидуальной защиты. Всегда надевайте защитные очки.** Такие защитные средства, как пылезащитные маски, нескользящая защитная обувь, шлемы или средства защиты органов слуха, при использовании в соответствующих условиях снижают риск получения травм.
- c. **Предотвратите возможность случайного возгорания. Прежде чем брать за инструмент или переносить его, а также подключать его к источнику питания и (или) аккумулятору убедитесь, что выключатель находится в выключенном положении.** Перенос электроинструментов с пальцем на выключателе, или подача питания на электроинструмент при включенном выключателе может привести к несчастным случаям.
- d. **Прежде чем включать электроинструмент, снимите регулировочный ключ.** Оставление ключа прикрепленным к вращающейся части электроинструмента может привести к травме.
- e. **Не тянитесь слишком сильно. Выбирайте надежные точки опоры и всегда сохраняйте равновесие,** чтобы лучше контролировать электроинструмент в непредвиденных ситуациях.
- f. **Одевайтесь надлежащим образом. Не носите свободную одежду или украшения. Держите волосы и одежду подальше от движущихся частей.** Свободная одежда, украшения или длинные волосы могут попасть в движущиеся части.
- g. **Если предусмотрены устройства для подключения аспирационного и уборочного оборудования, убедитесь, что они подключены и используются правильно.** Использование этих устройств может снизить опасность, вызываемую пылью.
- h. **Не допускайте, чтобы привычное использование оборудования приводило к ослаблению внимания и несоблюдению принципов безопасности, касающихся работы с инструментами.** Неосторожное поведение за долю секунды может привести к серьезной травме.

Использование и обслуживание электроинструмента

- a. **Не подвергайте электроинструмент чрезмерным нагрузкам. Используйте электроинструмент, предназначенный для вашего применения.** Электроинструмент правильного типа работает лучше и безопаснее на той скорости, на которую он рассчитан.
- b. **Не используйте электроинструмент, если выключатель не включает или не выключает его должным образом.** При невозможности управлять электроинструментом с помощью выключателя, он может представлять опасность и подлежит ремонту.
- c. **Выньте вилку из электрической розетки и (или) извлеките аккумулятор из электрического устройства, если он съемный, перед выполнением каких-либо регулировок, заменой принадлежностей или помещением на хранение электрических устройств.** Эти профилактические меры безопасности снижают риск случайного запуска электроинструмента.
- d. **Храните электроинструменты в местах, недоступных для детей, и не позволяйте использовать их лицам, незнакомым с правилами обращения с ними или не прочитавшим настоящее руководство.** В руках неопытных людей электроинструменты могут стать источником опасности.
- e. **Обслуживание электроинструментов и принадлежностей. Убедитесь в отсутствии смещенных и застопоренных движущихся частей, а также в отсутствии поломанных деталей или других условий, которые могут негативно повлиять на исправную работу электроинструмента. Если инструмент поврежден, отремонтируйте его перед использованием.** Причиной многих несчастных случаев является плохое техническое обслуживание электроинструмента.
- f. **Поддерживайте режущие устройства острыми и чистыми.** При правильном обслуживании режущие устройства с острыми краями режут заклинивает и ими легче управлять.
- g. **Используйте электроинструмент, принадлежности, сверла и т. д. в соответствии с настоящей инструкцией с учетом рабочих условий и выполняемой работы.** Использование электроинструмента не по назначению может привести к возникновению опасной ситуации.
- h. **Следите за тем, чтобы ручка и поверхности захвата были сухими, чистыми и обезжиренными.** Скользкие ручки и поверхности захвата не позволяют безопасно обращаться с инструментом и управлять им в непредвиденных ситуациях.

Использование и обслуживание аккумуляторного электроинструмента

- a. **Заряжайте аккумулятор только с помощью зарядного устройства, указанного производителем.** Использование зарядного устройства, не подходящего для аккумулятора электроинструмента, может привести к возгоранию.
- b. **Используйте электроинструменты только с совместимыми аккумуляторными блоками.** Использование любого другого аккумуляторного блока может стать причиной травм или пожаров.
- c. **Когда аккумуляторный блок не используется, держите его подальше от других металлических предметов, таких как канцелярские скрепки, монеты, ключи, гвозди, винты, или других мелких металлических элементов, которые могут создать соединение между двумя клеммами.** Замыкание клемм аккумулятора может привести к ожогам или пожару.
- d. **При неправильном обращении с аккумулятором может возникнуть утечка жидкости: избегайте контакта с ней. При случайном контакте с жидкостью смойте ее водой. При попадании жидкости в глаза немедленно обратитесь за медицинской помощью.** Жидкость, вытекающая из аккумулятора, может вызвать раздражение или ожоги.
- e. **Не используйте поврежденный или модифицированный аккумуляторный блок или электроинструмент.** Поврежденные или модифицированные аккумуляторы могут иметь непредсказуемые реакции, которые могут привести к возгоранию, взрыву или риску получения травм.
- f. **Не подвергайте батарею или аккумуляторный блок воздействию огня или чрезмерных температур.** Воздействие огня или температуры выше 130°C (265°F) может привести к взрыву.
- g. **Следуйте инструкциям по правильной зарядке аккумулятора и не заряжайте его в температурных условиях, отличающихся от указанных.** Неправильная зарядка аккумулятора или зарядка при температуре, выходящей за пределы указанных значений, может привести к повреждению аккумулятора и увеличению риска возгорания.

Техническая помощь

- a. **Поручайте техническое обслуживание электроинструмента квалифицированному персоналу и используйте только идентичные оригинальным компонентам запасные части.** Это обеспечивает безопасность инструмента.
- b. **Никогда не выполняйте техническое обслуживание поврежденного аккумуляторного блока.** Техническое обслуживание аккумуляторов должно выполняться либо самим производителем, либо уполномоченными им сервисными службами.

3.1.1 Правила техники безопасности при использовании телескопического высотореза

Общие правила техники безопасности при использовании телескопического высотореза

- a. **Держите все части тела подальше от цепи и ножа во время работы телескопического высотореза. Перед запуском телескопического высотореза убедитесь, что цепь или нож ни с чем не соприкасаются.** Момент невнимательности при использовании телескопического высотореза может привести к серьезной травме оператора или других лиц.
- b. **Во время использования телескопического высотореза всегда держите его двумя руками.** Надежный захват обеими руками предотвращает потерю управления устройством.
- c. **Чтобы снизить риск поражения электрическим током, никогда не используйте телескопический высоторез вблизи линий электропередачи.** Контакт с линиями электропередачи или использование поблизости от них может привести к серьезной травме или поражению электрическим током со смертельным исходом.
- d. **Держите телескопический высоторез за изолированные поверхности захвата, поскольку цепь или нож могут коснуться скрытой проводки или собственного шнура питания.** При соприкосновении с находящимися под напряжением проводами цепь или ножи могут передать напряжение на открытые металлические части телескопического высотореза и привести к поражению оператора электрическим током.
- e. **При работе с машиной всегда надевайте нескользящую защитную обувь. Не пользуйтесь машиной босиком или в открытых сандалиях.** Это снижает риск травмирования ног.
- f. **Всегда надевайте защиту для головы при использовании телескопического высотореза над головой.** Падающие ветки могут привести к серьезным травмам.
- g. **Всегда сохраняйте устойчивое положение и пользуйтесь телескопическим высоторезом только тогда, когда вы твердо стоите ногами на земле.** Скользкие или неустойчивые поверхности могут привести к потере равновесия или контролю над машиной.
- h. **Не используйте телескопический высоторез, находясь на дереве, лестнице или любой другой нестабильной опоре,** чтобы избежать потери равновесия, выхода ситуации из-под контроля и травм.
- i. **Держите все шнуры питания и другие кабели подальше от зоны резки.** Шнуры питания и другие кабели можно не заметить среди деревьев и случайно перерезать цепью или ножом.
- j. **Не используйте телескопический высоторез в плохую погоду, особенно если есть риск удара молнии.** Это снижает риск поражения молнией.
- k. **Срезая натянутую ветку, будьте готовы отойти.** При ослаблении напряжения в древесных волокнах ветка может повести себя как пружина и ударить оператора и (или) вывести телескопический высоторез из-под контроля.
- l. **Будьте предельно осторожны при стрижке кустарников и деревьев.** Тонкие ветки могут заклинить цепь или нож и отскочить в сторону оператора, в результате чего он может потерять равновесие.
- m. **При переноске телескопического высотореза с выключенной машиной будьте осторожны, чтобы случайно не нажать на выключатели питания, и держите цепь или нож подальше от тела.** Правильное обращение с телескопическим высоторезом снижает вероятность случайного контакта с цепью или ножом.
- n. **При транспортировке или хранении телескопического высотореза всегда закрывайте кожух режущего устройства.** Правильное обращение с телескопическим высоторезом снижает вероятность случайного контакта с цепью или ножом.
- o. **Удаление застрявшего материала или обслуживание телескопического высотореза проводите только при выключенных выключателях и отсоединенном шнуре питания.** Внезапное включение телескопического высотореза во время удаления застрявшего материала или выполнения технического обслуживания может привести к серьезной травме.

- р. **Используйте только для распиловки древесины. Не используйте телескопический высоторез не по назначению. Например: не используйте телескопический высоторез для резки пластика, металла, каменной кладки или недревесных материалов.** Использование телескопического высотореза не по назначению может привести к возникновению опасной ситуации.

Причины отскока и его предотвращение оператором

Отскок может произойти, когда оголовок или кончик направляющей шины коснется какого-либо предмета, или когда дерево смыкается и защемляет цепь пилы в резной щели.

В некоторых случаях контакт с наконечником может вызвать внезапный обратный удар, когда направляющая шина отскакивает вверх и назад в сторону оператора. При защемлении цепи телескопического высотореза вдоль верхней части направляющей шины, ее может резко отбросить назад, к оператору. Обе эти реакции могут привести к потере контроля над телескопическим высоторезом, что может привести к серьезной травме. Не полагайтесь исключительно на устройства безопасности, входящие в состав пилы. Оператор телескопического высотореза должен принимать все необходимые меры во избежание несчастных случаев или травм во время пильных работ.

Отскок является результатом ненадлежащего использования, и (или) неправильной работы с пилой, или неподходящих условий эксплуатации, и его можно избежать, приняв должные меры предосторожности следующим образом:

- a. **Крепко удерживайте телескопический высоторез обеими руками, охватывая большими и указательными пальцами рукоятки телескопического высотореза и располагая тело и руки таким образом, чтобы противостоять силам отскока.** Оператор может сохранять контроль над отскоком, приняв должные меры предосторожности. Не выпускайте из рук телескопический высоторез.
- b. **Не выставляйтесь слишком далеко и не пилите выше уровня плеч.** Это позволит избежать непроизвольного контакта с наконечником и лучше сохранять контроль над телескопическим высоторезом в непредвиденных ситуациях.
- c. **Используйте на замену только те направляющие шины и цепи, которые были указаны производителем.** Ненадлежащие направляющие шины и цепи могут привести к обрыву цепи и (или) отскоку.
- d. **Следуйте указаниям производителя относительно заточки и техобслуживанию телескопического высотореза.** Уменьшение высоты ограничителя глубины может привести к усилению отскока.

RU

3.2 СРЕДСТВА ИНДИВИДУАЛЬНОЙ ЗАЩИТЫ (СИЗ)

Под средствами индивидуальной защиты (СИЗ) понимается любое оборудование, предназначенное для ношения оператором с целью защиты его от рисков для безопасности или здоровья во время работы, а также любое устройство или приспособление, предназначенное для этой цели. Использование СИЗ не исключает риск получения травм, но снижает последствия повреждений при несчастном случае.

Ниже приведен список средств индивидуальной защиты, которые необходимо использовать при работе с машиной:

- **Носите травмобезопасную обувь с защитой от порезов с нескользящей подошвой и стальным подноском.**
- **Надевайте защитные очки или экран. Отбрасываемые предметы могут рикошетом попасть в глаза и нанести им серьезную травму.**
- **Применяйте защиту от шума: например, наушники или беруши.**



ВНИМАНИЕ

Использование средств защиты органов слуха требует повышенного внимания и осторожности, так как восприятие акустических сигналов опасности (криков, сигналов тревоги и т. д.) ограничено. Соответствующие защитные средства снижают риск потери слуха.

- **Надевайте стойкие к порезам перчатки, которые обеспечивают максимальное поглощение вибрации.**
- **Носите защитную одежду установленного типа. Носите плотно прилегающую и устойчивую к порезам одежду и защитный шлем.**
- **Носите защитную одежду установленного типа. Защитная куртка и комбинезон для этого идеально подходят.**

ВНИМАНИЕ

Большинство несчастных случаев при работе с машиной происходит, когда цепь задевает оператора. Одежда должна быть подходящей и не мешать работе. Носите облегчающую защитную одежду. Не используйте одежду, шарфы, галстуки или украшения, которые могут застрять в машине, зацепиться за заросли или другие предметы. Завяжите длинные волосы и уберите их.

ПРИМЕЧАНИЕ

По вопросу выбора надлежащей одежды проконсультируйтесь со своим дилером.

4 ПРАВИЛА ИСПОЛЬЗОВАНИЯ

ВНИМАНИЕ

Перед использованием машины внимательно прочитайте правила техники безопасности.

ВНИМАНИЕ

При включенной машине всегда крепко держитесь за место захвата (А, Рис. 23) левой рукой.

RU

Порядок работы с аккумуляторной электрической машиной

- Избегайте работать на мокром или скользком грунте или, в любом случае, на слишком неровных или обрывистых участках, не обеспечивающих устойчивое положение оператора во время работы.
- Всегда производите скашивание травы, стоя обеими ногами на устойчивой поверхности, чтобы не потерять равновесие.
- Никогда не бегите, вместо этого двигайтесь шагом, внимательно следя за неровностями грунта и возможными препятствиями.
- Остановите машину, прежде чем ставить ее на опорную поверхность.
- Оцените потенциальные риски на участке, на котором должны выполняться работы, и примите все меры предосторожности для обеспечения собственной безопасности, в особенности на склонах, неровных, скользких или неустойчивых поверхностях.
- На склонах работайте, двигаясь в поперечном направлении; ни в коем случае не работайте, двигаясь вверх или вниз.
- Будьте особо внимательны при работе вблизи обрывов, канав и насыпей.
- При использовании машины вблизи автомобильной дороги следите за движением транспорта.
- Будьте особо осторожны при работе вблизи электрических кабелей, находящихся под напряжением.
- Машина не должна эксплуатироваться людьми, которые не в состоянии плотно удерживать ее двумя руками и/или оставаться в устойчивом равновесии на своих ногах во время работы.
- Управление машиной должно осуществляться только одним человеком.
- Нм в коем случае не используйте машину, если вы сильно устали или плохо себя чувствуете, а также после принятия лекарственных или наркотических средств, употребления алкоголя или средств, оказывающих вредное воздействие на реакцию и внимание.

Рекомендации для начинающих

Перед первым использованием машины целесообразно хорошо освоиться с ней и с наиболее подходящими рабочими приемами, попробовав крепко взяться за машину и выполнить движения, которые понадобятся для работы.

4.1 ДОПОЛНИТЕЛЬНЫЕ УКАЗАНИЯ ПО БЕЗОПАСНОСТИ

1. Внимательно прочитайте указания.
2. Ознакомьтесь с назначением органов управления и правилами надлежащего использования машины.
3. Будьте внимательны, чтобы не касаться опасных движущихся частей до выключения машины и их полной остановки.
4. Наденьте защитные очки.

5. Ни в коем случае не допускайте использования машины детьми или лицами, недостаточно ознакомленными с указаниями по ее эксплуатации.
6. Останавливайте машину в том случае, когда вблизи окажутся люди, в особенности дети, или животные.
7. Всегда работайте при дневном свете.
8. Перед тем как приступить к использованию машины и всякий раз после удара, проверяйте ее на предмет износа и повреждений и при необходимости выполняйте надлежащий ремонт. Проверяйте машину, чтобы убедиться, что все предохранительные и прочие устройства исправно работают.
9. Ни в коем случае не эксплуатируйте машину с поврежденными или отсутствующими защитными устройствами.
10. Ни в коем случае не используйте запчасти или принадлежности, не поставленные и не рекомендованные изготовителем.
11. Вынимайте аккумулятор из отсека перед тем, как приступить к проверке или чистке машины или к выполнению каких-либо работ на ней, а также в том случае, когда машина не используется.
12. Всегда следите за тем, чтобы каналы прохождения охлаждающего воздуха не были забиты отходами.
13. После каждого использования вынимайте аккумулятор из его отсека и проверяйте его на предмет возможных повреждений.
14. Храните машину в недоступном для детей месте.
15. Немедленно прерывайте работу в случае несчастного случая или поломки.
16. Не используйте машину при плохой погоды, в особенности в грозу.
17. При передаче машины другому лицу всегда вынимайте из нее аккумулятор.

RU

Правила обращения с аккумуляторными электроинструментами

- a. Убедитесь в том, что электроинструмент выключен, перед тем вставлять в него аккумулятор. Установка аккумулятора во включенный электроинструмент может привести к возгоранию.
- b. Для зарядки аккумуляторов используйте только зарядные устройства, рекомендованные изготовителем. Обычно зарядные устройства соответствуют определенному типу аккумуляторов; при их использовании с аккумуляторами других типов имеется опасность возгорания.
- c. Используйте только аккумуляторы, предназначенные для вашего электроинструмента. Использование других аккумуляторов может привести к травмам и создать опасность возгорания.
- d. Держите неиспользуемый аккумулятор на удалении от таких предметов как канцелярские скрепки, монеты, ключи, гвозди, винты или других мелких металлических предметов, которые могут привести к короткому замыканию его контактов. Короткое замыкание контактов аккумулятора может привести к ожогам или возгораниям.
- e. Убедитесь в хорошем состоянии аккумулятора и отсутствии на нем признаков каких-либо повреждений. Не используйте машину с поврежденным или изношенным аккумулятором.

4.2 УКАЗАНИЯ ПО ИСПОЛЬЗОВАНИЮ АККУМУЛЯТОРОВ

Общие меры предосторожности

- Ни в коем случае нельзя открывать аккумулятор.



ВНИМАНИЕ

Никогда не бросайте использованные аккумуляторы в огонь. ОПАСНОСТЬ ВЗРЫВА!

- Подключайте зарядное устройство только к розеткам с напряжением сети, указанным на заводской табличке.
- Используйте только оригинальный аккумулятор.
- При продолжительном использовании аккумулятор может нагреваться. Перед подзарядкой дайте ему остыть.
- Храните аккумулятор и зарядное устройство в недоступном для детей месте.
- Не используйте зарядное устройство в местах с наличием паров или легковоспламеняющихся веществ.
- Заряжайте аккумуляторы только при температуре от 10°C до 40°C.
- Храните аккумуляторы в помещениях с температурой от 0°C до 23°C.
- Ни в коем случае не допускайте короткого замыкания контактов аккумулятора и не подсоединяйте их к металлическим предметам.
- При транспортировке аккумулятора следите за тем, чтобы контакты не касались друг друга, и не используйте для транспортировки металлические контейнеры.

- Короткое замыкание аккумулятора может привести к взрыву. В любом случае, короткое замыкание приводит к повреждению аккумулятора.
- Регулярно проверяйте кабель зарядного устройства на наличие повреждений. Если кабель поврежден, зарядное устройство необходимо заменить.
- Перед постановкой на зимнее хранение необходимо полностью зарядить аккумулятор.
- Зарядку аккумулятора можно производить только с помощью зарядного устройства CRG 520.

5 СБОРКА

ВНИМАНИЕ

При монтаже компонентов будьте максимально внимательны, чтобы не создать угрозу безопасности использования и эффективности работы машины; в случае сомнений обращайтесь в ваш авторизованный сервисный центр.

ВНИМАНИЕ

Распаковку и завершение монтажа необходимо осуществлять на ровной и прочной поверхности, на которой имеется достаточно пространства для перемещения машины и упаковок, при этом всегда необходимо использовать надлежащие приспособления.

RU

ВНИМАНИЕ

При выполнении работ по техобслуживанию всегда надевайте защитные перчатки. Не проводите техобслуживание при горячем двигателе. Остановите машину и дайте ей остыть. Выполняйте техническое обслуживание при выключенной машине и снятом аккумуляторе.

- Неправильное техобслуживание и снятие защитных устройств может привести к серьезным несчастным случаям.
- Не используйте для чистки горючее (топливную смесь).
- Не выполняйте ремонтные операции и процедуры, не относящиеся к обычному техническому обслуживанию. Обращайтесь в авторизованные мастерские.

Упаковочный материал необходимо утилизировать в соответствии с действующим законодательством.

Из соображений безопасности и транспортировки ионно-литиевый аккумулятор (если он входит в комплектацию) поставляется отдельно от машины в частично заряженном состоянии. Перед использованием машины необходимо зарядить аккумулятор в соответствии с указаниями в главе 6.2 *Зарядка батареи*.

5.1 МОНТАЖ ШИНЫ И ЦЕПИ

- Открутите гайку (А) и снимите ограждение цепи (В, Рис. 3).
- Полностью подведите собачку натяжителя цепи (D) к звездочке (Е, Рис. 4), используя винт натяжителя цепи (L, Рис. 7).
- Насадите шину (F) на шпильки (С, Рис. 4).
- Установите цепь (H, Рис. 6), надев ее на звездочку (Е) и на направляющую шины. Обращайте внимание на направление вращения цепи (I, Рис. 5).
- Установите ограждение цепи и, прижимая его к шине, закрутите регулировочный винт (L) так, чтобы собачка натяжителя цепи (D) вошла в отверстие (G) шины (F, Рис. 4). Навинтите гайку (А, Рис. 3) на кожух с небольшим предварительным натягом.
- Натяните цепь с помощью винта натяжителя (L, Рис. 7).
- Окончательно затяните крепежные гайки картера цепи, приподняв концевую часть шины (Рис. 6). Цепь должна быть отрегулирована таким образом, чтобы ее можно было легко прокручивать рукой (Рис. 7).
- Цепь является правильно отрегулированной в том случае, когда, потянув вверх, ее можно приподнять на несколько миллиметров (M, Рис. 7).

⚠ ВНИМАНИЕ

Несколько раз в день проверяйте натяжение цепи в ходе эксплуатации машины. Всегда надевайте защитные перчатки.

⚠ ВНИМАНИЕ

Выполняйте натяжение цепи в холодном состоянии во избежание разрыва цепи. Перед следующим использованием проверьте «натяжение цепи в холодном состоянии».

⚠ ВНИМАНИЕ

Новую цепь необходимо натягивать чаще, чем ту, которая уже использовалась некоторое время.

5.2 МОНТАЖ РЕЖУЩЕГО ИНСТРУМЕНТА (РИС. 8)

Вставьте трансмиссионную трубку (А) в режущий инструмент (В) так, чтобы центровочное отверстие (Е) на трубке совместилось с аналогичным отверстием на рабочей насадке. Закрутите центровочный винт (С), а затем оба винта (D).

5.3 МОНТАЖ РУЧКИ И ТРАНСМИССИОННОЙ ТРУБЫ (РИС. 9)

1. Установите ручку (А) на трансмиссионную трубу (В).
2. Вставьте трубу (В) в приводной блок (С).
3. Подсоедините разъем приводного блока (J) к разъему ручки (K).
4. Сориентируйте приводной блок так, чтобы попасть в отверстие на трубе (В), и затяните винт (D), чтобы зафиксировать положение.
5. Затяните винт (Е), чтобы полностью закрепить приводной блок.
6. Потяните ручку назад так, чтобы она уперлась в приводной блок. Закрепите ручку на трубе (В) с помощью винта (F) и шайбы (G).
7. Закрепите две крышки (H) на приводном блоке, затянув винты (I).

RU

5.4 МОНТАЖ ЗАДНЕГО ОГРАЖДЕНИЯ

Монтируйте обе части ограждения (А, Рис. 10). Закрепите их винтами (В, Рис. 10).

⚠ ВНИМАНИЕ

Установка заднего ограждения является обязательной.

5.5 МОНТАЖ АККУМУЛЯТОРА

Вставьте аккумулятор в отсек, пока он не зафиксируется в своем положении.

⚠ ВНИМАНИЕ

Используйте только оригинальные аккумуляторы. Использование неправильного типа аккумуляторного блока создает риск возгорания, взрыва и травм.

⚠ ВНИМАНИЕ

С зарядным устройством CRG 520 можно использовать аккумуляторы емкостью 2,5 Ач и 4 Ач.

Снятие аккумулятора

Нажмите кнопку (D, Рис. 15), чтобы извлечь аккумулятор.

⚠ ВНИМАНИЕ

Внимательно прочитайте руководство по эксплуатации и техобслуживанию аккумулятора и зарядного устройства!

6 ПОДГОТОВКА К РАБОТЕ

6.1 ПРОВЕРКА МАШИНЫ



ВНИМАНИЕ

Убедитесь в отсутствии аккумулятора в отсеке.

Перед началом работы выполните следующие действия:

- убедиться в том, что рычаг акселератора и предохранителя двигаются свободно, без особых усилий, и что при отпускании они быстро и автоматически возвращаются в нейтральное положение;
- убедиться, что, если не нажать на предохранитель, рычаг акселератора остается заблокированным;
- проверить, чтобы каналы прохождения охлаждающего воздуха не были засорены;
- проверить, чтобы ручки и защитные ограждения машины были чистыми и сухими, а также правильность их установки и надежность крепления к машине;
- убедиться в отсутствии повреждений устройств резки и защитных ограждений;
- проверить, чтобы на машине не было признаков износа или повреждений, вызванных ударами или другими причинами, и при необходимости выполнить необходимый ремонт;
- убедиться в хорошем состоянии аккумулятора и отсутствии на нем признаков каких-либо повреждений. Не используйте машину с поврежденным или изношенным аккумулятором;
- зарядите аккумулятор в соответствии с указаниями в главе 6.2 *Зарядка батареи*.

RU

6.2 ЗАРЯДКА БАТАРЕИ

Информация о правильном использовании, методах и контроле уровня зарядки, а также значении показаний индикаторов приведена в руководстве по эксплуатации и техническому обслуживанию зарядного устройства.

6.3 ДИСПЛЕЙ (РИС. 13) (ТОЛЬКО ДЛЯ МОДЕЛЕЙ РРХ1 530 - РТХ1 530)

Включите дисплей, один раз нажав кнопку ON/OFF (A).

Значок	Описание
	Сигнальный индикатор. Указывает на наличие проблемы с машиной, которую может решить оператор. Пример: перегрев аккумулятора или чрезмерное использование машины. Прекратите работу и оставьте машину на несколько минут в неработающем состоянии. Цвет обозначает тип тревоги: <ul style="list-style-type: none">• Зеленый: машина в состоянии блокировки• Голубой: проблема с аккумулятором• Красный: проблема со стороны машины/блока управления (возможен перегрев)
	Индикатор необходимости техобслуживания. Указывает на возможное наличие проблемы, которую оператор не может устранить. Немедленно прекратите работу и как можно скорее обратитесь в авторизованный сервисный центр.
	Синий индикатор. Горит непрерывным светом после подключения к мобильному устройству.
	Индикатор заряда аккумулятора. Этот индикатор горит во время использования машины. Цвет указывает на уровень заряда: <ul style="list-style-type: none">• Зеленый: заряд выше 50%• Желтый: заряд от 50% до 10%• Красный: заряд менее 10%
	Индикатор скорости вращения режущего устройства. Четыре уровня скорости. При включении скорость установлена на третий уровень. Чтобы изменить скорость, используйте кнопку ВКЛ./ВЫКЛ. (A). Скорость варьируется только в возрастающей последовательности (пример: 1-2-3-4-1-2-3-4 и т. д.).

6.4 МАСЛО ДЛЯ СМАЗКИ ЦЕПИ



МЕРА ПРЕДОСТОРОЖНОСТИ

Инструмент поставляется без масла для смазки цепи (Рис. 20).

6.4.1 Автоматическая система смазки

Снимите крышку маслосливной горловины и заполните бак (Рис. 20). При работающей машине масло цепи сливается автоматически.

ПРИМЕЧАНИЕ

Дозаправьте масла для цепи, когда его уровень достигнет одного сантиметра от дна.

Правильная смазка цепи во время пиления сводит к минимуму износ цепи и шины, обеспечивая более длительный срок службы. Всегда используйте высококачественное масло (Рис. 20).



ВНИМАНИЕ

Запрещается использовать масло, бывшее в употреблении! Всегда используйте специальную биоразлагаемую смазку для шин и цепей, максимально бережно относитесь к окружающей среде, здоровью оператора и сроку службы компонентов машины.

RU

6.4.2 Регулировка расхода масла (Рис. 19)

Количество масла для смазки цепи отрегулировано на заводе. Отрегулируйте расход в соответствии с условиями эксплуатации:

1. Ослабьте крепежный винт (1) на один оборот.
2. Поворачивайте регулировочный винт по часовой стрелке, чтобы уменьшить расход, и против часовой стрелки, чтобы увеличить (2).
3. После выполнения регулировок затяните крепежный винт (3).

Всегда поддерживайте рукоятку в чистоте, тщательно вытирайте попавшее на них масло или топливо.

7 ИСПОЛЬЗОВАНИЕ МАШИНЫ

7.1 ЗАПУСК (РИС. 17) (ТОЛЬКО ДЛЯ РРХ1 530 - РТХ1 530)



ВНИМАНИЕ

Перед запуском машины убедитесь, что рычаг акселератора двигается свободно.

Перед тем как приступить к запуску машины, вставьте аккумулятор (А, Рис. 16) в соответствующий отсек.

Для запуска машины:

- Нажмите кнопку ВКЛ./ВЫКЛ. (D).
- Плотно возьмитесь за машину обеими руками.
- После нажатия кнопки ВКЛ./ВЫКЛ. нажмите на предохранительный рычаг (E) на пять секунд.
- Задействуйте рычаг акселератора (C).

Чтобы выйти из состояния блокировки, нажмите кнопку ВКЛ./ВЫКЛ (D) на дисплее.

7.2 ЗАПУСК (РИС. 18) (ТОЛЬКО ДЛЯ РРХ1 530R - РТХ1 530R)



ВНИМАНИЕ

Перед запуском машины убедитесь, что рычаг акселератора двигается свободно.

Перед тем как приступить к запуску машины, вставьте аккумулятор (А, Рис. 16) в соответствующий отсек.

Для запуска машины:

- Плотно возьмитесь за машину обеими руками.
- Задействуйте предохранительный рычаг (E).
- Задействуйте рычаг акселератора (C).

7.3 МОБИЛЬНОЕ ПРИЛОЖЕНИЕ

7.3.1 Выполните соединение машины с приложением.

Включите машину. На машинах с дисплеем синий индикатор загорается постоянным светом при установлении соединения с мобильным устройством. Поиск можно возобновить, вынув и снова вставив батарею. За более подробной информацией обращайтесь к инструкциям в специальном приложении (Oleo-Mac Hub - Efcو Hub). Приложение предоставляется бесплатно для мобильных устройств и имеет расширенные функции (дополнительная информация о машине, подробные сведения, справка, детали машины и техническое обслуживание). Машины со встроенной беспроводной технологией могут подключаться к мобильным устройствам и активировать дополнительные функции.

7.3.2 Первое использование приложения

1. Загрузите приложение на свое мобильное устройство.
2. Зарегистрируйтесь в приложении.
3. Следуйте инструкциям, чтобы подключить и зарегистрировать машину.

RU

ПРИМЕЧАНИЕ

Приложение Oleo-Mac Hub - Efcو Hub доступно для загрузки на всех рынках. За дополнительной информацией обращайтесь в авторизованный сервисный центр.

7.4 ОСТАНОВКА ДВИГАТЕЛЯ (РИС. 18)

Отпустите рычаг выключателя (C), чтобы остановить двигатель.

7.5 ВЫКЛЮЧЕНИЕ МАШИНЫ (РИС. 17) (ДЛЯ МОДЕЛЕЙ С ДИСПЛЕЕМ PРХi 530 - PТХi 530)

После остановки двигателя отпустите предохранительный рычаг (E) на 5 секунд: машина перейдет в состояние блокировки (6.3 *Дисплей (Рис. 13) (только для моделей PРХi 530 - PТХi 530)*). При заблокированной машине удерживайте рычаг акселератора (C) нажатым в течение 5 секунд.

8 ПОРЯДОК И МЕТОДЫ РАБОТЫ

ВНИМАНИЕ

Для обеспечения вашей собственной безопасности и безопасности других лиц:

1. Приступайте к использованию машины только после того, как внимательно прочтаете руководство. Ознакомьтесь с назначением органов управления и правилами надлежащего использования машины. Научитесь быстро останавливать ее.
2. Помните, что оператор или пользователь несет ответственность за несчастные случаи и непредвиденные ситуации, жертвами которых могут стать другие лица или их имущество.
3. Надевайте надлежащую одежду во время работы. Ваш дилер может предоставить вам информацию о средствах защиты, в максимальной степени обеспечивающих безопасность работы.
4. Работайте только при дневном свете или хорошем искусственном освещении.
5. Внимательно осмотрите всю рабочую зону и удалите из нее все, что может резко отбрасываться машиной (ветки, железную проволоку, скрытые провода, камни и т.д.).
6. Обращайте внимание на возможность отбрасывания скашиваемого материала приспособлением резки.
7. Выключите машину и выньте аккумулятор из отсека:
 - если машина начинает ненормально вибрировать: в этом случае немедленно определите причину вибраций и при необходимости обратитесь в авторизованный сервисный центр для их устранения;
 - каждый раз, когда вы оставляете машину без присмотра;
 - перед тем как производить какие-либо работы на машине, ее проверку или чистку;
 - при столкновении с инородным телом. Перед тем как снова приступить к использованию машины, проверьте ее на предмет возможных повреждений и при необходимости выполните надлежащий ремонт;
 - когда машина не используется.
8. Всегда держите руки и ноги подальше от режущего устройства, особенно при запуске.
9. Во избежание опасности возгорания не оставляйте перегретую машину на сухой траве или листве.

RU

МЕРА ПРЕДОСТОРОЖНОСТИ

Всегда помните, что неправильное использование электрической машины может мешать окружающим. Чтобы не причинять вреда другим людям и окружающей среде:

- Избегайте использования машины в местах и в периоды времени, в которые они могут мешать другим людям.
- Тщательно соблюдайте местное законодательство, касающееся утилизации материалов, оставшихся после скашивания.
- Тщательно соблюдайте местное законодательство, касающееся утилизации вышедших из строя деталей и любых элементов, оказывающих сильное воздействие на окружающую среду.

8.1 НАПЛЕЧНЫЕ РЕМНИ (РИС. 11)

Наплечный ремень поставляется в качестве дополнительной принадлежности.

Правильная регулировка ремня безопасности позволяет машине находиться в равновесии и на должной высоте от земли.

- Наденьте ремень.
- Навесьте машину на ремень с помощью карабина (А, Рис. 11).
- Расположите крюк (В, Рис. 11) так, чтобы машина находилась в наибольшем равновесии.
- Расположите пружку так, чтобы машина находилась на правильной высоте.

ВНИМАНИЕ

Наденьте наплечный ремень и во время работы машины всегда держитесь обеими руками за рукоятки.

8.2 ПОРЯДОК РАБОТЫ

При включенной машине всегда крепко держитесь за место захвата (А, Рис. 23) левой рукой.

Оптимальное равновесие достигается, если держать машину как можно ближе к телу. Наименее утомительной является рабочая позиция с углом наклона относительно земли, равным 60°. Работа происходит в безопасных условиях (оператор находится вне зоны падения веток), и центр тяжести машины не слишком смещен вперед.

Чтобы облегчить падение обрезанных веток, всегда начинайте работу с нижних ветвей. В случае толстых ветвей (диаметром свыше 10 см) обрезайте их по частям (макс. длиной 20 мм), а ни в коем случае не целиком (Рис. 21), используя вспомогательный надрез.

Режьте ветки на мелкие части. Будьте внимательны к падающим частям и к тем, которые могут срикошетить при ударе о землю.



ВНИМАНИЕ

Никогда не работайте, стоя под обрезаемой веткой; учитывайте необходимое пространство для падения и возможность рикошета падающих частей от земли.

Работайте, находясь в устойчивом и безопасном положении. Занимайте правильные рабочие позиции.

Не оставайтесь продолжительное время в одном и том же положении; часто меняйте рабочую позицию.

Не используйте лестницы или сомнительные положения, держите рабочую зону в чистоте, чтобы обеспечить любое возможное отступление.

Запрещается подниматься на деревья с машиной: это допускается только в кабине гидравлического подъемника.



ВНИМАНИЕ

Будьте максимально осторожны при работе вблизи воздушных линий электропередачи. Падающие ветки могут вызвать короткое замыкание. Никогда не приближайте инструмент к линиям электропередачи на расстояние менее 10 метров.

8.3 ТЕХНИКА РАБОТЫ

8.3.1 Вспомогательный надрез (Рис. 22)

Во избежание сдирания коры, отскока или заедания шины выполняйте с нижней стороны толстых веток вспомогательный надрез (1). Затем выполните распиловку (2).

8.4 ОКОНЧАНИЕ РАБОТЫ

По окончании работы выключите машину, как указано выше.



ВНИМАНИЕ

Дайте машине остыть перед тем, как помещать ее куда-либо.

Для снижения опасности возгорания удаляйте с машины остатки травы, листья или излишки смазки; не оставляйте емкости со скошенной травой внутри помещений.

9 ТЕХНИЧЕСКОЕ ОБСЛУЖИВАНИЕ



ВНИМАНИЕ

- При выполнении работ по техобслуживанию всегда надевайте защитные перчатки.
- Не проводите техобслуживание при горячем двигателе или аккумуляторе. Остановите машину и дайте ей остыть. Выполняйте техническое обслуживание при выключенной машине и снятом аккумуляторе.
- Неправильное техническое обслуживание или его отсутствие, удаление или модификация предохранительных устройств и (или) использование неоригинальных запасных частей может привести к серьезным или смертельным травмам оператора или третьих лиц.

ВНИМАНИЕ

Для обеспечения вашей собственной безопасности и безопасности других лиц:

- После каждого использования вынимайте аккумулятор из его отсека и проверяйте его на предмет возможных повреждений.
- Правильное техобслуживание имеет фундаментальное значение для сохранения первоначальной эффективности и безопасности работы машины с течением времени.
- Для обеспечения неизменно безопасной работы машины поддерживайте гайки и винты плотно затянутыми.
- Ни в коем случае не используйте машину с износившимися или поврежденными частями. Поврежденные детали всегда необходимо заменять; они ни в коем случае не подлежат ремонту.
- Используйте только оригинальные запчасти. Детали, не обладающие эквивалентным качеством, могут привести к повреждению машины и создать угрозу безопасности ее использования.

9.1 ЗАТОЧКА ЦЕПИ

ВНИМАНИЕ

Несоблюдение указаний по заточке существенно увеличивает риск отскока.

Шаг цепи составляет 1/4"x0,043".

Заточите цепь, используя защитные перчатки и круглый напильник \varnothing 4 мм (5/32").

Всегда ведите заточку в направлении изнутри наружу режущего звена (Рис. 25). После заточки все режущие звенья должны иметь одинаковые длину и ширину.

ВНИМАНИЕ

Цепь следует затачивать всякий раз, когда вы видите, что опилки имеют очень малые размеры, такие как обычная стружка.

После каждых 3-4 заточек необходимо проверять и при необходимости обрабатывать напильником ограничитель глубины, используя для этого плоский напильник и специальный шаблон, поставляемые в качестве опциональных принадлежностей; после этого следует скруглить передний угол (Рис. 24).

ВНИМАНИЕ

Правильная регулировка ограничителя глубины столь же важна, как правильная заточки цепи.

9.2 ШИНА

Шины со звездочкой на конце следует смазывать консистентной смазкой, используя для этого шприц-масленку.

После каждых 8 часов работы цепь следует переворачивать для обеспечения равномерного износа.

Поддерживайте в чистоте канавку шины и смазочное отверстие, используя для этого скребок, поставляемый в качестве опциональной принадлежности.

Убедитесь в параллельности направляющих шины и в случае необходимости снимите заусенцы с помощью плоского напильника.

Разверните шину и убедитесь в отсутствии засорения смазочных отверстий.

ВНИМАНИЕ

Никогда не устанавливайте новую цепь на изношенную звездочку.

9.3 ОХЛАЖДЕНИЕ МАШИНЫ

Во избежание перегрева и повреждения машины воздухозаборные решетки системы охлаждения всегда должны быть свободными от травы и мусора.

9.4 МАСЛЯНЫЙ ФИЛЬТР

Периодически проверяйте состояние масляного фильтра. Для очистки фильтра выньте его из маслониливного отверстия; в случае сильного загрязнения замените его (Рис. 26).

9.5 ВНЕОЧЕРЕДНОЕ ТЕХНИЧЕСКОЕ ОБСЛУЖИВАНИЕ

В конце сезона при интенсивном использовании и каждые два года при нормальном использовании необходимо проводить общую проверку, которую должен проводить специалист из сервисной сети.

Найдите ближайший к вам авторизованный центр сервисного обслуживания по ссылке:

<https://www.myemak.com/int/filiali-e-distributori/distributori>.



ВНИМАНИЕ

- Все операции по техническому обслуживанию, не приведенные в данном руководстве, должны выполняться в авторизованном сервисном центре. Для обеспечения постоянной и исправной работы машины помните, что любая замена компонентов должна производиться исключительно на **ОРИГИНАЛЬНЫЕ ЗАПЧАСТИ**.
- Любые несанкционированные модификации и (или) использование неоригинальных запасных частей могут привести к серьезным или смертельным травмам оператора или третьих лиц и немедленному аннулированию гарантии.

RU

9.6 ТАБЛИЦА ТЕХОБСЛУЖИВАНИЯ

Нижеуказанная периодичность технического обслуживания относится только к нормальным условиям эксплуатации. Если ежедневное использование длится дольше обычного, или работа по обрезке осуществляется в неблагоприятных условиях, рекомендуемую частоту техобслуживания необходимо увеличить соответствующим образом.		Перед каждым использованием	Еженедельно	Ежемесячно	В случае повреждения или неисправности	В соответствии с потребностями
Машина в целом	Осмотр (протечки, трещины и износ)	X				
	Очистка в конце рабочего дня	X				
Масляный бак	Осмотр (протечки, трещины и износ)	X		X		
Смазка цепи	Проверка подачи масла	X		X		
Аккумулятор	Убедитесь в целостности аккумулятора	X				
	Проверьте уровень заряда аккумулятора	X				
	Проверьте соединения между машиной и аккумулятором			X		
Зарядка аккумулятора	Проверьте целостность и исправность зарядного устройства.	X				
	Проверьте соединения между машиной и зарядным устройством			X		

Нижеуказанная периодичность технического обслуживания относится только к нормальным условиям эксплуатации. Если ежедневное использование длится дольше обычного, или работа по обрезке осуществляется в неблагоприятных условиях, рекомендуемую частоту техобслуживания необходимо увеличить сообразным образом.		Перед каждым использованием	Еженедельно	Ежемесячно	В случае повреждения или неисправности	В соответствии с потребностями
Цепь	Осмотр (повреждение, острота и износ)	X		X		
	Проверка натяжения	X		X		
	Заточка: проверить глубину резки				X	
Шина	Осмотр: на повреждение и износ	X		X		
	Очистка канавки и маслопровода	X				
	Повернуть, смазать звездочку и снять заусенцы		X			
	Замена				X	
Звездочка	Осмотр: на повреждение и износ		X			(1)
Стопор цепи	Осмотр: на повреждение и износ	X	X			X
	Замена				X	
Все доступные винты и гайки			X			

RU

(1) Заменять с каждой новой цепью.

10 ТРАНСПОРТИРОВКА

ВНИМАНИЕ

При транспортировке машины на автотранспортном средстве убедитесь, что она правильно и надежно закреплена при помощи ремней. Машину следует транспортировать в горизонтальном положении, убедившись, что при этом не нарушаются прочие правила транспортировки соответствующего оборудования.

- Выключите двигатель, дождитесь остановки режущего органа и выньте аккумулятор из отсека.
- Держите машину исключительно за ручку и разверните режущее устройство в сторону, противоположную направлению движения.

ВНИМАНИЕ

Транспортировку высотореза производите в выключенном состоянии и с установленным ограждением шины (Рис. 12).

11 ПОСТАНОВКА НА ХРАНЕНИЕ

При необходимости продолжительного простоя машины:

- Выньте аккумулятор (прочитайте также руководство на него для того, чтобы правильно осуществить его постановку на хранение).
- Храните аккумуляторы в недоступном для детей, темном и сухом месте при температуре $0 \div 23$ °С, где нет пыли и агрессивных газов. Избегайте хранения под прямыми солнечными лучами.
- В ходе эксплуатации аккумулятор защищается от полной разрядки с помощью защитного устройства, выключающего машину и блокирующего ее работу.
- Включите пилу вхолостую для опорожнения нагнетательной рубки и масляного насоса.
- По окончании каждого цикла работы тщательно очистите машину от пыли и отходов и отремонтируйте или замените дефектные детали.
- Машину необходимо хранить в сухом месте, защищенном от непогоды.
- Храните машину в недоступном для детей месте.
- Процедура ввода в эксплуатацию после зимнего хранения идентична процедуре, используемой при обычном запуске машины (см. главу 7.1 *Запуск (Рис. 17) (только для PPXi 530 - PTXi 530)*).



ВНИМАНИЕ

При помещении машины на хранение, установите ограждение (М, Рис. 27).

RU

12 ОХРАНА ОКРУЖАЮЩЕЙ СРЕДЫ

Защита окружающей среды должна быть важным и приоритетным аспектом использования машины, для улучшения общества и среды, в которой мы живем.

- Не нарушайте покой окружающих.
- Тщательно соблюдайте местное законодательство, касающееся утилизации материалов, оставшихся после скашивания.
- Неукоснительно соблюдайте местные правила утилизации упаковки, масел, бензина, аккумуляторов, фильтров, изношенных деталей и любых элементов, оказывающих ярко выраженное негативное воздействие на окружающую среду. Эти отходы не должны выбрасываться в мусор, а должны быть разделены и доставлены в соответствующие центры сбора, которые обеспечат вторичную переработку материалов.

12.1 СЛОМ И УТИЛИЗАЦИЯ

При выводе машины из эксплуатации, не выбрасывайте ее в окружающую среду, а сдайте в центр по сбору отходов.

Значительную часть материалов, из которых изготовлена машина, можно переработать; все металлические части (из стали, алюминия, латуни) можно сдать в обычный пункт приема металлолома. Для получения дополнительной информации обращайтесь в местную службу по сбору отходов. При утилизации отходов, полученных при выводе машины из эксплуатации, необходимо бережно относиться к охране окружающей среды, избегая загрязнения почвы, воздуха и воды.

В любом случае необходимо соблюдать действующее местное законодательство.

При осуществлении слома машины необходимо уничтожить маркировку CE и настоящее руководство.

13 ГАРАНТИЙНОЕ СВИДЕТЕЛЬСТВО

Настоящая машина была разработана и изготовлена использованием наиболее современных технологических процессов. Фирма-изготовитель дает гарантию на свои изделия на срок в 24 месяца со дня покупки при условии, что они применяются для личного и непрофессионального пользования. В случае профессионального использования гарантия действует в течение 12 месяцев.

Общие гарантийные условия

1. Гарантийный срок отсчитывается от даты покупки. Производитель бесплатно заменяет детали, имеющие дефекты, обусловленные материалами, а также процессами обработки и производства через торговую сеть и сервисное обслуживание. Настоящая гарантия не ущемляет законных прав покупателя по гражданскому кодексу в отношении последствий дефектов или недостатков проданного ему изделия.
2. Технический персонал компании выполнит необходимые работы в как можно более короткий срок, определяемый организационными требованиями.
3. **При оформлении запроса на оказание гарантийной технической помощи предъявите уполномоченному персоналу надлежащим образом заполненное и заштемпелеванное продавцом нижеприведенное гарантийное обязательство, приложив к нему счет-фактуру или кассовый чек, подтверждающие дату приобретения.**
4. Гарантия теряет силу в следующих случаях:
 - Явное пренебрежение техобслуживанием.
 - Использование изделия не по назначению или нарушение его целостности.
 - Использование неподходящей смазки или топлива.
 - Использование неоригинальных запасных частей или принадлежностей.
 - Выполнение работ неуполномоченным персоналом.
5. Производитель исключает из гарантии расходные материалы и детали, подверженные естественному износу.
6. Из гарантии исключены любые работы, связанные с усовершенствованием изделия.
7. Гарантия не покрывает работы по наладке и техническому обслуживанию, необходимость которых может возникнуть в течение гарантийного периода.
8. В случае выявления повреждений машины, причиненных в ходе транспортировки, об этом следует незамедлительно уведомить перевозчика. Несоблюдение этого условия приведет к утрате права на гарантию.
9. Установленные на наших машинах двигатели других фирм (Briggs & Stratton, Tecumseh, Kawasaki, Honda и т. д.) покрываются гарантией соответствующих изготовителей.
10. Гарантия не покрывает причиненный людям или предметам прямой или косвенный ущерб в результате неисправности машины или ее продолжительного принудительного простоя.

RU

Гарантийный талон

Вырежьте и заполните гарантийный талон, расположенный на обратной стороне данного руководства.

Описания полей гарантийного талона (WARRANTY FORM):

1. МОДЕЛЬ
2. СЕРИЙНЫЙ №
3. ПОКУПАТЕЛЬ
4. Не присылать отдельно! Приложить только к заявке на оказание гарантийной технической помощи.
5. ДАТА
6. ПРОДАВЕЦ.

14 ПОИСК НЕИСПРАВНОСТЕЙ



ВНИМАНИЕ

- Всегда останавливайте машину и извлекайте аккумулятор перед выполнением всех корректирующих действий, рекомендованных в нижеследующей таблице, за исключением случаев, когда четко заявлено о необходимости проведения операции на работающей машине.
- Если после выполнения всех проверок неисправность остается, обратитесь в авторизованный сервисный центр. В случае появления неисправности, не указанной в этой таблице, обратитесь в авторизованный сервисный центр.

ПРОБЛЕМА	ВОЗМОЖНЫЕ ПРИЧИНЫ	РЕШЕНИЕ
При нажатии на выключатель машина не заводится	Аккумулятор не установлен или установлен неверно	Проверьте правильность установки аккумулятора
	Аккумулятор разряжен	Проверьте уровень заряда и подзарядите аккумулятор
Машина выключается во время работы	Аккумулятор не установлен или установлен неверно	Проверьте правильность установки аккумулятора
	Аккумулятор разряжен	Проверьте уровень заряда и подзарядите аккумулятор
Малая автономность аккумулятора	Тяжелые условия эксплуатации с повышенным потреблением тока	Оптимизируйте способ эксплуатации машины
Зарядное устройство не заряжает аккумулятор (горит красный светодиод)	Контакты загрязнены	Почистите контакты
Зарядное устройство не заряжает аккумулятор (не горит ни один светодиод)	Отсутствие напряжения на зарядном устройстве	Убедитесь, что вилка кабеля питания устройства вставлена в розетку, и в ней имеется напряжение
	Зарядное устройство неисправно	Замените оригинальной запасной частью
Машина запускается и работает, но цепь не движется.	Слишком сильное натяжение цепи	Натяжение цепи; см. указания в главе 5.1 <i>Монтаж шины и цепи</i> .
	Неправильная установка шины и цепи	См. указания в главе 5.1 <i>Монтаж шины и цепи</i> .
	Повреждение цепи и (или) шины	См. указания в главе 5.1 <i>Монтаж шины и цепи</i> .
	Повреждение сцепления и (или) шестерни.	Замените при необходимости: для этого обратитесь в авторизованный сервисный центр



ВНИМАНИЕ

Никогда не прикасайтесь к цепи при работающей машине.

1 GİRİŞ	262
1.1 Kılavuz nasıl okunmalı	262
2 MAKİNEYİ TANIMIN	263
2.1 Makinenin tanımı ve kullanım alanı	263
2.2 Makine bileşenleri	263
2.3 Semboller ve ikaz işaretleri (Şek. 2)	264
2.3.1 Kullanıcılar için bilgi	264
3 MAKİNEYLE İLGİLİ GENEL GÜVENLİK UYARILARI	265
3.1 ELEKTRİKLİ CİHAZ İÇİN GENEL GÜVENLİK UYARILARI	266
3.1.1 Teleskopik çubuklu budama makinesi için güvenlik uyarıları	268
3.2 Kişisel koruyucu ekipmanlar (KKE)	269
4 KULLANIM KURALLARI	270
4.1 Ek güvenlik gereklilikleri	270
4.2 Aküler için kullanım talimatları	271
5 MONTAJ	271
5.1 Çubuk ve zincirin montajı	272
5.2 Kesme aparatının takılması (Şek. 8)	272
5.3 Kulpun ve transmisyon borusunun montajı (Şek. 9)	272
5.4 Arka korumanın montajı	273
5.5 Akünün montajı	273
6 ÇALIŞMAYA HAZIRLIK	273
6.1 Makinenin kontrolü	273
6.2 Akünün şarj edilmesi	274
6.3 Ekran (Şek. 13) (PPXi 530 - PTXi 530 modelleri için)	274
6.4 Zincir yağlama yağı	274
6.4.1 Otomatik yağlama sistemi	274
6.4.2 Yağ akış ayarı (Şek. 19)	275
7 MAKİNEİNİN KULLANIMI	275
7.1 Başlatma (Şek. 17) (PPXi 530 - PTXi 530 modelleri için)	275
7.2 Başlatma (Şek. 18) (PPXi 530R - PTXi 530R modelleri için)	275
7.3 Mobil uygulama	275
7.3.1 Makineyi uygulamaya bağlayın	275
7.3.2 Uygulamanın ilk kez kullanılması	275
7.4 Motorun durdurulması (Şek. 18)	276
7.5 Makinenin kapatılması (Şek. 17) (Ekranlı PPXi 530 - PTXi 530 modelleri için geçerlidir)	276

8 ÇALIŞMA MODLARI VE ÇALIŞMA TEKNİKLERİ	276
8.1 Askı (Şek. 11)	276
8.2 Çalışma modları	277
8.3 Çalışma teknikleri	277
8.3.1 Boşandırma tekniği ile kesim (Şek. 22)	277
8.4 İş bittiğinde	277
9 BAKIM	277
9.1 Zincirin bilenmesi	278
9.2 Kılavuz çubuk	278
9.3 Makinenin soğutulması	278
9.4 Yağ filtresi	278
9.5 Olağandışı bakım	279
9.6 Bakım tablosu	279
10 NAKLİYE	280
11 DEPOYA KALDIRMA	280
12 ÇEVRENİN KORUNMASI	280
12.1 Söküm ve imha	281
13 GARANTİ ŞARTLARI	282
14 ARIZA TEŞHİSİ	283

1 GİRİŞ

Bir Emak ürünü seçtiğiniz için teşekkür ederiz.
Yetkili bayi ve servis ağıımız, her hangi bir ihtiyacınız için her zaman hizmetinizdedir.



DİKKAT

Makineyi doğru şekilde kullanmak ve kazaları önlemek için, bu kılavuzu azami dikkat göstererek okumadan çalışmaya başlamayın.



DİKKAT

Bu kılavuz, kullanım ömrü süresince makinenin yanında bulundurulmalıdır.



DİKKAT

İŞİTME KAYBI RİSKİ. Normal artlarda bu motorun kullanımı sırasında kullanıcı günlük 85 dB (A) değerine denk veya daha yüksek bir gürültüye maruz kalabilir.

Kılavuzda, gerekli kontrollerin ve ilgili bakım işlemleri talimatlarının yanı sıra çeşitli parçaların işletimiyle ilgili açıklamalar da verilmektedir.



DİKKAT

Ayrıca akü ve şarj cihazının kullanma ve bakım kılavuzunu da dikkatlice okuyun!

NOT

Bu kılavuzda yer alan açıklamalar ve çizimler tamamen bağlayıcı ve zorlayıcı özellik taşımamaktadırlar. Üretici, her seferinde bu kılavuzu güncelleme yükümlülüğü olmaksızın üründe değişiklikler yapma hakkını saklı tutar. Sayılar örnek amaçlıdır. Gerçek bileşenler gösterilenlerden farklı olabilir. Tereddüdünüz olması halinde, bir Yetkili Servise başvurun.

1.1 KILAVUZ NASIL OKUNMALI

Kılavuz, bölümlere ve paragraflara ayrılmıştır. Her paragraf, ait olduğu bölümün alt maddesidir. Başlıklara veya paragraflara yapılan atıflar, "bölüm" veya "paragraf" kelimesi ve ilgili bölüm sayısı ile belirtilir. Örnek: "bölüm 2". İşletim talimatlarının yanı sıra bu kılavuz, özellikle dikkat etmenizi gerektiren paragraflar da içermektedir. Bu tür paragraflar, aşağıda tanımlanan sembollerle işaretlenmiştir:



DİKKAT

Kaza veya kişisel yaralanma, ölüm ya da ciddi hasar tehlikesi arz eden durumlarda.



İKAZ

Makinenin veya bileşenlerinin zarar görmesi riskinin söz konusu olduğu durumlarda.

NOT

Önceki güvenlik mesajlarının talimatlarına ilave bilgiler verir.

Bu kullanma talimatındaki şekiller, 1, 2, 3 vb. olarak numaralandırılmıştır. Şekillerde gösterilen bileşenler, uygun şekilde harfler veya sayılarla işaretlenmiştir. Şekil 2'deki bileşen C'ye yapılan atıf/gönderme, şu şekilde gösterilir: "Bkz. C, Şek. 2" veya basitçe "(C, Şek. 2)".

2 MAKİNEYİ TANIYIN

2.1 MAKİNENİN TANIMI VE KULLANIM ALANI

Bu makine bir bahçe ekipmanı olup, akülü ve elektrik motorlu hassas bir budama makinesidir. Operatör, ana kontrolleri daima kesme aygıtından güvenli bir mesafede durarak çalıştırabilir.

Öngörülen kullanım

Bu makine dalları kesmek için tasarlanmış ve üretilmiştir.

Uygunsuz kullanım



DİKKAT

Makine sadece dalları kesmek için kullanılmalıdır. Herhangi başka bir materyalin kesilmesi yasaktır. Titreşimler ve geri tepmeler farklı olacağından güvenlik gereksinimleri karşılanmayacaktır. Budama makinesini herhangi bir şeyi kaldırmak, taşımak veya kırmak ya da bir yere çakmak için kullanmayınız. Budama makinesinin üretici tarafından önerilmeyen aletlere takılması veya önerilmeyen uygulamalarda kullanılması yasaktır.



DİKKAT

Kötü havalarda, görüşün zayıf olduğu, çok soğuk veya yüksek sıcaklıklarda kesim yapmayın. Düşebilecek kuru dallar olup olmadığını kontrol edin.



DİKKAT

Makineyi yalnızca uzman kişilere ve işleyişi ile kullanımını iyi bilen kişilere veriniz ve kullandırınız. Aynı zamanda, kullanmaya başlamadan önce okumak üzere kullanım talimatlarını içeren kılavuzu da temin edin.

Yukarıda belirtilenlerden farklı olan diğer kullanımlar tehlikeli olabilir ve insanlara ve/veya eşyalara zarar verebilir. Uygunsuz kullanıma girenler (sadece bunlarla sınırlı kalmayan, örnek olarak):

- makinenin süpürme için kullanılması;
- çitleri düzenlemek veya kesme aygıtının yer seviyesinde kullanılmadığı diğer işler;
- kesme makinesini bitkisel esaslı olmayan malzemeleri kesmek için kullanmak;
- makineyi birden fazla kişiyle kullanmak;
- malzemeyi kompostlama için doğramak;
- Sayfa 10'deki tabloda listelenenlerin haricindeki çubuk ve zincirlerin kombinasyonlarının kullanılması. Ciddi yaralanma ve lezyon tehlikesi.

Makinenin uygunsuz kullanımı, garantinin geçersiz kalmasına ve Üretici firmanın her türlü sorumluluğu reddederek hasarlardan veya kişinin kendisinin ya da üçüncü şahısların yaralanmasından doğan masrafları kullanıcıya yüklemesine neden olur.

2.2 MAKİNE BİLEŞENLERİ

Şekilde Şek. 1, makinenin ana bileşenleri gösterilmiştir:

1. Teleskopik transmisyon borusu
2. Kılavuz çubuk
3. Zincir
4. Yağ tankı
5. Yağ kapağı
6. Zincir yağı ayar vidası
7. Yağ kilitleme vidası
8. Çubuk sabitleme somunu
9. Zincir ayar vidası
10. Zincir muhafazası
11. Zincir koruması
12. Kavrama alanı
13. Arka koruma
14. Akü
15. Tahrik ünitesi
16. Arka kulpu
17. Hız kolu
18. Güvenlik kolu (sadece PPXi 530 - PTXi 530 modelleri için)
19. Güvenlik kolu (sadece PPXi 530R - PTXi 530R modelleri için)
20. Ekran

21. Askı bağlantısı.

2.3 SEMBOLLER VE İKAZ İŞARETLERİ (ŞEK. 2)

1.



DİKKAT

Bu makine, doğru kullanılmadığı takdirde kendiniz ve başkaları için tehlikeli olabilir.

- Diğer insanları güvenli bir mesafede tutun.
- Elektrik çarpması veya elektriğe kapılma tehlikesi - Elektrik hattından güvenli bir mesafede durun.
- Bu makineyi kullanmadan önce kullanım ve bakım kitapçığını okuyunuz.
- Kask, gözlük ve kulaklık takın.
- Onaylı koruyucu eldiven takın.
- Kaymayan koruma botu giyin.
- Bakım işlemleri yapmadan önce aküyü çıkarın.
- Yağmura (veya neme) maruz bırakmayın.
- CE uygunluk işareti.
- Makine tipi: **BUDAMA MAKİNESİ**.
- Seri numarası.
- Üretim yılı.
- Besleme voltajı. Doğru akımlı cihaz.
- Bkz. 2.3.1 *Kullanıcılar için bilgi* bölümü.

TR

2.3.1 Kullanıcılar için bilgi



Ürün, elektrikli ve elektronik cihazlardaki zararlı maddelerin kullanımını azaltma ve atıkların elden çıkarılması ile ilgili 2011/65/CE ve 2012/19/CE sayılı yönetmeliklere uygundur.

Cihaz üzerindeki bu sembol, kullanım ömrünü tamamlayan ürünün diğer atıklardan ayrı olarak toplanması **gerektiğini** göstermektedir.

Bu nedenle kullanıcı, kullanım süresi dolmuş olan cihazı elektrikli ve elektronik atıklar için öngörülmuş ayrı toplama merkezlerine teslim etmeli veya buna eşdeğer **yeni bir cihaz satın alırken bire bir şekilde satıcıya teslim etmelidir.**

Kullanım süresi sona ermiş olan cihazların yeniden değerlendirilmeleri, muameleden geçirilmeleri veya çevreyle dost bir şekilde bertaraf edilmeleri için uygun bir şekilde diğer çöplerden ayrı olarak toplanmaları, çevre ve insan sağlığı üzerine olabilecek negatif etkilerden önlenmesine ve bu cihazların parçalarının değerlendirilmesine katkıda bulunur.

Ürünün kullanıcı tarafından uygunsuz şekilde atılması, ulusal kanunlarda öngörülen cezaların uygulanmasını gerektirir.



DİKKAT

Aküleri makineden ayrı olarak bertaraf edin!



DİKKAT

Ayrıca akü ve şarj cihazının kullanma ve bakım kılavuzunu da dikkatlice okuyun!

3 MAKİNEYLE İLGİLİ GENEL GÜVENLİK UYARILARI

⚠ DİKKAT

Bu makine ile birlikte verilen tüm güvenlik uyarılarını, talimatları, resimleri ve özellikler belgesini okuyun. Aşağıda sıralanan talimatlara uyulmaması, elektrik çarpmasına maruz kalınmasına, yangına ve/veya ciddi yaralanmalara neden olabilir.

⚠ DİKKAT

Makine, doğru kullanıldığında hızlı, rahat ve etkin bir araçtır. Eğer doğru bir şekilde kullanılmazsa veya gerekli önlemler alınmazsa tehlikeli bir alete dönüşebilir. İşinizin daima zevkli ve güvenli olması için, burada aşağıda yer alan güvenlik kurallarına ve kılavuzda yer alan talimatlara uymaya özen gösteriniz.

⚠ DİKKAT

Bu ürün, çalışma esnasında bir elektromanyetik alan oluşturur! Bu manyetik alan bazı durumlarda, aktif veya pasif tıbbi implantlarda parazite neden olabilir! Ciddi yaralanma veya ölüm riskini azaltmak için, tıbbi implant kullanan kişilerin bu ürünü kullanmadan önce doktorlarına ve tıbbi implantın üreticisine danışmalarını tavsiye ederiz!

⚠ DİKKAT

Operatör, kılavuzda açıklanan tüm işlemler konusunda eğitilmelidir.

⚠ DİKKAT

Makine kilitli haldeyken ve hız kolu 5 saniye basılı tutularak makine kapatılır.

⚠ DİKKAT

Makine açıkken/çalışırken, kavrama alanını (A, Şek. 23) daima sol elinizle sıkıca kavrayın. Vücudunuzun daima transmisyon borusunun sol tarafında kalmasına dikkat ediniz. Asla kollarınızı çapraz şekilde tutarak kavrama yapmayın. Solak kullanıcılar ayrıca bu talimatları da okumalıdır.

⚠ DİKKAT

Makineyi çalıştırmadan önce, teleskopik çubuğu kilitleyin.

NOT

Ulusal düzenlemeler makinenin kullanımına yönelik kısıtlamalar getirebilir.

Tüm uyarı ve talimatları gelecekte başvurmak üzere saklayın.

1. Kullanım şekli hakkında özel olarak bilgilendirilmeden çit biçme makinesini kullanmayın. İlk kez kullanıyor olması halinde operatör sahada kullanmadan önce deneme yapmalıdır.
2. Makine sadece fiziksel sağlığı yerinde ve kullanım kurallarını bilen yetişkin kişiler tarafından kullanılmalıdır.
3. Kusurlu aküleri kullanmayınız. Sadece orijinal bataryaları kullanınız.
4. Diğer elektrik kablolarının yakınında kesim yapmayın.
5. Makine kapatılmadan ve hareketli parçaların tamamen durmasından önce, tehlikeli hareketli parçalara dokunmamaya dikkat edin.
6. Makineyi, insanlar, özellikle çocuklar veya hayvanlar yakınızdayken kullanmayı bırakın.
7. Sadece gün ışığı varken çalışın.
8. Makineyi kullanmadan önce ve herhangi bir darbeden sonra, aşınma ve hasar emaresi olmadığını kontrol edin ve gerekli onarımları yapın.
9. Makineyi asla hasarlı veya eksik koruma ekipmanı ile kullanmayın.
10. Elleri ve ayakları daima kesme aygıtından, özellikle makine çalışırken uzak tutun.
11. Makineyi başlatmadan önce hız kolunun serbestçe çalışıp çalışmadığını kontrol ediniz.
12. Çalışırken, ara sıra makineyi durdurup zinciri kontrol ediniz, herhangi bir çatlama ya da kopma varsa hemen değiştiriniz.

13. Aksesuar kitindeki omuz askısının kullanılması zorunludur.
14. Metal kesici aletleri asla bir araya getirmeyiniz.
15. Üretici tarafından tedarik edilmeyen veya tavsiye edilmeyen yedek parçaları veya aksesuarları asla kullanmayın.
16. Makineyi kontrol etmeden, temizlemeden veya makine üzerinde çalışmadan önce ve makine kullanılmadığında aküyü yuvasından çıkartın.
17. Soğutma havası yollarının döküntülerden arındırılmış olduğundan daima emin olun.
18. Her kullanımdan sonra aküyü yuvasından çıkarın ve olası hasarları kontrol edin.
19. Makineyi çocukların erişemeyeceği yerlerde muhafaza edin.
20. Makineyi kötü hava koşullarında ve özellikle şimşekli havalarda ve yıldırım tehlikesi olan durumlarda kullanmayın.
21. Makineyi başka bir kişiye verirseniz daima aküyü çıkarın.
22. Makineye üretici tarafından tedarik edilmeyen aletlerin takılması yasaktır.
23. Tehlike ve güvenlik işaretlerini içeren etiketleri daima iyi koşullarda tutun. Hasar görmeleri veya yıpranmaları halinde bunlar zaman kaybetmeden değiştirilmelidir (bkz. 2.3 Semboller ve ikaz işaretleri (Şek. 2) bölümü).
24. Normal bakım işlemleri dışında işlem ve tamirleri tek başınıza gerçekleştirmeyin. Herhangi başka bir müdahale için, Yetkili Servis Merkezi ile iletişime geçilmesi gerekir.
25. Kumandalara ve makinenin uygun kullanımına aşinalık kazanın.
26. Bakım işlemleri için daima talimatlarımızı takip edin.
27. Güvenlikle ilgili olan veya olmayan tüm parçalarının çalışır durumda olduğundan emin olmak için makineyi günlük kontrolden geçirin.
28. Hasar görmüş, hatalı tamir edilmiş, yanlış monte edilmiş veya kurallara uygun olmayarak değiştirilmiş bir makineyle çalışmayın. Güvenlik cihazlarını çıkarmayın, bunlara zarar vermeyin veya etkinliklerini bozmayın.
29. Makineyi sadece uzman kişilere ve makinenin işleyişini ve kullanımını iyi bilen kişilere verin veya kullandırın. Aynı zamanda, kullanmaya başlamadan önce okumak üzere kullanım talimatlarını içeren kılavuzu da temin edin.
30. Başka herhangi bir açıklama veya öncelikli müdahale için her zaman Bayinizle iletişime geçin.
31. Bu Kılavuzu itinayla saklayın ve makinenin her kullanımı öncesinde bu Kılavuza başvurun.
32. Üçüncü şahısların veya sahip oldukları malların maruz kaldığı kazalardan veya risklerden makine sahibinin veya operatörün sorumlu tutulduğunu unutmayın.

3.1 ELEKTRİKLİ CİHAZ İÇİN GENEL GÜVENLİK UYARILARI

Uyanlarda belirtilen “elektrikli cihaz” terimi, elektrikle veya aküyle çalıştırılan elektrikli cihazları ifade etmektedir.

Çalışma alanında güvenlik

- a. **Çalışma alanını temiz ve aydınlık tutun.** Karanlık ve dağınık alanlarda çalışıldığında kazalarla karşılaşılabilir.
- b. **Elektrikli cihazları patlayıcı atmosferlerde ya da yanıcı sıvılar, gaz veya tozlar içeren ortamlarda çalıştırmayın.** Elektrikli cihazlar, yanıcı toz veya dumanların alev almasına yol açabilecek kıvılcımlar üretirler.
- c. **Bir elektrikli cihazı kullanırken, çocukları ve diğer tüm insanları uzak tutun.** Dikkatinizin dağılması kontrolü kaybetmenize yol açabilir.

Elektrik güvenliği

- a. **Elektrikli cihazın fişi prize uygun olmalıdır. Hiçbir suretle fişi modifiye etmeyin. Topraklama bağlantısı olan cihazlarda (topraklı) adaptörler kullanmayın.** Modifiye edilmemiş fişler ve uygun tipte duvar prizleri elektrik çarpması riskini azaltır.
- b. **Gövdenin borular, radyatörler, ocaklar ve buzdolapları gibi toprak hattına bağlanmış yüzeylerle temasından kaçınınız.** Gövde toprağa bağlanırsa elektrik çarpması riski artar.
- c. **Elektrikli cihazları yağmura veya neme maruz bırakmayın.** Elektrikli cihaza su sızdığı takdirde elektrik çarpması riski artar.
- d. **Elektrik kablosunu uygunsuz şekilde kullanmayın. Elektrik kablosunu, elektrikli cihazı taşımak veya çekmek ya da fişi çekmek için kullanmayın. Elektrik kablosunu ısı kaynakları, yağ, kesici malzemeler veya hareketli aksamlardan uzak tutun.** Hasarlı veya dolaşmış elektrik kabloları elektrik çarpması riskini artırır.
- e. **Elektrikli cihaz açık mekanda kullanırken, açık mekanda kullanıma uygun bir uzatma kablosu kullanınız.** Açık mekanda kullanıma uygun bir kablo kullanmanız elektrik çarpması riskini azaltır.
- f. **Elektrikli cihazı nemli bir yerde kullanırken, bir artık akım koruma aygıtı (RCD) kullanınız.** Bir diferansiyel devre kesicinin (RCD) kullanımı, elektrik çarpması riskini azaltır.

Kişisel güvenlik

- a. **Bir elektrikli cihazı kullanırken dikkatiniz dağılmasın, yaptığınız işe özen gösterin ve sağduyulu davranın. Bir elektrikli cihazı yorgun halde veya uyuşturucu, alkol ya da ilaç etkisi altındayken kullanmayın.** Elektrikli cihazların kullanımı esnasındaki anlık bir dikkat kaybı ciddi kişisel yaralanmalara yol açabilir.
- b. **Kişisel koruyucu ekipmanlar kullanın. Daima göz koruyucuları kullanın.** Uygun koşullarda kullanıldıkları takdirde, toz önleyici maskeler, kaymayı önleyici güvenlik ayakkabıları, kasklar veya işitme koruyucular gibi koruma ekipmanları kişisel yaralanma riskini azaltır.
- c. **Kazara çalışmayı/ateşlemeyi önleyin. Elektrik kaynağı ve/veya akü bağlantısını yapmadan önce, cihazı kaldırmadan veya taşımadan önce çalıştırma düğmesinin kapalı konumunda olduğundan emin olun.** Elektrikli aygıtları parmağınız düğmenin üzerindeyken veya elektrikli cihaz çalışırken taşımak kazalara davetiye çıkarır.
- d. **Elektrikli cihazı çalıştırmadan önce ayar anahtarını çıkarın.** Anahtarın elektrikli cihazın döner bir kısmı üzerinde bırakılması, kişisel yaralanmalara sebebiyet verebilir.
- e. **Yetişmek için fazla uzanmaktan kaçının.** Sağlam dayanak noktaları bulun ve öngörülmeyen durumlarda, elektrikli cihazı en iyi şekilde kontrol edebilmek için dengeyi daima koruyun.
- f. **Uygun şekilde giyinin. Takılar veya bol giysiler kullanmayın. Saçlarınızı ve giysilerinizi hareketli parçalardan uzak tutun.** Bol giysiler, takılar veya uzun saçlar hareketli aksamlara yakalanabilirler.
- g. **Aspirasyon ve toplama aygıtlarının bağlanması için temin edilmiş aletler/aparatlar varsa, bunların doğru bir şekilde bağlanıp kullanıldığından emin olun.** Bu aygıtların kullanımı, tozların neden olduğu riskleri azaltabilir.
- h. **Cihazların sık kullanımıyla kazanılan aşinalık ve deneyimin rehavete yol açarak dikkat seviyenizi ve cihazların güvenlik prensiplerine uyma seviyenizi düşürmesinden kaçının.** İhmalkarlık, bir anlık dikkatsizlik sonucu ciddi yaralanmalara yol açabilir.

TR

Bir elektrikli cihazın kullanımı ve bakımı

- a. **Elektrikli cihazı zorlamayın. Yapacağınız uygulamaya uygun elektrikli cihazı kullanın.** Doğru tipte bir elektrikli cihaz, tasarlandığı hızda daha iyi ve daha güvenli şekilde çalışacaktır.
- b. **Düğme düzgün açılmıyor veya kapanmıyorsa, elektrikli cihazı kullanmayın.** Eğer düğmesi ile kontrol edemiyorsanız, elektrikli cihaz tehlikeli olabilir ve tamir edilmesi gerekir.
- c. **Elektrikli cihazlarda herhangi bir ayarlama, aksesuar değişikliği yapmadan veya depoya kaldırmadan önce, fişini prizden çekin ve/veya çıkarılabiliyorsa akü takımını çıkarın.** Bu koruyucu güvenlik önlemleri, elektrikli cihazın kazara çalışma riskini azaltır.
- d. **Elektrikli cihazları çocukların ulaşamayacağı bir yere yerleştirin ve bu cihazlar hakkında bilgisi olmayan ve bu talimatları okumamış kişilere kullandırmayın.** Elektrikli cihazlar, deneyimsiz kullanıcıların elinde tehlikelidir.
- e. **Elektrikli cihazların ve aksesuarların bakımı. Hareketli aksamlarda yanlış hizalama veya sıkışmanın söz konusu olmadığından, kırık parçalar veya elektrikli cihazın çalışmasını etkileyebilecek başka koşullar bulunmadığından emin olun. Cihaz hasarlı ise kullanmadan önce tamir ettirin.** Çoğu kazalar, elektrikli cihaz bakımının uygun şekilde yapılmamasından kaynaklanır.
- f. **Kesme cihazlarını bilenmiş ve temiz halde tutun.** Bakımı uygun şekilde yapılan keskin durumdaki kesme aygıtları, daha az sıkışma yapar ve kontrolü kolay olur.
- g. **Elektrikli cihazları, aksesuarları, uçları, vs., bu talimatlara uygun şekilde, çalışma koşullarını ve yapılacak işleri dikkate alarak kullanın.** Elektrikli cihazın öngörülenlerden farklı işlemler için kullanılması tehlikeli bir duruma sebebiyet verebilir.
- h. **Kulpları ve kavrama yüzeylerini kuru, temiz tutun, yağ ve gres kalıntılarından arındırın.** Herhangi bir kaygan kulp veya kavrama yüzeyi, beklenmedik hallerde cihazı güvenli bir şekilde tutmanızı ve kontrol etmenizi engeller.

Bir akülü cihazın kullanımı ve bakımı

- a. **Aküyü sadece üreticinin belirttiği şarj cihazıyla şarj edin.** Cihazın aküsüne uygun olmayan şarj cihazının kullanılması yangına neden olabilir.
- b. **Elektrikli cihazları sadece uyumlu akü takımları ile kullanın.** Farklı herhangi bir akü takımının kullanımı yaralanma veya yangına neden olabilir.
- c. **Akü takımını kullanımda olmadığına, iki kutup arasında bir temas neden olabilecek zımba telleri, bozuk paralar, anahtarlar, çiviler veya vidalar gibi metal nesnelere ya da diğer küçük metal nesnelere uzak tutmalısınız.** Akü kutuplarının kısa devre olması yanmanıza veya bir yangına neden olabilir.

- d. **Akünün yanlış kullanım durumlarında sıvı kaçağı olabilir; temastan kaçınınız. Sıvıya kazara temas etmeniz halinde su ile yıkayın. Sıvı gözlerinize temas ederse derhal tıbbi yardım alın.** Aküden sızan sıvı, tahrişe veya yanmaya sebep olabilir.
- e. **Hasar görmüş veya üzerinde değişiklik yapılmış bir akü takımını veya aleti kullanmayın.** Hasarlı veya modifiye edilmiş aküler, beklenmedik reaksiyonlar sergileyerek yangın, patlama veya yaralanma riskine yol açabilir.
- f. **Aküyü veya akü takımını ateşe veya aşırı sıcaklığa maruz bırakmayın.** Ateşe veya 130 °C (265 °F) üzerindeki sıcaklıklara maruz kalması patlamalara neden olabilir.
- g. **Aküyü doğru şekilde şarj etmek için talimatlara riayet edin ve talimatlarda belirtilenden farklı bir sıcaklığa sahip ortamlarda şarj etmeyin.** Aküyü uygun olmayan şekilde veya belirtilen sıcaklıkların dışındaki sıcaklıklarda şarj etmek, aküye zarar verebilir ve yangın riskini artırabilir.

Yardım

- a. **Elektrikli cihazın bakımını kalifiye personele yaptırın ve sadece orijinal bileşenlerle özdeş yedek parçalar kullanın.** Bu şekilde cihazın güvenliğini garanti altına alırsınız.
- b. **Hasarlı bir aküye asla bakım için müdahale etmeyin.** Akülerin bakımı sadece üretici firma veya üreticinin yetkili servis merkezleri tarafından yapılmalıdır.

3.1.1 Teleskopik çubuklu budama makinesi için güvenlik uyarıları

Teleskopik çubuklu budama makinesi için genel güvenlik uyarıları

- a. **Teleskopik çubuklu budama makinesi çalışırken, tüm vücut uzuvlarınızı zincir ve bıçaktan uzak tutun. Teleskopik çubuklu budama makinesini çalıştırmadan önce, zincirin veya bıçağın herhangi bir şeye temas etmediğinden emin olun.** Teleskopik çubuklu budama makinesini kullanırken bir anlık dikkatsizlik, operatörün veya diğer insanların ciddi şekilde yaralanmasına neden olabilir.
- b. **Teleskopik çubuklu budama makinesini kullanırken daima iki elinizle tutun.** Her iki elinizle sağlamca kavramanız kontrolü kaybetmenizi önler.
- c. **Elektrik çarpması riskini azaltmak için, teleskopik çubuklu budama makinesini asla elektrik hatlarının yakınında kullanmayın.** Elektrik hatlarına temas veya yakınında kullanmak, ciddi yaralanmalara veya ölümlle sonuçlanan elektrik çarpmasına neden olabilir.
- d. **Teleskopik çubuklu budama makinesini yalıtımlı kavrama yüzeylerinden tutun, çünkü zincir veya bıçak gizli tellere veya güç kablosuna temas edebilir.** Zincirin veya bıçağın "akım taşıyan" kablolarla olası bir teması, teleskopik çubuklu budama makinesinin açtıkları metal parçalarının "gerilime maruz kalmasına" ve dolayısıyla operatörün elektrik çarpması riskine maruz kalmasına yol açabilir.
- e. **Makineyi çalıştırırken daima kaymayan ve koruyucu ayakkabılar giyin. Makineyi asla çıplak ayakla veya açık sandaletlerle kullanmayın.** Bu, ayak yaralanmaları riskini azaltır.
- f. **Teleskopik çubuklu budama makinesini başınızı üzerinde kullanırken, daima baş koruması kullanın.** Düşen dallar, ciddi kişisel yaralanmalara neden olabilir.
- g. **Daima dengeli bir pozisyonu koruyun ve teleskopik çubuklu budama makinesini sadece ayaklarınız yere sağlam basıyor halde dururken çalıştırın.** Kaygan veya dengesiz zeminler, makinenin dengesini veya kontrolünü kaybetmenize neden olabilir.
- h. Denge kaybını, kontrol kaybını ve kişisel yaralanmaları önlemek için, **teleskopik çubuklu budama makinesini ağaç, merdiven veya dengesiz herhangi benzeri bir zemin üzerindeyken kullanmayın.**
- i. **Tüm güç kablolarını ve diğer kabloları kesim alanından güvenli bir uzaklıkta tutun.** Güç kablosu ve diğer kablolar, ağaçların arasında görünmeyebilir ve yanlışlıkla zincir veya bıçak tarafından kesilebilir.
- j. **Teleskopik çubuklu budama makinesini kötü havalarda, özellikle yıldırım riskinin olduğu yerlerde kullanmayın.** Bu şekilde yıldırım çarpması riskini azaltmış olursunuz.
- k. **Gerilim altındaki bir dalı keserken, uzaklaşmaya hazır olun.** Ağaç liflerindeki gerilim serbest kaldığında, dal bir yay gibi hareket edebilir ve operatöre çarpabilir ve/veya teleskopik çubuklu budama makinesinin kontrolden çıkmasına neden olabilir.
- l. **Çalları ve bitkileri keserken çok dikkatli olun.** İnce materyaller zinciri veya bıçağı bloke edebilir ve operatöre fırlatarak dengesini kaybetmesine neden olabilir.
- m. **Teleskopik çubuklu budama makinesini kapalı halde taşırken, herhangi bir güç düğmesini çalıştırmamaya ve zinciri veya bıçağı gövdenizden uzak tutmaya dikkat edin.** Teleskopik çubuklu budama makinesini doğru şekilde tuttuğunuzda, zincir veya bıçakla kazara temas olasılığı azalır.

- n. **Teleskopik çubuklu budama makinesini taşıırken veya saklarken, kesme cihazının kapağını daima takın.** Teleskopik çubuklu budama makinesini doğru şekilde tutmak, zincir veya bıçakla kazara temas olasılığını azaltır.
- o. **Sıkışan malzemeleri çıkarırken veya teleskopik çubuklu budama makinesi üzerinde bakım çalışması yaparken, tüm güç düğmelerini kapatın ve güç kablosunu çıkartın.** Sıkışan malzemeleri çıkarırken veya teleskopik çubuklu budama makinesi üzerinde bakım çalışması yaparken makinenin beklenmedik şekilde çalışması, ciddi yaralanmalara neden olabilir.
- p. **Sadece ahşap malzemeler kesin. Teleskopik çubuklu budama makinesini öngörülmemiş herhangi bir amaç için kullanmayın. Teleskopik çubuklu budama makinesini örneğin plastik, metal, duvar veya ahşap olmayan malzemeleri kesmek için kullanmayın.** Teleskopik çubuklu budama makinesinin öngörülenlerden farklı işlemler için kullanılması tehlikeli bir duruma sebebiyet verebilir.

Operatör geri tepmelerinin nedenleri ve önlenmesi

Kılavuz çubuğun burnu veya ucu bir nesneye temas ettiği zaman veya ahşap/dal kapandığında ve kesim sırasında testere zincirini sıkıştırdığında geri tepme olabilir.

Bazı hallerde, ucun teması kılavuz çubuğu yukarı ve operatöre doğru iterek ani ters bir tepkiye neden olabilir. Teleskopik çubuklu budama makinesi kılavuz çubuğun üst kısmı boyunca sıkışarsa, kılavuz çubuk hızlı bir şekilde operatöre doğru geriye doğru tepelir. Her iki tepki de teleskopik çubuklu budama makinesinin kontrolünü kaybetmenize neden olabilir, bu da ciddi kişisel yaralanmalara yol açabilir. Sadece testereye entegre güvenlik cihazlarına güvenmeyin. Teleskopik çubuklu budama makinesi operatörü, kesim işlemi sırasında kazaları veya yaralanmaları önlemek için gerekli önlemleri almalıdır.

Geri tepme, yanlış kullanım ve/veya testerenin kullanımındaki yanlış prosedürün ya da yanlış çalışma koşullarının bir sonucudur ve aşağıda belirtilen uygun önlemler alınarak önenebilir:

- a. **Her iki eliniz teleskopik çubuklu budama makinesinin üzerindeyken ve başparmaklarınız ve diğer parmaklarınızla teleskopik çubuklu budama makinesinin kulplarını kavırken, vücudunuzu ve kollarınızı geri tepme kuvvetlerine karşı koyabilecek şekilde konumlandırarak sağlam bir kavrama sağlayın.** Uygun önlemler alındığı zaman, geri tepme operatör tarafından kontrol edilebilir. Teleskopik çubuklu budama makinesini bırakmayın.
- b. **Çok fazla eğilmeyin ve omuz hizası üzerinde kesim yapmayın.** Bu, uça kazara teması önler ve beklenmedik durumlarda teleskopik çubuklu budama makinesinin daha iyi kontrol edilmesini sağlar.
- c. **Sadece üretici tarafından belirtilen yedek kılavuz çubuklarını ve zincirleri kullanın.** Uygun olmayan yedek kılavuz çubuklar ve zincirler, zincirin kopmasına ve/veya geri tepmeye neden olabilir.
- d. **Üretici firmanın teleskopik çubuklu budama makinesinin bakımı ile ilgili talimatlarına uyun.** Derinlik göstergesinin yüksekliğinin azaltılması, daha fazla geri tepmeye neden olabilir.

3.2 KİŞİSEL KORUYUCU EKİPMANLAR (KKE)

Kişisel koruyucu ekipman (KKE) terimi ile, operatörü, işyerinde güvenliği veya sağlığı tehdit edebilecek risklere karşı korumak için giymesi ve kullanması amaçlanan her türlü ekipman ve bu amaca yönelik her türlü cihaz veya aksesuar kastedilmektedir. KKE'lerin kullanımı yaralanma tehlikesini ortadan kaldırmaz, fakat bir kaza halinde yaralanmanın etkisini azaltırlar.

Makinenin kullanımı sırasında kullanılması gereken kişisel koruyucu ekipmanların listesi aşağıda verilmiştir:

- **Takviyeli, kaymayan ve burnu çelik takviyeli olan kesilmeye karşı korumalı güvenlik ayakkabıları giyin.**
- **Koruyucu gözlükler veya yüz koruyucu süzgeçler takın. Sıçrayan nesnelere ciddi göz yaralanmalarına sebep olabilir.**
- **Gürültü önleyici aparat takın; örneğin kep veya susturucu aparatlar gibi.**



DİKKAT

Sesli tehlike sinyallerinin (bağırma, alarmlar, vs.) işitilmesi kısıtlanacağından, işitme koruyucularını kullanımı daha fazla dikkat ve tedbir gerektirir. Uygun koruyucu ekipmanlar işitme kaybı riskini azaltır.

- **Titreşimlerin maksimum emilimini sağlayan kesilmeye karşı korumalı eldivenler giyin.**
- **Onaylı olan koruyucu giysileri kullanın. Üzerinize tam olarak oturan, kesilmeye karşı dayanıklı bir kıyafet ve koruyucu bir kask giyin.**
- **Onaylı olan koruyucu giysileri kullanın. Ceket, önlük, koruyucu dizlik aksesuarları idealdir.**



DİKKAT

Makine ile ilgili kazaların büyük bir çoğunluğu zincir kısmının operatöre çarpması sonucu meydana gelmektedir.
Koruyucu giysi size uygun olmalı ve hareketinizi engellemelidir. Uygun koruyucu kıyafet giyin. Makineye, çalılara veya başka şeylere takılabilecek gevşek giysiler, eşarplar, kravatlar veya takılar kullanmayın. Uzun saçları toplayın ve korumaya alın.

NOT

Uygun koruyucu giysiler seçimi hakkında bilgi almak için satıcınız ile temasa geçin.

4 KULLANIM KURALLARI



DİKKAT

Makineyi kullanmadan önce güvenlik önlemlerini okuyun.



DİKKAT

Makine açıkken/çalışırken, kavrama alanını (A, Şek. 23) daima sol elinizle sıkıca kavrayın.

TR

Akülü elektrikli makine ile çalışma şekli

- Islak veya kaygan zeminde veya çalışma sırasında operatörün dengesini muhafaza edemeyeceği çok engebeli veya dik arazilerde çalışmaktan kaçının.
- Dengenizin kaybolmasını önlemek için, toprak zemin üzerinde daima iki ayağınız üzerinde durarak kesme işlemi yapın.
- Asla koşmayın; yürüyün ve zeminin dengesizliğine ve herhangi bir engelin varlığına dikkat edin.
- Yere koymadan önce makineyi durdurun.
- Çalışılacak arazinin potansiyel risklerini değerlendiriniz ve özellikle yamaçlarda, engebeli, kaygan veya hareketli arazilerde güvenliğinizi sağlamak için gerekli tüm önlemleri alınız.
- Yamaçlarda, asla tırmanarak veya inerek değil, daima eğimin enine doğru çalışın.
- Uçurumlar, hendekler veya setlerin yakınlarında çok dikkatli olun.
- Makine yola yakın kullanıldığında trafiğe dikkat edin.
- Gerilim altındaki kabloların yakınlarında dikkatli olun.
- Makine, çalışma sırasında onu iki el ile sağlam bir şekilde tutamayan ve/veya bacakları üzerinde sabit bir şekilde duramayan kişiler tarafından kullanılmalıdır.
- Makine birden fazla kişi tarafından kullanılmalıdır.
- Kullanıcının yorgun olduğu veya kendini iyi hissetmediği durumlarda veya ilaç, alkol ya da reflekslerine ve dikkatine olumsuz etki eden maddelerin kullanılmış olması halinde makineyi asla kullanmayınız.

Yeni başlayanlar için öneriler

Makine ile ilk kez çalışmadan önce, makineyi sıkıca kavramayı deneyerek ve işin gerektirdiği hareketleri yaparak makine ile gerekli aşinalığı ve en uygun çalışma tekniklerini kazanmak, uygun ve gerekli olacaktır.

4.1 EK GÜVENLİK GEREKLİLİKLERİ

1. Talimatları dikkatlice okuyun.
2. Kumandalara ve makinenin uygun kullanımına aşinalık kazanın.
3. Makine kapatılmadan ve hareketli parçaların tamamen durmasından önce, tehlikeli hareketli parçalara dokunmamaya dikkat edin.
4. Koruyucu gözlükler takın.
5. Makinenin çocuklar tarafından veya talimatlara aşına olmayan kişiler tarafından kullanılmasına asla izin vermeyin.
6. Makineyi, insanlar, özellikle çocuklar veya hayvanlar yakınındayken kullanmayı bırakın.
7. Sadece gün ışığı varken çalışın.

8. Makineyi kullanmadan önce ve herhangi bir darbeden sonra, aşınma ve hasar emaresi olmadığını kontrol edin ve gerekli onarımları yapın. Güvenlikle ilgili olan veya olmayan tüm aygıtların çalışır durumda olduğunu kontrol edin.
9. Makineyi asla hasarlı veya eksik koruma ekipmanı ile kullanmayın.
10. Üretici tarafından tedarik edilmeyen veya tavsiye edilmeyen yedek parçaları veya aksesuarları asla kullanmayın.
11. Makineyi kontrol etmeden, temizlemeden veya makine üzerinde çalışmadan önce ve makine kullanılmadığında aküyü yuvasından çıkartın.
12. Soğutma havası yollarının döküntülerden arındırılmış olduğundan daima emin olun.
13. Her kullanımdan sonra aküyü yuvasından çıkarın ve olası hasarları kontrol edin.
14. Makineyi çocukların erişemeyeceği yerlerde muhafaza edin.
15. Kaza ve kırılma durumunda derhal çalışmayı bırakın.
16. Makineyi kötü hava koşullarında ve özellikle şimşekli havalarda ve yıldırım tehlikesi olan durumlarda kullanmayın.
17. Makineyi başka bir kişiye verirken daima aküyü çıkarın.

Akülü elektrikli cihazların doğru şekilde taşınması ve kullanımı

- a. Aküyü takmadan önce cihazın kapalı olduğundan emin olun. Cihaz açıkken akünün takılması kazalara neden olabilir.
- b. Aküleri şarj etmek için sadece üretici tarafından önerilen akü şarj cihazlarını kullanın. Akü şarj cihazları genellikle akü tipine özgüdür; diğer tipler ile kullanıldığında yangın riski vardır.
- c. Aletinizi için sadece öngörülen belirli aküleri kullanın. Diğer akülerin kullanılması, yaralanmalara ve yangın riskine neden olabilir.
- d. Kullanılmayan aküyü, kontaklarda kısa devreye neden olabileceklerinden, ofislerde kullanılan ataşlardan, bozuk paralardan, anahtarlardan, çivilerden, vidalardan veya diğer küçük metal nesnelere uzak tutun. Akü kontaktörleri arasında meydana gelen bir kısa devre, yanmalara veya yangına neden olabilir.
- e. Akünün iyi durumda olduğunu ve hiçbir hasar belirtisi olmadığını kontrol edin. Makineyi hasarlı veya yıpranmış bir akü ile kullanmayın.

TR

4.2 AKÜLER İÇİN KULLANIM TALİMATLARI

Genel önlemler

- Akü asla açık olmamalıdır.



DİKKAT

Kullanılmış aküleri asla ateşe atmayın. PATLAMA TEHLİKESİ!

- Akü şarj cihazını sadece tip levhası üzerinde belirtilen şebeke gerilimi olan prizlere takın.
- Sadece orijinal akü kullanın.
- Uzun süreli kullanım sırasında akü ısınabilir. Şarj etmeden önce soğumasını bekleyin.
- Aküyü ve akü şarj cihazını çocukların erişemeyeceği yerlerde muhafaza edin.
- Akü şarj cihazını, buhar veya yanıcı maddelerin bulunduğu yerlerde kullanmayın.
- Aküleri yalnızca 10°C ila 40°C arasındaki sıcaklıklarda şarj edin.
- Aküleri sıcaklığı 0°C ila 23°C arasında olan ortamlarda saklayın.
- Hiçbir zaman akünün kontakları arasında kısa devre yapmayın ve bunları metal cisimlere temas ettirmeyin.
- Aküler taşınırken, kontakların birbirine bağlı olmadığından emin olun ve nakliye için metal kaplar kullanın.
- Akü kısa devresi patlamaya neden olabilir. Her halükarda kısa devre aküye zarar verir.
- Akü şarj kablosunun zarar görüp görmediğini düzenli olarak kontrol edin. Kablo zarar görmüş ise akü şarj cihazını değiştirmek gerekir.
- Aküyü kış için muhafaza etmeden önce tam olarak şarj edin.
- Akü sadece CRG 520 şarj cihazıyla şarj edilebilir.

5 MONTAJ



DİKKAT

Makinenin güvenliğini ve verimliliğini tehlikeye atmamak için, bileşenleri monte ederken çok dikkatli olunuz; herhangi bir tereddüt yaşamanız halinde Yetkili Servise başvurunuz.



DİKKAT

Ambalajdan çıkartma ve montaj işlemlerinin tamamlanması işlemleri, makinenin ve ambalajların elleçlenmesi için yeterli alana sahip düz ve katı bir yüzey üzerinde daima uygun araç-gereç kullanılarak yapılmalıdır.



DİKKAT

Bakım işlemleri sırasında daima koruyucu eldivenleri takın. Bakım işlemlerini motor sıcakken gerçekleştirilmeyin. Makineyi durdurun ve soğumasını bekleyin. Bakımı makine kapalıyken ve akü çıkarılmış haldeyken yapın.

- Yanlış bakım ve güvenlik aygıtlarının çıkarılması, ciddi kazaların yaşanmasına neden olabilir.
- Temizlik işlemleri için yakıt (karışım) kullanmayın
- Rutin bakım haricinde bakım veya tamir işlemi yapmayın. Bakım yaptırmak için yetkili servislere başvurun.

Ambalaj atıkları yürürlükteki yerel mevzuat hükümlerine göre imha edilmelidir.

Güvenlik ve nakliye nedenleriyle, lityum iyon akü (tedarik edilmişse), makineden ayrı olarak teslim edilir ve kısmen şarj edilmiştir. Makineyi kullanmadan önce, akünün, 6.2 *Akünün şarj edilmesi* bölümünde belirtilen prosedürlere göre şarj edilmesi gereklidir.

TR

5.1 ÇUBUK VE ZİNCİRİN MONTAJI

- Somunu (A) çıkarın ve zincir korumasını (B, Şek. 3) sökün.
- Zincir gerdirme vidasını (L, Şek. 7) çevirerek, zincir gerdirme mandalını (D) zincir dişlisine (E, Şek. 4) doğru sonuna kadar hareket ettirin.
- Çubuğu (F) saplamalara (C, Şek. 4) takın.
- Zinciri (H, Şek. 6) zincir dişlisinin (E) ve kılavuz çubuğun içine takın. Zincirin dönüş yönüne (I, Şek. 5) dikkat edin.
- Zincir muhafazasını çubuğa karşı tutun ve ayar vidasını (L), zincir gerdirme/gergi mandalı (D) çubuğun (F, Şek. 4) deliğine (G) girecek şekilde sıkın. Somunu (A, Şek. 3) hafifçe sıkarak kapağa sabitleyin.
- Zincir gergi vidasını (L, Şek. 7) kullanarak zinciri gerin.
- Sürgünün ucunu kaldırarak, zincir kaplama karterinin sabitleme somunlarını (Şek. 6) tamamen sıkın. Zincir gergin olmalı ve el kuvvetiyle (Şek. 7) kolayca kayabilecek şekilde ayarlanmalıdır.
- Zincir yukarı doğru çekilerek birkaç milimetre kaldırılabilirdiğinde doğru gerginliğe ayarlanmış olur (M, Şek. 7).



DİKKAT

Makineyi kullanırken, zincirin gerginliğini sıkça kontrol edin. Daima koruyucu eldiven takın.



DİKKAT

Zincirin kırılmasını önlemek için, zincir gerdirme işlemini zincir soğukken yapın. Bir sonraki kullanımdan önce, "soğuk zincir gerginliğini" kontrol edin.



DİKKAT

Yeni bir zincir, uzun süredir kullanılan bir zincire göre daha sık gerdirilmelidir.

5.2 KESME APARATININ TAKILMASI (ŞEK. 8)

Tahrik borusunu (A), boru üzerindeki merkezleme deliği (E) ile aksesuar üzerindeki delik birbirine denk gelinceye kadar kesme aparatına (B) ittirerek takın. Merkezleme vidasını (C) ve ardından diğer iki vidayı (D) takın.

5.3 KULPUN VE TRANSMİSYON BORUSUNUN MONTAJI (ŞEK. 9)

1. Kulpu (A), transmisyon borusuna (B) takın.
2. Boruyu (B) tahrik ünitesinin (C) içine yerleştirin.
3. Tahrik ünitesinin konnektörünü (J) kulpun konnektörüne (K) takın.

4. Tahrik ünitesinin konumlandırmasını, boru (B) üzerindeki delik ortalanana kadar ayarlayın ve yerine kilitlemek için vidayı (D) sıkın.
5. Tahrik ünitesini tamamen sabitlemek için vidayı (E) sıkın.
6. Kulpu, tahrik ünitesiyle aynı hizaya gelene kadar geri çekin. Kulpu boruya (B) sabitlemek için, vidayı (F) ve rondelayı (G) sıkın.
7. Vidaları (I) sıkarak, tahrik ünitesinin iki kapağını (H) sabitleyin.

5.4 ARKA KORUMANIN MONTAJI

Korumanın iki parçasını birleştirin (A, Şek. 10). Vidalarla sabitleyin (B, Şek. 10).



DİKKAT

Arka korumanın takılması zorunludur.

5.5 AKÜNÜN MONTAJI

Aküyü, yerine kilitlene kadar yuvasına iterek oturtun.



DİKKAT

Sadece orijinal aküler kullanın. Uygun olmayan akülerin kullanılması yangın, patlama ve kişisel yaralanma riski ile sonuçlanabilir.



DİKKAT

CRG 520 şarj cihazında 2.5Ah ve 4Ah aküleri kullanabilirsiniz.

Akünün çıkartılması

Aküyü çıkarmak için düğmeye (D, Şek. 15) basın.



DİKKAT

Ayrıca akü ve şarj cihazının kullanma ve bakım kılavuzunu da dikkatlice okuyun!

6 ÇALIŞMAYA HAZIRLIK

6.1 MAKİNENİN KONTROLÜ



DİKKAT

Akünün yuvasına takılmamış olduğundan emin olun.

Çalışmaya başlamadan önce aşağıdakilerin yapılması gereklidir:





- hız kolunun ve güvenlik kolunun zorlamadan hareket edebilecek durumda olduğunu ve serbest bırakıldıklarında otomatik ve hızlı bir şekilde nötr konuma geri döndüklerini kontrol edin;
- güvenlik koluna basılmamış ise, hız kolunun kilitli kaldığını kontrol edin;
- soğutma havası yollarının/kanallarının tıkalı olmadığını kontrol edin;
- makinenin kulplarının ve korumalarının temiz ve kuru olduğunu, doğru bir şekilde monte edildiğini ve makineye sağlam bir şekilde sabitlenmiş olduklarını kontrol ediniz;
- kesici aygıtların ve korumaların hasar görmediğini kontrol ediniz;
- makinede, çarpmalardan veya diğer nedenlerden kaynaklanmış aşınma veya hasar emareleri olmadığını kontrol edin ve gerekli onarımları yapın;
- akünün iyi durumda olduğunu ve hiçbir hasar belirtisi olmadığını kontrol edin. Makineyi hasarlı veya yıpranmış bir akü ile kullanmayın;
- aküyü, 6.2 Akünün şarj edilmesi bölümünde belirtilen prosedürlere göre şarj edin.

6.2 AKÜNÜN ŞARJ EDİLMESİ

Doğru kullanım, şarj seviyesi modu ve şarj seviyesini izleme ve gösterge açıklaması hakkında bilgi için şarj cihazının kullanım ve bakım kılavuzuna bakın.

6.3 EKCRAN (ŞEK. 13) (PPXİ 530 - PTXİ 530 MODELLERİ İÇİN)

AÇMA/KAPATMA düğmesine (A) bir kez basarak ekranı açın.

Simge	Açıklama
	Alarm ikaz ışığı. Makinede, operatör tarafından düzeltililebilecek bir sorun olduğunu gösterir. Örnek: akünün aşırı ısınması veya makinenin aşırı kullanımı. Çalışmayı durdurun ve makineyi birkaç dakika dinlendirin. Renk, alarmin tipini belirtir: <ul style="list-style-type: none">• Yeşil: makine kilitli durumda• Açık mavi: aküde sorun• Kırmızı: makinede/kontrol ünitesinde sorun (olası aşırı ısınma)
	Yardım ikaz ışığı. Operatör tarafından düzeltililemeyecek bir sorun olabileceğini gösterir. Çalışmayı derhal durdurun ve mümkün olan en kısa sürede bir Yetkili Servis Merkezi ile iletişime geçin.
	Mavi ikaz ışığı. Mobil cihazınıza bağlandığında sabit yanar.
	Akü şarj göstergesi. Makine kullanımdayken gösterge ışığı yanar. Renk, şarj durumunu belirtir: <ul style="list-style-type: none">• Yeşil: şarj %50'den fazla• Sarı: şarj %50 ila %10 arasında• Kırmızı: şarj %10'dan az
	Kesme aygıtı dönme hızı göstergesi. Dört hız kademesi. Çalıştırıldığında, hız üçüncü seviyeye ayarlanır. Hızı değiştirmek için AÇMA/KAPATMA düğmesine (A) basın. Hız sadece artan sırayla ayarlanır (örnek: 1-2-3-4-1-2-3-4 vs.).

6.4 ZİNCİR YAĞLAMA YAĞI

İKAZ

Aygıt, zincir yağlama yağı (Şek. 20) olmadan teslim edilir.

6.4.1 Otomatik yağlama sistemi

Yağ doldurma kapağını çıkarın ve depoyu doldurun (Şek. 20). Makine çalışırken, zincir yağı otomatik olarak boşaltılır.

NOT

Yağ seviyesi alttan bir santimetreye düştüğünde zincir yağı ekleyin.

Kesme işlemi esnasında zincirin doğru bir şekilde yağlanması, zincir ile kılavuz çubuk arasındaki sürtünmeyi minimuma indirir ve böylece aletin ömrünü uzatır. Daima iyi kalite yağ kullanın (Şek. 20).

DİKKAT

Geri dönüştürülmüş yağ kullanımı yasaktır! Her zaman için, uç ve zincir için uygun olan ve biyolojik açıdan kendi kendine yok ayrışabilen ve doğaya, operatörün sağlığına ve makinenin parçalarına zarar vermeyen yağlayıcılar kullanın.

6.4.2 Yağ akış ayarı (Şek. 19)

Zincir yağlama yağının miktarı fabrikada ayarlanır. Akışı, çalışma koşullarına göre ayarlayın:

1. Sabitleme vidasını (1) bir tur çevirerek gevşetin.
2. Akış miktarını (2) azaltmak için ayar vidasını saat yönünde ve artırmak için saatin tersi yönde çevirin.
3. Ayarlamaları yaptıktan sonra, sabitleme vidasını (3) sıkın.

Kulpları daima yağ ve yakıttan arındırılmış ve kuru halde tutun.

7 MAKİNEİN KULLANIMI

7.1 BAŞLATMA (ŞEK. 17) (PPXİ 530 - PTXİ 530 MODELLERİ İÇİN)



DİKKAT

Makineyi başlatmadan önce hız kolunun serbestçe çalışıp çalışmadığını kontrol ediniz.

Makineyi çalıştırmadan önce aküyü (A, Şek. 16) yuvasına yerleştirin.

Makineyi çalıştırmak için:

- AÇMA/KAPATMA düğmesine (D) basın.
- Makineyi iki elle sağlam bir şekilde kavrayınız.
- AÇMA/KAPATMA düğmesine bastıktan sonra, güvenlik kolunu (E) beş saniye içinde aktive edin.
- Hız kolunu (C) aktive edin.

Lock-off (kilit) durumundan çıkmak için, ekrandaki ON/OFF (D) düğmesine basın.

7.2 BAŞLATMA (ŞEK. 18) (PPXİ 530R - PTXİ 530R MODELLERİ İÇİN)



DİKKAT

Makineyi başlatmadan önce hız kolunun serbestçe çalışıp çalışmadığını kontrol ediniz.

Makineyi çalıştırmadan önce aküyü (A, Şek. 16) yuvasına yerleştirin.

Makineyi çalıştırmak için:

- Makineyi iki elle sağlam bir şekilde kavrayınız.
- Güvenlik kolunu (E) etkinleştirin.
- Hız kolunu (C) aktive edin.

7.3 MOBİL UYGULAMA

7.3.1 Makineyi uygulamaya bağlayın

Makineyi açın. Ekranla donatılmış makinelerde, mobil cihazla bağlantı kurulduğu zaman mavi ışık sabit yanacaktır. Arama, aküyü çıkarıp yeniden takarak yeniden etkinleştirilebilir. Belirli ayrıntılar için, lütfen özel uygulamadaki (Oleo-Mac Hub - Efc Hub) talimatlara bakın. Uygulama, mobil cihazlar için ücretsizdir ve kapsamlı fonksiyonlar (makineyle ilgili ek bilgiler, ayrıntılar, rehberlik, makine parçaları ve bakım) sağlar. Entegre kablosuz teknoloji ile donatılmış makineler, mobil cihazlara bağlanabilir ve ek fonksiyonları etkinleştirebilir.

7.3.2 Uygulamanın ilk kez kullanılması

1. Uygulamayı mobil cihazınıza indirin.
2. Uygulamaya kaydolun.
3. Makineyi bağlamak ve kaydetmek için talimatları izleyin.

NOT

Oleo-Mac Hub - Efc Hub uygulaması, tüm pazarlarda indirilebilir. Daha fazla bilgi için, lütfen bir Yetkili Servis Merkezi ile iletişime geçin.

7.4 MOTORUN DURDURULMASI (ŞEK. 18)

Motoru durdurmak için, kontrol kolunu (C) serbest bırakın.

7.5 MAKİNENİN KAPATILMASI (ŞEK. 17) (EKRANLI PPXİ 530 - PTXİ 530 MODELLERİ İÇİN GEÇERLİDİR)

Motoru durdurduktan sonra, güvenlik kolunu (E) 5 saniyelğine serbest bırakın, makine kilitlenme durumuna geçer (6.3 Ekran (Şek. 13) (PPXİ 530 - PTXİ 530 modelleri için)). Makine kilitliken, hız kolunu (C) 5 saniye basılı tutun.

8 ÇALIŞMA MODLARI VE ÇALIŞMA TEKNİKLERİ

DİKKAT

Sizin ve başkalarının güvenliği için:

1. Makineyi, talimatları dikkatle okumadan kullanmayın. Kumandalara ve makinenin uygun kullanımına aşinalık kazanın. Hızlı bir şekilde durdurmayı öğrenin.
2. Operatörün veya kullanıcının başka insanların veya eşyaların başına gelen kazalardan ve beklenmedik olaylardan sorumlu olduğunu hatırlatırız.
3. Çalışma sırasında uygun bir giysi giyin. Satıcınız iş güvenliğini sağlamak için iş kazalarını önleyici en uygun malzemeler konusunda sizi bilgilendirecek seviyededir.
4. Sadece gündüz ışığında veya iyi bir yapay ışık altında çalışın.
5. Çalışma alanını sonuna kadar denetleyin ve makine tarafından fırlatılabilecek tüm nesnelere (dallar, demir teller, görünmeyen kablolar, taşlar, vs.) topalayın.
6. Kesme aygıtından olası malzeme fırlatmalarına dikkat ediniz.
7. Makineyi durdurun ve aküyü yuvasından çıkarın:
 - makine anormal bir şekilde titremeye başlar ise; bu durumda derhal titreşimlerin nedenini araştırın ve bir Yetkili Servis Merkezinde gerekli kontrollerin yapılmasını sağlayın;
 - makineyi korumasız bıraktığımız her an;
 - makineyi kontrol etmeden, temizlemeden veya üzerinde çalışma yapmadan önce;
 - yabancı bir cisme çarptıktan sonra. Makineyi kullanmadan önce, hasar olup olmadığını kontrol edin ve gerekli onarımları yapın;
 - makine kullanımında olmadığı anda.
8. Elleri ve ayakları kesme aygıtından, özellikle çalışırken daima uzak tutun.
9. Yangın riskinden kaçınmak için, makineyi kuru yapraklar veya otların yakınında sıcak halde bırakmayın.

İKAZ

Hatalı bir şekilde kullanılan bir elektrikli makinenin başkalarına rahatsızlık verebileceğini unutmayın. Başkalarına ve çevreye saygı için:

- Makineyi rahatsızlık verecek yerlerde ve saatlerde kullanmaktan kaçının.
- Kesim sonrasında ortaya çıkan malzemeleri imha etmek için yerel mevzuat ve düzenlemelere titizlikle uyun.
- Bozulmuş, aşınmış parçaların veya çevre üzerinde güçlü bir etkisi olan herhangi bir unsurun imha edilmesi için yerel yönetmeliklere sıkı sıkıya uyun.

8.1 ASKI (ŞEK. 11)

Aksesuar olarak kayış takımı tedarik edilebilir.

Makinenin dengeli olmasını ve yerden belirli bir yükseklikte sabit tutulmasını sağlar.

- Askıyı bağlayın.
- Makineyi kanca yardımıyla askıya takın (A, Şek. 11).
- Makinenin dengeli olması için, kancanın (B, Şek. 11) yerini ayarlayın.
- Makine doğru bir yüksekliğe gelecek şekilde kemeri ayarlayın.



DİKKAT

Askıları takın ve makineyi tırpanı kullanırken daima her iki elinizle sapları tutun.

8.2 ÇALIŞMA MODLARI

Makine açıkken/çalışırken, kavrama alanını (A, Şek. 23) daima sol elinizle sıkıca kavrayın.

Motor kısmı gövdeye ne kadar yakın olursa o kadar iyi bir denge sağlanır. En az yorucu pozisyon ise yerden 60° açı ile alınacak pozisyonudur. Güvenlik içinde çalışılır (operatör dalların düşme alanının altında bulunmamaktadır) ve makinenin ağırlığı öne doğru çok dengesiz değildir.

Kesilen dalların düşmesini kolaylaştırmak için, öncelikle alt kısımdaki dalların kesilmesi gereklidir. Daha büyük dallarda (çapı 10 cm'den büyük olan) ise, bunları kökünden değil, boşandırma kesim tekniğini (Şek. 21) kullanarak parçalar halinde kesiniz (maks. 20 cm'lik uzunluklarda).

Dalları küçük parçalara kesin. Düşen parçalara ve yerden anormal bir şekilde sıçrayan dallara karşı dikkatli olun.



DİKKAT

Asla keseceğiniz dalın altında durmayınız; dalların düşeceği ve yere düşen sapsapların sıçrayabileceği yerden uzakta durun.

Ayağınızı yere sıkı basın ve emniyetli bir pozisyonda kesim yapın. Doğru bir çalışma pozisyonu alın.

Uzun süre aynı pozisyonda durmayınız; çalışma pozisyonunuzu sıkça değiştirin.

Merdiven kullanmayın veya dengesiz pozisyonlarda çalışmayın, herhangi bir sökme işlemini kolaylaştırmak için çalışma alanını temiz tutun.

Makineyle ağaçlara tırmanmak yasaktır; sadece hidrolik liftli kabinlerle çalışmaya izin verilir.



DİKKAT

Havaî elektrik hatlarının yakınında çalışırken çok dikkatli olun. Düşen dallar hatların kısa-devre yapmasına sebep olabilir. Cihazı gerilim hatlarına asla 10 metreden fazla yaklaştırmayınız.

8.3 ÇALIŞMA TEKNİKLERİ

8.3.1 Boşandırma tekniği ile kesim (Şek. 22)

Dalın küçük parçalar fırlatmasını, tahrik çubuğunun geri tepmesini veya bloke olmasını önlemek için, büyük çaplı dalları alt kısımlarından boşandırma tekniği ile biraz kesin (1). Daha sonra üstten kesmeye devam edin (2).

8.4 İŞ BİTTİĞİNDE

İş bittiğinde, makineyi daha önce belirtilen şekilde durdurun.



DİKKAT

Makineyi herhangi bir ortama yerleştirmeden önce, soğumasını bekleyin. Yangın riskini azaltmak için makineyi çim, yaprak veya aşırı yağ kalıntılarını arındırınız; bir oda içinde kesim artığı malzemeleri içeren kapları bırakmayınız.

9 BAKIM



DİKKAT

- Bakım işlemleri sırasında daima koruyucu eldivenleri takın.
- Bakım işlemlerini motor veya akü sıcakken gerçekleştirmeyin. Makineyi durdurun ve soğumasını bekleyin. Bakımı makine kapalıyken ve akü çıkarılmış haldeyken yapın.
- Bakım yapılmaması veya yanlış bakım yapılması, güvenlik aygıtlarının çıkarılması veya değiştirilmesi ve/veya orijinal olmayan yedek parçaların kullanılması, operatörün veya üçüncü şahısların ciddi veya ölümcül şekilde yaralanmasına neden olabilir.



DİKKAT

Sizin ve başkalarının güvenliği için:

- Her kullanımdan sonra aküyü yuvasından çıkarın ve olası hasarları kontrol edin.
- Makinenin verimini ve güvenliğini zaman içinde korumak için doğru bir bakım şarttır.
- Makinenin her zaman güvenli çalışma koşullarında olduğundan emin olmak için somunları ve vidaları sıkılmış durumda tutun.
- Makineyi asla yıpranmış veya hasarlı parçalar ile kullanmayın. Hasarlı parçalar değiştirilmeli ve asla tamir edilmemelidir.
- Sadece orijinal yedek parçaları kullanın. Aynı kalitede olmayan parçalar makineye ve güvenliğine zarar verebilir.

9.1 ZİNCİRİN BİLENMESİ



DİKKAT

Bileme talimatlarına riayet edilmemesi, geri tepme riskini önemli ölçüde artırır.

Zincir aralığı/adımı 1/4"x0.043".

Zinciri, koruyucu eldivenler ve \varnothing 4 mm (5/32") yuvarlak eğe kullanarak bileyin.

Zinciri her zaman kesici kenarın içinden dışına doğru (Şek. 25) bileyin. Keskin zincir gözleri bileme işleminden sonra aynı genişlik ve uzunlukta olmalıdır.



DİKKAT

Talaşın normal testere talaşı gibi çok küçük boyutlara sahip olduğu tespit edildiğinde zincir bilenmelidir.

Her 3-4 bilemede bir, derinlik sınırlayıcıyı kontrol etmek ve gerekirse yassı eğe ve opsiyonel olarak tedarik edilen uygun şablonu kullanarak eğelemek ve ardından ön köşeyi (Şek. 24) yuvarlamak gerekir.



DİKKAT

Derinlik sınırlayıcının doğru ayarlanması, zincirin doğru bilenmesi kadar önemlidir.

9.2 KILAVUZ ÇUBUK

Ucu makaralı çubuklar yağlama için bir şırınga kullanılarak gres yağı ile yağlanmalıdır.

Tek biçimli aşınma sağlamak için çubuk her 8 saatte bir döndürülmelidir.

Opsiyonel olarak tedarik edilen sıyrıcı ile çubuk oluşunu ve yağlama deliğini temiz tutun.

Çubuk kılavuzlarının paralel olduğunu kontrol edin ve gerekirse yassı eğe ile yan çapakları giderin.

Çubuğu döndürün ve yağlama deliklerinde kir olmadığını kontrol edin.



DİKKAT

Aşınmış bir zincir makarası üzerine asla yeni bir zincir takmayın.

9.3 MAKİNEİNİN SOĞUTULMASI

Aşırı ısınmayı ve makinenin zarar görmesini önlemek için, soğutma havası giriş ızgaraları daima temiz tutulmalı, çim ve döküntülerden arındırılmış olmalıdır.

9.4 YAĞ FİLTRESİ

Yağ filtresini düzenli aralıklarla kontrol edin. Filtreyi temizlemek için yağ doldurma deliğinden çıkarın; aşırı kir olması durumunda değiştirin (Şek. 26).

9.5 OLĞANDIŞI BAKIM

Gerekirse, yoğun kullanımlarda sezon sonunda veya normal kullanımlarda iki senede bir teknik yardım ağından uzman bir teknisyen tarafından genel bir kontrol yapılmasını sağlayın.

Size en yakın Yetkili Servisi aşağıdaki adreste bulabilirsiniz: <https://www.myemak.com/int/filiali-e-distributori/distributori>.



DİKKAT

- Bu kılavuzda yer almayan tüm bakım işlemleri Yetkili Servis Merkezi tarafından gerçekleştirilmelidir. Makinenin sürekli ve düzenli işleyişini garanti etmek için zamanla gerçekleştirmek zorunda kalacağınız yedek parça değişimlerinde yalnızca **ORJİNAL YEDEK PARÇALAR** kullanmanız gerektiğini unutmayın.
- İzin verilmeyen modifikasyonların yapılması ve/veya orijinal olmayan yedek parçaların kullanılması, operatör veya üçüncü şahıslarda ciddi veya ölümcül yaralanmalara ve garantinin anında geçersiz kalmasına neden olabilir.

9.6 BAKIM TABLOSU

Sadece normal işletim koşulları için lütfen aşağıdaki bakım aralıklarını takip etmeye önem veriniz. Günlük kullanım normalden daha uzunsa veya olumsuz kesme koşulları ortaya çıkıyorsa, önerilen frekanslar birbirleriyle yakınlaştırılmalıdır		Her kullanım öncesi	Haftalık olarak	Aylık	Hasarlı ya da Arzalıysa	Gerektiğinde
Tüm makine	Gözden geçirin (sızıntılar, çatlaklar ve aşınma)	X				
	Günlük İş Bitimi Sonrası Temizleyiniz	X				
Yağ tankı	Gözden geçirin (sızıntılar, çatlaklar ve aşınma)	X		X		
Zincirin yağlanması	Performans kontrolü	X		X		
Akü	Akünün sağlam olduğunu kontrol edin	X				
	Akünün şarjını kontrol edin	X				
	Makine ile akü arasındaki bağlantıları kontrol edin			X		
Akü şarj cihazı	Akü şarj cihazının sağlam ve çalışır durumda olup olmadığını kontrol edin.	X				
	Makine ile akü şarj cihazı arasındaki bağlantıları kontrol edin			X		
Zincir	Gözden Geçiriniz (Hasar, Keskinlik ve Aşınma)	X		X		
	Gerginliği kontrol edin	X		X		
	Bileme: kesme derinliğini kontrol edin				X	
Kılavuz çubuk	Denetleyin: hasar ve aşınma	X		X		
	Oluğu ve yağ kanalını temizleyin	X				
	Makarayı döndürün, yağlayın ve çapakları alın		X			
	Değiştirin				X	
Pinyon	Denetleyin: hasar ve aşınma		X			(1)

TR

Sadece normal işletim koşulları için lütfen aşağıdaki bakım aralıklarını takip etmeye önem veriniz. Günlük kullanım normalden daha uzunsa veya olumsuz kesme koşulları ortaya çıkıyorsa, önerilen frekanslar birbirleriyle yaklaşıtırmalıdır		Her kullanım öncesi	Haftalık olarak	Aylık	Hasarlı ya da Arzalıysa	Gerektiğinde
Zinciri durdurma	Denetleyin: hasar ve aşınma	X	X			X
	Değiştirin				X	
Tüm erişilebilir vidalar ve somunlar	Kontrol edin ve yeniden sıkın		X			

(1) Yeni bir zincirle değiştirin.

10 NAKLİYE

⚠ DİKKAT

Makinenin araçla taşınması halinde, araca kayışlar vasıtasıyla düzgün ve sağlam bir şekilde sabitlendiğinden emin olun. Makine yatay konumda ve ayrıca bu makineler için geçerli nakliye yönetmeliklerinin ihlal edilmediği garanti edilerek taşınır.

- Makineyi kapatın, kesme aletinin durmasını bekleyin ve aküyü yuvasından çıkarın.
- Makineyi sadece kulpundan tutun ve kesme cihazını hareket yönünün tersine yönlendirin.

⚠ DİKKAT

Budama makinesi kapalı ve çubuk muhafazası üzerinde iken taşıyın (Şek. 12).

11 DEPOYA KALDIRMA

Makine uzun bir süre kullanılmayacaktır:

- Aküyü çıkarınız (doğru saklama için akü kullanım kılavuzunu da okuyunuz).
- Aküleri çocukların erişemeyeceği bir yerde, karanlık ve kuru bir ortamda 0 ÷ 23 °C arasında, tozdan ve aşındırıcı gazların olmadığı bir yerde saklayın. Doğrudan güneş ışığı alan bir yerde saklamaktan kaçının.
- Kullanım sırasında akü, makineyi kapatan ve çalışmasını durduran bir koruma cihazı ile tamamen deşarj olmaya karşı korunmaktadır.
- Yağ çıkış borusu ve pompasını da tamamen boşaltmak için makineyi boşa çalıştırın.
- Her çalışma bitiminde, makineyi toz ve kirden tamamen temizleyin, arızalı parçaları onarın veya değiştirin.
- Makine, hava koşullarına karşı korunaklı ve kuru bir yerde muhafaza edilmelidir.
- Makineyi çocukların erişemeyeceği bir yerde saklayın.
- Bir kış mevsiminden sonra tekrar çalıştırma ile ilgili prosedürler, makinenin normal çalıştırma için geçerli prosedürleri ile aynıdır (bkz. bölüm 7.1 *Başlatma (Şek. 17) (PPXi 530 - PTXi 530 modelleri için)*).

⚠ DİKKAT

Makineyi depolarken, koruyucuyu (M, Şek. 27) takın.

12 ÇEVRENİN KORUNMASI

Çevreyi korumak, makinenin kullanımında bir arada yaşama yararına ve yaşadığımız çevre için önemli ve öncelikli bir husus olmalıdır.

- Komşularımız için rahatsızlık verici bir unsur olmaktan kaçının.
- Kesim sonrasında ortaya çıkan malzemeleri imha etmek için yerel mevzuat ve düzenlemelere titizlikle uyun.

- Ambalaj malzemelerinin, yağların, yakıtın, akülerin, filtrelerin, bozulmuş, aşınmış parçaların veya çevre üzerinde güçlü bir etkisi olan herhangi bir unsurun imha edilmesi için yerel yönetmeliklere sıkı sıkıya uyun. Bu atıklar çöpe atılmamalı, ayrıştırılmalı ve malzemelerin geri dönüşümünü sağlayacak uygun toplama merkezlerine götürülmelidir.

12.1 SÖKÜM VE İMHA

Makine hizmet dışı bırakıldığında, çevreye atmayın, bir toplama merkezine yönlendirin.

Makinenin imalatında kullanılan malzemelerin büyük bir çoğunluğu geri dönüşümlü malzemelerdir; tüm metaller (çelik, alüminyum, pirinç) normal bir demir telafi merkezine teslim edilebilir. Bilgi için bölgenizdeki atık toplama hizmeti veren merkezlere başvurabilirsiniz. Makinenin sökümünden kaynaklanan atıkların imhası, toprağı, havayı ve suyu kirletmekten imtina ederek çevreye saygılı bir şekilde gerçekleştirilmelidir.

Her halükarda, konu ile yürürlükteki yerel mevzuat ve düzenlemelere uygun olmalıdır.

Makine hurdaya çıkarılacağı zaman, CE işaret etiketi de bu kılavuzla birlikte imha edilmelidir.

13 GARANTİ ŞARTLARI

1. Garanti süresi, malın teslim tarihinden itibaren başlar ve 2 (iki) yıldır.
2. Malın bütün parçaları dahil olmak üzere tamamı garanti kapsamındadır.
3. Malın ayıplı olduğunun anlaşılması durumunda tüketici, 6502 sayılı Tüketicinin Korunması Hakkında Kanun'un 11. maddesinde yer alan;
 - a. Sözleşmeden dönme,
 - b. Satış bedelinden indirim isteme,
 - c. Ücretsiz onarılmasını isteme,
 - d. Satılanın ayıpsız bir misli ile değiştirilmesini isteme, haklarından birini kullanabilir.
4. Tüketicinin bu haklardan ücretsiz onarım hakkını seçmesi durumunda satıcı; işçilik masrafı, değiştirilen parça bedeli ya da başka herhangi bir ad altında hiçbir ücret talep etmeksizin malın onarımını yapmak veya yaptırmakla yükümlüdür. Tüketici ücretsiz onarım hakkını üretici veya ithalatçıya karşı da kullanabilir. Satıcı, üretici ve ithalatçı tüketicinin bu hakkını kullanmasından müteselsilen sorumludur.
5. Tüketicinin, ücretsiz onarım hakkını kullanması halinde malın;
 - Garanti süresi içinde tekrar arızalanması,
 - Tamiri için gereken azami sürenin aşılması,
 - Tamirinin mümkün olmadığı için, yetkili servis istasyonu, satıcı, üretici veya ithalatçı tarafından bir raporla belirlenmesi durumlarında;

6. Tüketici malın bedel iadesini, ayıp oranında bedel indirimini veya imkân varsa malın ayıpsız misli ile değiştirilmesini satıcıdan talep edebilir. Satıcı, tüketicinin talebini reddedemez. Bu talebin yerine getirilmemesi durumunda satıcı, üretici ve ithalatçı müteselsilen sorumludur.
7. Malın tamir süresi 20 iş gününü geçemez. Bu süre, garanti süresi içerisinde mala ilişkin arızanın yetkili servis istasyonuna veya satıcıya bildiri tarihinde, garanti süresi dışında ise malın yetkili servis istasyonuna teslim tarihinden itibaren başlar. Malın arızasının 10 iş günü içerisinde giderilememesi halinde, üretici veya ithalatçı; malın tamiri tamamlanıncaya kadar, benzer özelliklere sahip başka bir malı tüketicinin kullanımına tahsis etmek zorundadır. Malın garanti süresi içerisinde arızalanması durumunda, tamirde geçen süre garanti süresine eklenir.
8. Malın kullanma kılavuzunda yer alan hususlara aykırı kullanılmasından kaynaklanan arızalar garanti kapsamı dışındadır.
9. Tüketici, garantiden doğan haklarının kullanılmasına ile ilgili olarak çıkabilecek uyuşmazlıklarda yerleşim yerinin bulunduğu veya tüketici işleminin yapıldığı yerdeki Tüketici Hakem Heyetine veya Tüketici Mahkemesine başvurabilir.
10. Satıcı tarafından bu Garanti Belgesinin verilmemesi durumunda, tüketici Gümrük ve Ticaret Bakanlığı Tüketicinin Korunması ve Piyasa Gözetimi Genel Müdürlüğü'ne başvurabilir.

TR

ÜRETİCİ FİRMANIN			
ÜN VANI:	EMAK S.P.A		
ADRESİ:	Via E. Fermi, 4 - 42011 Bagnolo in Piano (Reggio Emilia) ITALYA		
WEB:	www.emak.it		
TEL/FAX:	+390522951555		
E-mail:	info@emak.it		
İTHALATÇI FİRMANIN			
ÜN VANI:	SEMAK MAKİNA TİC. VE SAN. A.S.		
MERKEZ ADRESİ:	GEBZE GÜZELLER O.S.B. İNÖNÜ MAH. ASIK VEYSEL SOK. NO:2 GEBZE /KOCAELİ - TÜRKİYE		
WEB:	www.semak.com.tr		
E-mail:	info@semak.com.tr		
SERVİS İSTASYONUNUN			
ÜN VANI	ADRESİ	YETKİLİSİ	TEL/FAX
SEMAK MAKİNA TİC. VE SAN. A.S.	GEBZE GÜZELLER ORGANİZE SANAYİ BÖLGESİ İNÖNÜ MAH. ASIK VEYSEL SOK. NO:2 GEBZE /KOCAELİ - TÜRKİYE	SELİM KELES	0262 723 2900 / 0262 723 2929

14 ARIZA TEŞHİSİ

 DİKKAT		
<ul style="list-style-type: none"> • Makinenin çalıştırılmasının kesinlikle gerekmesi durumu haricinde, aşağıdaki tabloda önerilen tüm düzeltici testleri gerçekleştirmeden önce daima makineyi durdurun ve aküyü çıkarın. • Olası tüm sebepler kontrol edildikten sonra halen problemin giderilememesi halinde, bir Yetkili Servise danışın. Bu tabloda listelenenlerden farklı bir problemin tespit edilmesi halinde, bir Yetkili Servise danışın. 		

SORUN	OLASI NEDENLER	ÇÖZÜM
Düğme kullanılarak makine çalıştırılmıyor	Akü yok veya doğru takılmamış	Akünün yuvasına iyi oturduğundan emin olun
	Akünün şarjı bitmiş	Şarj durumunu kontrol edin ve aküyü yeniden şarj edin
Makine çalışma sırasında duruyor	Akü yok veya doğru takılmamış	Akünün yuvasına iyi oturduğundan emin olun
	Akünün şarjı bitmiş	Şarj durumunu kontrol edin ve aküyü yeniden şarj edin
Düşük akü ömrü	Daha yüksek akım emilimi ile ağır kullanım koşulları	Kullanımı optimize edin
Akü şarj cihazı aküyü şarj etmiyor (Kırmızı LED yanık)	Kirli kontaklar	Kontaktları temizleyin
Akü şarj cihazı aküyü şarj etmiyor (hiçbir LED yanmıyor)	Şarj cihazında gerilim yok	Fişin takılı olduğunu ve prizde gerilim olduğunu kontrol edin
	Akü şarj cihazı arızalı	Orijinal bir yedek parça ile değiştirin
Makine marş basıyor ve çalışıyor, ancak zincir dönmüyor.	Zincir gerginliği çok sıkı	Zincir gerdirme; 5.1 Çubuk ve zincirin montajı bölümündeki talimatlara bakın.
	Doğru olmayan çubuk ve zincirin takılması	5.1 Çubuk ve zincirin montajı bölümündeki talimatlara bakın.
	Hasarlı zincir ve/veya çubuk	5.1 Çubuk ve zincirin montajı bölümündeki talimatlara bakın.
	Hasarlı kavrama ve/veya pinyon	Gerekirse değiştiriniz: Bir Yetkili Servis ile temasa geçiniz

 DİKKAT	
Makine çalışırken asla zincire dokunmayın.	

TR

1 WPROWADZENIE.....	285	8 TRYBY ROBOCZE I TECHNIKI PRACY.....	300
1.1 Jak czytać niniejszy podręcznik	285	8.1 Pasy nośne (Rys. 11)	300
2 ZAPOZNANIE SIĘ Z URZĄDZENIEM	286	8.2 Tryby robocze	301
2.1 Opis urządzenia i zakres jego		8.3 Techniki pracy.....	301
zastosowania	286	8.3.1 Ciężce z rozładowaniem (Rys. 22)	301
2.2 Elementy urządzenia	286	8.4 Zakończenie pracy	301
2.3 Wyjaśnienie symboli oraz ostrzeżeń dotyczących		9 KONSERWACJA	302
bezpieczeństwa (Rys. 2)	287	9.1 Ostrzenie łańcucha	302
2.3.1 Informacje dla użytkowników	287	9.2 Prowadnica	302
3 OGÓLNE OSTRZEŻENIA DOTYCZĄCE		9.3 Chłodzenie narzędzia	303
BEZPIECZEŃSTWA URZĄDZENIA	288	9.4 Filtr oleju	303
3.1 Ogólne zalecenia dotyczące bezpieczeństwa		9.5 Konserwacja pozaplanowa	303
narzędzia elektrycznego	289	9.6 Tabela konserwacji	303
3.1.1 Ostrzeżenia dotyczące bezpieczeństwa		10 TRANSPORT	304
okresywarki na drążku teleskopowym	291	11 PRZECHOWYWANIE.....	305
3.2 Środki ochrony indywidualnej (ŚOI).....	293	12 OCHRONA ŚRODOWISKA.....	305
4 ZASADY OBSŁUGI	293	12.1 Rozbiórka i utylizacja	305
4.1 Dodatkowe przepisy dotyczące		13 KARTA GWARANCYJNA	306
bezpieczeństwa	294	14 WYSZUKIWANIE I USUWANIE USTEREK	307
4.2 Instrukcja obsługi akumulatora	295		
5 MONTAŻ.....	295		
5.1 Montaż prowadnicy i łańcucha	295		
5.2 Montaż narzędzia tnącego (Rys. 8)	296		
5.3 Montaż rękojeści i wału napędowego			
(Rys. 9)	296		
5.4 Montaż osłony tylnej	296		
5.5 Montaż akumulatora	296		
6 PRZYGOTOWANIE DO PRACY	297		
6.1 Kontrola urządzenia	297		
6.2 Ładowanie akumulatora	297		
6.3 Wyświetlacz (Rys. 13) (specyficzny dla modeli			
PPXi 530 - PTXi 530)	297		
6.4 Olej do smarowania łańcucha	298		
6.4.1 Automatyczny system smarowania.....	298		
6.4.2 Regulacja natężenia przepływu oleju			
(Rys. 19)	298		
7 OBSŁUGA URZĄDZENIA	299		
7.1 Rozruch (Rys. 17) (specyficzny dla PPXi 530 -			
PTXi 530).....	299		
7.2 Rozruch (Rys. 18) (specyficzny dla PPXi 530R -			
PTXi 530R)	299		
7.3 Aplikacja mobilna	299		
7.3.1 Podłączyć urządzenie do aplikacji.	299		
7.3.2 Pierwsze użycie aplikacji	299		
7.4 Zatrzymywanie silnika (Rys. 18)	299		
7.5 Wyłączanie urządzenia (Rys. 17) (dotyczy modeli			
z wyświetlaczem PPXi 530 - PTXi 530)	300		

1 WPROWADZENIE

Dziękujemy za wybór produktu Emak.

Nasza sieć autoryzowanych sprzedawców i warsztatów serwisowych jest do Państwa całkowitej dyspozycji w razie potrzeby.



UWAGA

Przed przystąpieniem do pracy zapoznać się z treścią niniejszej instrukcji obsługi a w szczególności z zasadami bezpieczeństwa.



UWAGA

Niniejszy podręcznik musi towarzyszyć narzędziu przez cały okres jego eksploatacji.



UWAGA

RYZYKO USZKODZENIA SŁUCHU. W zwykłych warunkach użytkowania urządzenie to powoduje narażenie operatora na dzienny poziom hałasu wyższy lub równy 85 dB (A).

Instrukcja zawiera wyjaśnienia dotyczące działania komponentów urządzenia oraz informacje na temat niezbędnych czynności kontrolnych oraz konserwacyjnych.



UWAGA

Należy również uważnie przeczytać podręcznik obsługi i konserwacji akumulatora i ładowarki!

UWAGA

Opisy oraz ilustracje zawarte w niniejszej instrukcji nie zawsze dokładnie odzwierciedlają stan faktyczny. Producent zastrzega sobie prawo do wprowadzania zmian bez konieczności aktualizowania niniejszego podręcznika za każdym razem. Ilustracje mają charakter poglądowy. Rzeczywiste elementy mogą się różnić od tych przedstawionych na ilustracjach. W razie wątpliwości skontaktować się z autoryzowanym serwisem.

PL

1.1 JAK CZYTAĆ NINIEJSZY PODRĘCZNIK

Podręcznik podzielony jest na rozdziały i punkty. Każdy punkt stanowi podpoziom odnośnego rozdziału. Odniesienia do rozdziałów lub punktów oznaczono napisem „rozdział” lub „punkt”, po którym następuje odpowiedni numer. Przykład: „rozdział 2”.

Oprócz instrukcji dotyczących użytkowania i konserwacji niniejszy podręcznik zawiera fragmenty wymagające szczególnej uwagi użytkownika. Fragmenty te zostały oznaczone symbolami opisanymi poniżej:



UWAGA

Gdy istnieje ryzyko wypadku lub obrażeń, nawet śmiertelnych, lub poważnych szkód materialnych.



PRZESTROGA

Gdy istnieje ryzyko uszkodzenia narzędzia lub jego poszczególnych podzespołów.

UWAGA

Dostarcza dodatkowych informacji do poprzednich instrukcji zawartych w komunikatach dotyczących bezpieczeństwa.

Ilustracje w niniejszej instrukcji obsługi są ponumerowane następująco: 1, 2, 3 itd. Podzespoły wskazane na ilustracjach oznaczone są literami lub cyframi, w zależności od przypadku. Odniesienie do podzespołu C na rysunku 2 jest wskazywane za pomocą sformułowania: „Patrz C, Rys. 2” lub po prostu „(C, Rys. 2)”.

2 ZAPOZNANIE SIĘ Z URZĄDZENIEM

2.1 OPIS URZĄDZENIA I ZAKRES JEGO ZASTOSOWANIA

Niniejsze urządzenie to sprzęt ogrodniczy, a dokładniej okrzywywarka z silnikiem elektrycznym zasilanym baterią akumulatorową.

Operator może uruchamiać główne elementy sterownicze, zachowując zawsze bezpieczną odległość od narzędzia tnącego.

Użytkowanie zgodne z przeznaczeniem

To urządzenie zostało zaprojektowane i skonstruowane do cięcia gałęzi.

Użytkowanie niezgodne z przeznaczeniem

UWAGA

Narzędzie może być używane wyłącznie do cięcia gałęzi. Zabrania się cięcia innych materiałów. Wibracje oraz odbicie są wówczas inne i zasady bezpieczeństwa nie byłyby zachowane. Nie używać okrzywywarki jako dźwigni do podnoszenia, przesuwania lub łamania przedmiotów; nie wolno jej mocować do stałych podpór. Zabrania się podłączania do wału odbioru mocy okrzywywarki, innych narzędzi lub osprzętu oprócz zalecanych przez producenta.

UWAGA

Nie należy wykonywać prac podczas złej pogody, przy słabej widoczności, zbyt niskiej lub wysokiej temperaturze. Sprawdzić, czy nie ma suchych gałęzi, które mogłyby spaść na operatora.

UWAGA

Urządzenia można udostępniać lub pożyczać wyłącznie osobom doświadczonym, znającym zasady jego działania i obsługi. Należy do niej dołączyć również Instrukcję obsługi, którą trzeba przeczytać przed przystąpieniem do pracy.

Każde inne zastosowanie różne od wymienionych powyżej może okazać się niebezpieczne i spowodować szkody dla osób i/lub mienia. Do zastosowań niezgodnych z przeznaczeniem należy na przykład, między innymi:

- używanie urządzenia do zmiatania;
- przycinanie żywopłotów lub inne prace, podczas których narzędzie tnące nie znajduje się na poziomym terenie;
- używanie urządzenia do cięcia materiału pochodzenia nieroślinnego;
- obsługa maszyny przez więcej niż jedną osobę;
- rozdrabnianie materiału na kompost;
- używać kombinacji przewodnicy i łańcucha innych niż wymienione w tabeli na stronie 10. Niebezpieczeństwo poważnych zranień i obrażeń.

Używanie urządzenia niezgodnie z przeznaczeniem powoduje przepadek gwarancji oraz zwolnienie z wszelkiej odpowiedzialności Producenta, z przeniesieniem na użytkownika zobowiązań wynikających z wyrządzonych szkód oraz odniesionych przez niego samego lub osoby trzeciej obrażeń.

2.2 ELEMENTY URZĄDZENIA

Na ilustracji Rys. 1 przedstawiono główne podzespoły urządzenia:

1. Teleskopowy wał napędowy
2. Przewodnica
3. Łańcuch
4. Zbiornik oleju
5. Korek wlewu oleju
6. Śruba regulacji oleju do łańcucha
7. Śruba blokująca olej
8. Nakrętka mocująca przewodnicę
9. Śruba regulacyjna łańcucha
10. Osłona łańcucha
11. Osłona przewodnicy
12. Strefa chwytu
13. Osłona tylna
14. Akumulator
15. Moduł napędu
16. Rękojeść tylna

- | | |
|--|--|
| 17. Dźwignia gazu | 19. Dźwignia bezpieczeństwa (specyficzna dla modeli PPXi 530R - PTXi 530R) |
| 18. Dźwignia bezpieczeństwa (specyficzna dla modeli PPXi 530 - PTXi 530) | 20. Wyświetlacz |
| | 21. Uchwyt pasa nośnego |

2.3 WYJAŚNIENIE SYMBOLI ORAZ OSTRZEŻEŃ DOTYCZĄCYCH BEZPIECZEŃSTWA (RYS. 2)

1.



UWAGA

Nieprawidłowe korzystanie z urządzenia może stwarzać zagrożenie dla operatora i dla innych osób.

2. Trzymać osoby postronne w bezpiecznej odległości.
3. Niebezpieczeństwo porażenia prądem elektrycznym - należy zachować bezpieczną odległość od linii energetycznych.
4. Przed przystąpieniem do korzystania z urządzenia należy uważnie przeczytać instrukcję obsługi i konserwacji.
5. Założyć kask, okulary i nauszniki ochronne.
6. Nosić atestowane rękawice ochronne.
7. Nosić przeciwpoślizgowe obuwie ochronne.
8. Przed przystąpieniem do konserwacji wyjąć akumulator.
9. Nie narażać urządzenia na deszcz (lub wilgoć).
10. Oznaczenie zgodności CE.
11. Typ urządzenia: **OKRZESYWARKA**.
12. Numer seryjny.
13. Rok produkcji.
14. Napięcie zasilania. Urządzenie zasilane prądem stałym.
15. Patrz rozdział 2.3.1 *Informacje dla użytkowników*.

PL

2.3.1 Informacje dla użytkowników



Produkt zgodny z Dyrektywami 2011/65/WE i 2012/19/WE w sprawie ograniczenia stosowania substancji niebezpiecznych w urządzeniach elektrycznych i elektronicznych oraz utylizacji odpadów.

Ten symbol umieszczony na urządzeniu oznacza, że po zakończeniu eksploatacji produkt **musi** być zbierany oddzielnie od innych odpadów.

Użytkownik musi zatem zwrócić sprzęt, którego okres eksploatacji dobiegł końca, do odpowiednich punktów selektywnej zbiórki odpadów elektronicznych i elektrycznych lub zwrócić go sprzedawcy detalicznemu przy zakupie **nowego urządzenia równorzędnego typu, na zasadzie jeden do jednego**.

Poprawna segregacja umożliwi ponowne wykorzystanie odpadów, ich recykling oraz likwidację w sposób przyjazny dla środowiska, dzięki czemu zmniejszy się ich ujemny wpływ na środowisko oraz zdrowie i sprzyja się recyklingowi materiałów, z których urządzenie jest zbudowane.

Nieprawidłowa utylizacja urządzenia przez użytkownika zagrożone jest sankcjami przewidzianymi przez prawo.



UWAGA

Akumulatory należy utylizować oddzielnie od urządzenia!



UWAGA

Należy również uważnie przeczytać podręcznik obsługi i konserwacji akumulatora i ładowarki!

3 OGÓLNE OSTRZEŻENIA DOTYCZĄCE BEZPIECZEŃSTWA URZĄDZENIA

UWAGA

Przeczytać wszystkie ostrzeżenia dotyczące bezpieczeństwa, instrukcje, ilustracje i specyfikacje dołączone do tego urządzenia. Nieprzestrzeganie poniższych instrukcji może spowodować porażenie prądem, pożar i/lub poważne obrażenia.

UWAGA

Przy prawidłowym użytkowaniu urządzenie jest szybkim, wygodnym i skutecznym narzędziem pracy. W przypadku użytkowania w nieprawidłowy sposób lub bez zachowania należytych środków ostrożności może się jednak ono stać niebezpiecznym narzędziem. Aby praca była zawsze przyjemna i bezpieczna, należy zawsze dokładnie przestrzegać zasad bezpieczeństwa podanych w niniejszej instrukcji.

UWAGA

To urządzenie generuje pole elektromagnetyczne podczas pracy! Pole to może, w pewnych okolicznościach, zakłócać działanie aktywnych lub pasywnych implantów medycznych! Aby zmniejszyć ryzyko poważnych lub śmiertelnych obrażeń, zalecamy użytkownikom z wszczepionym implantem medycznym zasięgnięcie porady lekarza i skonsultowanie się z producentem implantu medycznego przed przystąpieniem do użytkowania tego produktu!

UWAGA

Operator musi być przeszkolony w zakresie wszystkich czynności opisanych w podręczniku.

UWAGA

Urządzenie wyłącza się w trybie blokady, poprzez naciśnięcie i przytrzymanie przez 5 sekund dźwigni gazu.

UWAGA

Gdy urządzenie jest włączone, należy zawsze mocno trzymać strefę chwytu (A, Rys. 23) lewą ręką. Zawsze trzymać korpus po lewej stronie wału napędowego. Nie wolno nigdy chwycić urządzenia ze skrzyżowanymi ramionami. Instrukcje te dotyczą również osób leworęcznych

UWAGA

Przed włączeniem urządzenia zablokować drążek teleskopowy.

UWAGA

Rozporządzenia krajowe mogą ograniczać użycie urządzenia.

Zachować wszystkie ostrzeżenia i instrukcje do wykorzystania w przyszłości.

1. Nie należy używać urządzenia przed uzyskaniem odpowiedniego instruktażu w zakresie jego obsługi. Operator, który korzysta z urządzenia po raz pierwszy, powinien poćwiczyć pracę z urządzeniem przed zastosowaniem go w praktyce.
2. Urządzenie może być używane wyłącznie przez osoby dorosłe w dobrej kondycji fizycznej, znające zasady jego obsługi.
3. Nie używać niesprawnych akumulatorów. Stosować wyłącznie oryginalne akumulatory.
4. Nie należy kosić trawy w pobliżu innych przewodów elektrycznych.
5. Nie dotykać pod żadnym pozorem niebezpiecznych części w ruchu, zanim narzędzie nie zostanie wyłączone i zanim niebezpieczne części w ruchu całkowicie się nie zatrzymają.
6. Zatrzymać narzędzie, gdy w pobliżu znajdują się osoby, zwłaszcza dzieci, bądź zwierzęta.
7. Pracować wyłącznie przy świetle dziennym.
8. Przed użyciem narzędzia lub po jakimkolwiek uderzeniu sprawdzić je pod kątem oznak zużycia lub uszkodzeń i wykonać niezbędne naprawy.
9. Nie używać nigdy narzędzia z uszkodzonymi lub brakującymi osłonami.
10. Trzymać zawsze dłonie i stopy z dala od narzędzia tnącego, zwłaszcza podczas uruchamiania urządzenia.

11. Przed uruchomieniem urządzenia sprawdzić, czy dźwignia gazu jest sprawna i swobodnie się porusza.
12. Przed uruchomieniem urządzenia należy się upewnić, że łańcuch obraca się swobodnie i nie ma kontaktu z ciałami obcymi.
13. Należy obowiązkowo używać pasów nośnych dołączonych do urządzenia.
14. Nie montować nigdy metalowych narzędzi tnących.
15. Nie używać nigdy części zamiennych lub akcesoriów niedostarczonych lub niezalecanych przez producenta.
16. Przed przystąpieniem do kontroli, czyszczenia lub wykonywania jakichkolwiek czynności w obrębie narzędzia, bądź gdy nie jest ono używane, należy wyjąć akumulator z wnętrza.
17. Upewnić się zawsze, że przestrzenie, przez które przepływa powietrze używane do chłodzenia, są wolne od zanieczyszczeń.
18. Po każdorazowym użyciu wyjąć akumulator z wnętrza i sprawdzić ją pod kątem ewentualnych uszkodzeń.
19. Przechowywać narzędzie poza zasięgiem dzieci.
20. Nie używać narzędzia w przypadku złej pogody, a przede wszystkim podczas burzy z piorunami.
21. Przed przekazaniem narzędzia innej osobie należy z niego zawsze wyjąć akumulator.
22. Zabrania się podłączania do wału odbioru mocy urządzenia jakiegokolwiek narzędzia innego niż dostarczone przez producenta.
23. Wszelkie etykiety sygnalizujące niebezpieczeństwo lub związane z bezpieczeństwem należy zachować w nienagannym stanie. W razie ich uszkodzenia lub zniszczenia należy je niezwłocznie wymienić (patrz rozdział 2.3 *Wyjaśnienie symboli oraz ostrzeżeń dotyczących bezpieczeństwa (Rys. 2)*).
24. Nie należy nigdy wykonywać samemu czynności lub napraw niewchodzących w zakres zwykłej konserwacji. W celu wykonania jakiegokolwiek innej interwencji należy zwrócić się do autoryzowanego serwisu.
25. Zapoznać się z elementami sterowania i z prawidłową obsługą narzędzia.
26. Postępować zawsze zgodnie z naszymi instrukcjami dotyczącymi konserwacji.
27. Należy codziennie sprawdzać stan urządzenia w celu upewnienia się, że wszystkie jego elementy funkcjonują prawidłowo i w sposób bezpieczny.
28. Nie używać urządzenia, jeżeli jest ono uszkodzone, nieprawidłowo naprawione, niewłaściwie zmontowane lub przerobione według własnego uznania. Nie zdejmować, nie uszkadzać, nie wyłączać żadnego urządzenia zabezpieczającego.
29. Urządzenie można udostępniać lub pożyczać wyłącznie osobom doświadczonym, znającym zasady jego działania i prawidłowej obsługi. Należy do niej dołączyć również Instrukcję obsługi, którą trzeba przeczytać przed przystąpieniem do pracy.
30. W celu uzyskania dalszych wyjaśnień lub w razie konieczności pilnej naprawy należy się zawsze skontaktować ze sprzedawcą.
31. Przechowywać niniejszą instrukcję w odpowiednich warunkach i korzystać z niej przed każdym użyciem urządzenia.
32. Należy pamiętać, że właściciel lub operator ponosi odpowiedzialność za wypadki lub zagrożenia dla osób trzecich lub ich mienia.

PL

3.1 OGÓLNE ZALECENIA DOTYCZĄCE BEZPIECZEŃSTWA NARZĘDZIA ELEKTRYCZNEGO

Termin „narzędzie elektryczne” w ostrzeżeniach odnosi się do elektronarzędzia zasilanego akumulatorowo.

Bezpieczeństwo w miejscu pracy

- a. **Utrzymywać miejsce pracy w czystości i dobrze oświetlone.** Podczas pracy w ciemnych i nieuporządkowanych miejscach łatwo może dojść do wypadków.
- b. **Nie używać narzędzi elektrycznych w środowisku zagrożonym wybuchem, np. w obecności łatwopalnych cieczy, gazów lub pyłów.** Narzędzia elektryczne wytwarzają iskry, które mogą spowodować zapłon pyłów lub oparów.
- c. **Podczas używania narzędzia elektrycznego dzieci i osoby postronne muszą przebywać w bezpiecznej odległości od niego.** Rozproszenie może spowodować utratę kontroli.

Bezpieczeństwo elektryczne

- a. **Wtyczki narzędzia elektrycznego muszą pasować do gniazdek. Nie modyfikować nigdy wtyczki. Nie należy używać przejściówek razem z uzziemionymi narzędziami elektrycznymi.** Używanie niemodyfikowanych wtyczek i gniazdek odpowiedniego typu zmniejsza ryzyko porażenia prądem.
- b. **Nie dopuszczać do kontaktu ciała z uzziemionymi powierzchniami, takimi jak rury, kaloryfery, kuchenki i lodówki.** Jeżeli ciało jest uzziemione, zwiększa się ryzyko porażenia prądem.

- c. **Nie wystawiać narzędzi elektrycznych na działanie deszczu lub wilgoci.** Jeżeli do wnętrza narzędzia elektrycznego dostanie się woda, wzrasta ryzyko porażenia prądem.
- d. **Nie używać przewodu elektrycznego w niewłaściwy sposób. Nie należy używać przewodu zasilającego do przenoszenia lub ciągnięcia narzędzia elektrycznego ani do odłączania wtyczki. Trzymać przewód zasilający z dala od źródeł ciepła, oleju, ostrych krawędzi i ruchomych części.** Uszkodzone lub splątane przewody elektryczne zwiększają ryzyko porażenia prądem.
- e. **Podczas używania narzędzia elektrycznego na zewnątrz należy korzystać wyłącznie z przedłużacza przeznaczonego do użytku na zewnątrz.** Używanie przedłużacza nadającego się do użytku na zewnątrz zmniejsza ryzyko porażenia prądem.
- f. **Podczas korzystania z narzędzia elektrycznego w wilgotnym miejscu należy używać wyłącznika różnicowoprądowego (RCD).** Zastosowanie wyłącznika różnicowoprądowego zmniejsza ryzyko porażenia prądem elektrycznym.

Bezpieczeństwo osobiste

- a. **Podczas używania narzędzia elektrycznego należy zachować czujność, zwracać uwagę na to, co się robi i kierować się zdrowym rozsądkiem. Nie należy używać narzędzia elektrycznego, gdy jest się zmęczonym lub pod wpływem narkotyków, alkoholu lub leków.** Chwila nieuwagi podczas pracy z narzędziami elektrycznymi może doprowadzić do poważnych obrażeń.
- b. **Należy stosować środki ochrony indywidualnej. Podczas pracy należy zawsze nosić okulary ochronne.** Sprzęt ochronny, taki jak maski przeciwpyłowe, antypoślizgowe obuwie ochronne, kaski lub środki ochrony słuchu, używany w odpowiednich warunkach, zmniejsza ryzyko obrażeń fizycznych.
- c. **Zapobieganie przypadkowemu włączeniu** Przed podłączeniem źródła zasilania i/lub akumulatora, podczas podnoszenia lub przenoszenia narzędzia należy upewnić się, że wyłącznik znajduje się w pozycji wyłączonej. Przenoszenie narzędzi elektrycznych z palcem na wyłączniku lub zasilanie narzędzi z włączonym wyłącznikiem sprzyja wypadkom.
- d. **Przed włączeniem narzędzia elektrycznego należy wyjąć klucz regulacyjny.** Pozostawienie klucza na obracającej się części narzędzia elektrycznego może spowodować obrażenia fizyczne.
- e. **Nie wolno sięgać dmuchawą zbyt daleko** Aby zachować lepszą kontrolę nad narzędziem elektrycznym w nieprzewidzianych sytuacjach, należy szukać mocnych punktów oparcia i zawsze utrzymywać równowagę.
- f. **Nosić odpowiednią odzież roboczą. Nie nosić luźnej odzieży ani biżuterii. Trzymać włosy i ubrania z dala od ruchomych części.** Luźne ubrania, biżuteria lub długie włosy mogą się zaplątać w ruchome części.
- g. **Jeżeli dostępne są urządzenia ssące i zbierające, należy upewnić się, że są one prawidłowo podłączone i używane.** Korzystanie z takich urządzeń może zmniejszyć zagrożenia związane z pyłem.
- h. **Nie dopuszczać do sytuacji, w której obycie zdobyte dzięki częstemu korzystaniu z narzędzi prowadzi do obniżenia poziomu uwagi i lekceważenia zasad bezpieczeństwa związanych z narzędziami.** Niedbałe zachowanie może spowodować poważne obrażenia w ułamku sekundy.

Obsługa i konserwacja narzędzia elektrycznego

- a. **Nie działać na narzędzie elektryczne z nadmierną siłą. Należy używać narzędzia elektrycznego odpowiedniego do danego zastosowania.** Narzędzie elektryczne odpowiedniego typu działa lepiej i bezpieczniej przy prędkości, dla której zostało zaprojektowane.
- b. **Nie używać narzędzia elektrycznego, jeżeli przełącznik nie włącza lub wyłącza go prawidłowo.** Narzędzie elektryczne może być niebezpieczne i musi zostać naprawione, jeżeli nie można nim sterować za pomocą przełącznika.
- c. **Przed przystąpieniem do jakichkolwiek regulacji, wymiany akcesoriów lub przechowywania narzędzia elektrycznego należy odłączyć wtyczkę od gniazda zasilania i/lub wyjąć z niego akumulator, jeżeli jest on wymienny.** Takie zapobiegawcze środki bezpieczeństwa zmniejszają ryzyko przypadkowego uruchomienia narzędzia elektrycznego.
- d. **Narzędzia elektryczne należy przechowywać w miejscu niedostępnym dla dzieci. Nie zezwalać na korzystanie z narzędzia osobom, które nie potrafią go obsługiwać lub nie zapoznały się z niniejszą instrukcją.** Narzędzia elektryczne w rękach niedoświadczonych użytkowników mogą się okazać niebezpieczne.
- e. **Konserwacja narzędzi elektrycznych i akcesoriów** Należy sprawdzić, czy ruchome części nie są przesunięte lub zablokowane, czy nie są uszkodzone lub czy nie występują inne warunki, które mogłyby wpływać na prawidłowe działanie narzędzia elektrycznego. Jeżeli narzędzie jest uszkodzone, przed jego użyciem należy je naprawić. Wiele wypadków jest spowodowanych niewłaściwą konserwacją narzędzi elektrycznych.

- f. **Narzędzia tnące muszą być zawsze naostrzone i czyste.** Prawdopodobnie konserwowane narzędzia tnące z ostrymi krawędziami rzadziej się zacinają i łatwiej je kontrolować.
- g. **Narzędzia elektrycznego, akcesoriów, końcówek itp. należy używać zgodnie z niniejszymi instrukcjami, uwzględniając warunki pracy i rodzaj wykonywanej pracy.** Wykorzystywanie narzędzia elektrycznego do czynności niezgodnych z jego przeznaczeniem może doprowadzić do niebezpiecznej sytuacji.
- h. **Należy utrzymywać uchwyty i powierzchnie chwytne w stanie suchym, czystym i wolnym od oleju i smaru.** Ścisłe uchwyty i powierzchnie chwytne uniemożliwiają bezpieczną obsługę i sterowanie narzędziem w nieprzewidzianych sytuacjach.

Obsługa i konserwacja narzędzia zasilanego akumulatorem

- a. **Akumulator należy ładować wyłącznie za pomocą ładowarki określonej przez producenta.** Używanie ładowarki nieodpowiedniej dla akumulatora danego narzędzia może spowodować pożar.
- b. **Używać narzędzi elektrycznych tylko z kompatybilnymi akumulatorami.** Korzystanie z jakiegokolwiek innego akumulatora może spowodować obrażenia lub pożar.
- c. **Gdy akumulator nie jest używany, należy go przechowywać z dala od innych metalowych przedmiotów, takich jak spinacze do papieru, monety, klucze, gwoździe, śruby lub inne małe, metalowe przedmioty, które mogą utworzyć połączenie między dwoma zaciskami.** Doprowadzenie do zwarcia biegunów akumulatora może spowodować poparzenia lub pożar.
- d. **Doprowadzenie do zwarcia biegunów akumulatora może spowodować oparzenia lub pożar. W razie przypadkowego kontaktu z płynem należy splukać go wodą. W przypadku kontaktu cieczy z oczami należy niezwłocznie zwrócić się do lekarza.** Płyn wyciekający z akumulatora może spowodować podrażnienia lub poparzenia.
- e. **Nie używać uszkodzonego lub zmodyfikowanego akumulatora lub narzędzia.** Uszkodzone lub zmodyfikowane akumulatory mogą reagować w nieprzewidywalny sposób, powodując pożar, wybuch lub stwarzając ryzyko obrażeń.
- f. **Nie narażać akumulatora lub zestawu akumulatorów na działanie ognia lub nadmiernych temperatur.** Wystawienie na działanie ognia lub temperatur powyżej 130 °C (265 °F) może spowodować wybuch.
- g. **Należy przestrzegać instrukcji dotyczących prawidłowego ładowania akumulatora i nie ładować go w środowisku o temperaturze innej niż określona w instrukcji.** Ładowanie akumulatora w niewłaściwy sposób lub poza określonym zakresem temperatur może spowodować uszkodzenie akumulatora i zwiększyć ryzyko pożaru.

PL

Pomoc techniczna

- a. **Serwisowanie narzędzia elektrycznego należy zlecać wykwalifikowanemu personelowi i używać wyłącznie części zamiennych identycznych z oryginalnymi.** W ten sposób zapewnia się bezpieczeństwo użytkownika narzędzia.
- b. **Nie serwisować nigdy uszkodzonego akumulatora.** Serwisowanie akumulatorów może być przeprowadzane wyłącznie przez producenta lub autoryzowane przez niego serwisy.

3.1.1 Ostrzeżenia dotyczące bezpieczeństwa okrzesywarki na drążku teleskopowym

Ostrzeżenia ogólne dotyczące bezpieczeństwa okrzesywarki na drążku teleskopowym

- a. **Trzymać wszystkie części ciała z dala od łańcucha i ostrza, gdy okrzesywarka na drążku teleskopowym jest uruchomiona. Przed uruchomieniem okrzesywarki na drążku teleskopowym należy się upewnić, że łańcuch lub ostrze nie stykają się z niczym.** Chwila nieuwagi podczas korzystania z okrzesywarki na drążku teleskopowym może spowodować poważne obrażenia operatora lub innych osób.
- b. **Podczas korzystania z okrzesywarki na drążku teleskopowym należy zawsze trzymać ją oburącz.** Pewny chwyt oburącz zapobiega utracie kontroli nad narzędziem.
- c. **Aby zmniejszyć ryzyko porażenia prądem, nigdy nie należy używać okrzesywarki na drążku teleskopowym w pobliżu linii energetycznych.** Kontakt z liniami energetycznymi lub korzystanie z narzędzia w ich pobliżu może spowodować poważne obrażenia lub śmiertelne porażenie prądem.
- d. **Okrzesywarkę na drążku teleskopowym należy trzymać za izolowane powierzchnie chwytne, ponieważ łańcuch lub ostrze mogą zetknąć się z ukrytymi kablami lub przewodem zasilającym.** W przypadku kontaktu ostrzy z przewodami znajdującymi się „pod napięciem” również odsłonięte metalowe części okrzesywarki na drążku teleskopowym mogą znajdować się pod napięciem, co może spowodować porażenie operatora prądem elektrycznym.
- e. **Podczas obsługi narzędzia należy zawsze nosić przeciwpoślizgowe obuwie ochronne. Nie wolno obsługiwać narzędzia boso ani w otwartych sandałach.** W ten sposób zmniejsza się ryzyko obrażeń stóp.

- f. **Podczas korzystania z okrzesywarki na drążku teleskopowym nad głową należy zawsze nosić kask ochronny.** Spadające gałęzie mogą spowodować poważne obrażenia.
- g. **Należy zawsze utrzymywać stabilną pozycję i obsługiwać okrzesywarkę z drążkiem teleskopowym tylko wtedy, gdy stoi się stabilnie stopami na podłożu.** Niestabilne lub śliskie powierzchnie mogą spowodować utratę równowagi lub kontroli nad narzędziem.
- h. **Nie używać okrzesywarki na drążku teleskopowym na drzewie, drabinie lub innej niestabilnej podporze,** aby uniknąć utraty równowagi, utraty kontroli i obrażeń.
- i. **Wszystkie przewody zasilające i inne kable należy trzymać w bezpiecznej odległości od miejsca cięcia.** Przewody zasilające i inne mogą być ukryte między drzewami i mogą zostać przypadkowo przecięte przez łańcuch lub ostrze.
- j. **Nie używać okrzesywarki na drążku teleskopowym przy złych warunkach meteorologicznych, zwłaszcza w przypadku ryzyka uderzenia pioruna.** W ten sposób zmniejsza się ryzyko porażenia piorunem.
- k. **Podczas cięcia naprężonej gałęzi należy być gotowym do natychmiastowego odsunięcia się.** Naprężenie włókien drzewnych może spowodować, że po zwolnieniu gałąź zadziała jak sprężyna i uderzy operatora i/lub spowoduje utratę kontroli nad okrzesywarką na drążku teleskopowym.
- l. **Zachować szczególną ostrożność podczas cięcia krzewów i roślin.** Cienki materiał może zablokować łańcuch lub ostrze i może zostać odrzucony w kierunku operatora, powodując utratę przez niego równowagi.
- m. **Podczas transportu okrzesywarki na drążku teleskopowym, gdy narzędzie jest wyłączone, należy uważać, aby nie uruchomić żadnych przełączników zasilania i trzymać łańcuch lub ostrze z dala od ciała.** Prawidłowe obchodzenie się z okrzesywarką na drążku teleskopowym zmniejsza prawdopodobieństwo przypadkowego kontaktu z łańcuchem lub z ostrzem.
- n. **Podczas transportu lub przechowywania okrzesywarki na drążku teleskopowym należy zawsze zakładać osłonę narzędzia tnącego.** Prawidłowa obsługa okrzesywarki na drążku teleskopowym zmniejsza prawdopodobieństwo przypadkowego kontaktu z łańcuchem lub ostrzem.
- o. **Podczas usuwania zakleszczonego materiału lub serwisowania okrzesywarki na drążku teleskopowym należy wyłączyć wszystkie przełączniki zasilania i odłączyć przewód zasilający.** Nieoczekiwane uruchomienie okrzesywarki na drążku teleskopowym podczas usuwania zakleszczonego materiału lub podczas prac konserwacyjnych może spowodować poważne obrażenia.
- p. **Narzędzia należy używać tylko do cięcia drewna. Nie używać okrzesywarki na drążku teleskopowym do celów niezgodnych z przeznaczeniem. Na przykład: nie używać okrzesywarki na drążku teleskopowym do cięcia plastiku, metalu, elementów murowanych lub materiałów innych niż drewno.** Wykorzystywanie okrzesywarki na drążku teleskopowym do czynności niezgodnych z jej przeznaczeniem może doprowadzić do niebezpiecznej sytuacji.

Przyczyny i zapobieganie odrzutowi przez operatora

Odrzut może wystąpić, gdy nosek lub końcówka prowadnicy dotknie jakiegoś przedmiotu lub gdy drewno zamyka się i ścisła łańcuch pilarki podczas cięcia.

W niektórych przypadkach kontakt z końcówką może spowodować nagłą reakcję odwrotną, wypychając prowadnicę w górę i do tyłu w kierunku operatora. Jeżeli łańcuch okrzesywarki na drążku teleskopowym zostanie ściśnięty wzdłuż górnej części prowadnicy, prowadnica może zostać gwałtownie odepchnięta w kierunku operatora. Każda z tych reakcji może spowodować utratę kontroli nad okrzesywarką na drążku teleskopowym, co grozi poważnymi obrażeniami. Nie polegać wyłącznie na zabezpieczeniach wbudowanych w pilarcę. Operator okrzesywarki na drążku teleskopowym musi podjąć niezbędne środki w celu zapobieżenia wypadkom lub obrażeniom podczas cięcia.

Odrzut jest rezultatem niewłaściwego obchodzenia się z pilarką i/lub niewłaściwego postępowania podczas pracy pilarką lub niewłaściwych warunków pracy i można mu zapobiec poprzez podjęcie odpowiednich środków ostrożności opisanych poniżej:

- a. **Utrzymywać pewny chwyt, trzymając okrzesywarkę na drążku teleskopowym oburącz, kciukami i palcami, obejmując uchwyty narzędzia, ustawiając ciało i ramiona w taki sposób, aby przeciwdziałać siłom odrzutu.** Odrzut może być kontrolowany przez operatora pod warunkiem zachowania odpowiednich środków ostrożności. Nie zostawiać okrzesywarki na drążku teleskopowym.
- b. **Nie wychylać się nadmiernie i nie wykonywać nigdy cięcia na wysokościach powyżej ramion.** Zapobiega to przypadkowemu kontaktowi z końcówką i umożliwia lepszą kontrolę nad okrzesywarką na drążku teleskopowym w nieprzewidzianych sytuacjach.
- c. **Należy stosować wyłącznie prowadnice i łańcuchy zamienne określone przez producenta.** Niewłaściwe prowadnice i łańcuchy zamienne mogą spowodować pęknięcie łańcucha i/lub odrzut.

- d. **Przestrzegać instrukcji producenta w zakresie ostrzeżenia i konserwacji okrzykiarki na drążku teleskopowym.**
Zmniejszenie wysokości wskaźnika głębokości może spowodować większy odrzut.

3.2 ŚRODKI OCHRONY INDYWIDUALNEJ (ŚOI)

Środki ochrony indywidualnej (ŚOI) to dowolne sprzęty przeznaczone do użytkowania przez operatora w celu jego ochrony przed zagrożeniami dla bezpieczeństwa lub zdrowia podczas pracy, a także wszelkie urządzenia lub akcesoria do tego przeznaczone. Stosowanie środków ochrony indywidualnej nie eliminuje niebezpieczeństwa odniesienia obrażeń, jednak w razie wypadku zmniejsza skutki szkód.

Poniżej przedstawiono wykaz środków ochrony indywidualnej, które należy stosować podczas obsługi urządzenia:

- **Nosić obuwie ochronne odporne na przecięcie z podeszwą antypoślizgową i stalowymi podnoskami.**
- **Należy nosić okulary ochronne lub osłony na twarz. Odbijające się przedmioty mogą spowodować poważne obrażenia oczu.**
- **Stosować środki ochrony przed hałasem, np. nauszniki lub zatyczki do uszu.**



UWAGA

Stosowanie środków ochrony słuchu wymaga większej uwagi i ostrożności, ponieważ postrzeganie sygnałów akustycznych zagrożenia (krzyki, alarmy itp.) jest ograniczone. Odpowiednie środki ochronne zmniejszają ryzyko utraty słuchu.

- **Nosić rękawice odporne na przecięcie zapewniające maksymalne pochłanianie drgań.**
- **Nosić atestowaną odzież ochronną. Nosić przylegającą do ciała odzież ochronną, odporną na przecięcie i kask ochronny.**
- **Nosić atestowaną odzież ochronną. Idealnym zestawem są kurtka ochronna i spodnie ogrodniczki.**



UWAGA

Większość wypadków związanych z używaniem narzędzia dotyczy uderzenia operatora przez łańcuch. Odzież musi być odpowiednia i nie może być niepraktyczna. Nosić przylegającą do ciała odzież ochronną. Nie nosić ubrań, szali, krawatów lub bransolet, które mogłyby zaplątać się w narzędzie, gałęzie lub inne elementy. Zebrać długie włosy i zabezpieczyć je.

UWAGA

Z prośbą o poradę w sprawie wyboru odpowiedniej odzieży należy się zwrócić do lokalnego sprzedawcy.

4 ZASADY OBSŁUGI



UWAGA

Przed przystąpieniem do pracy z urządzeniem należy przeczytać uważnie zalecenia dotyczące bezpieczeństwa.



UWAGA

Gdy urządzenie jest włączone, należy zawsze mocno trzymać strefę chwytu (A, Rys. 23) lewą ręką.

Jak obsługiwać narzędzie elektryczne zasilane akumulatorowo

- Unikać pracy na mokrym lub śliskim podłożu lub na zbyt nierównych lub stromych terenach, które nie gwarantują stabilności operatora podczas pracy.
- Aby uniknąć utraty równowagi, podczas koszenia należy zawsze trzymać obie stopy na stabilnym podłożu.
- Nigdy nie biegać, lecz chodzić i uważać na nierówności terenu i występowanie ewentualnych przeszkód.
- Zatrzymać narzędzie przed postawieniem go na podłożu.
- Ocenić potencjalne ryzyko występujące na obrabianym terenie i zastosować środki ostrożności niezbędne dla zagwarantowania własnego bezpieczeństwa, zwłaszcza na zboczach oraz na nierównych, śliskich lub ruchomych gruntach.

- Na zboczach pracę należy wykonywać poprzecznie do nachylenia, nigdy tak, by konieczne było wchodzenie na nie i schodzenie z niego.
- Zachować maksymalną ostrożność w pobliżu urwisk, rowów lub grobli.
- Podczas używania narzędzia w pobliżu ulicy zwracać uwagę na ruch drogowy.
- Zachować ostrożność w pobliżu przewodów elektrycznych pod napięciem.
- Narzędzie nie może być obsługiwane przez osoby, które nie są w stanie mocno go trzymać oburącz i/lub zachować stabilnej pozycji i równowagi na nogach podczas pracy.
- Narzędzie nie może być obsługiwane przez więcej niż jedną osobę.
- Nie używać nigdy używać narzędzia, gdy jest się zmęczonym lub w przypadku złego samopoczucia, po zażyciu leków, narkotyków, spożyciu alkoholu lub zażyciu substancji niekorzystnie wpływających na refleks i uwagę.

Zalecenia dla początkujących

Przed przystąpieniem do pracy z narzędziem po raz pierwszy należy się zapoznać z narzędziem i najodpowiedniejszymi technikami, próbując mocno chwycić narzędzie i wykonać ruchy wymagane podczas pracy.

4.1 DODATKOWE PRZEPISY DOTYCZĄCE BEZPIECZEŃSTWA

1. Przeczytać uważnie instrukcje.
2. Zapoznać się z elementami sterowania i z prawidłową obsługą narzędzia.
3. Nie dotykać pod żadnym pozorem niebezpiecznych części w ruchu, zanim narzędzie nie zostanie wyłączone i zanim niebezpieczne części w ruchu całkowicie się nie zatrzymają.
4. Nosić okulary ochronne.
5. Nie pozwalać nigdy, by narzędzie było obsługiwane przez dzieci lub osoby, które nie zapoznały się dokładnie z niniejszą instrukcją.
6. Zatrzymać narzędzie, gdy w pobliżu znajdują się osoby, zwłaszcza dzieci, bądź zwierzęta.
7. Pracować wyłącznie przy świetle dziennym.
8. Przed użyciem narzędzia lub po jakimkolwiek uderzeniu sprawdzić je pod kątem oznak zużycia lub uszkodzeń i wykonać niezbędne naprawy. Należy sprawdzać stan narzędzia w celu upewnienia się, że wszystkie jego elementy funkcjonują prawidłowo i w sposób bezpieczny.
9. Nie używać nigdy narzędzia z uszkodzonymi lub brakującymi osłonami.
10. Nie używać nigdy części zamiennych lub akcesoriów niedostarczonych lub niezalecanych przez producenta.
11. Przed przystąpieniem do kontroli, czyszczenia lub wykonywania jakichkolwiek czynności w obrębie narzędzia, bądź gdy nie jest ono używane, należy wyjąć akumulator z wnętrza.
12. Upewnić się zawsze, że przestrzeń, przez którą przepływa powietrze używane do chłodzenia, są wolne od zanieczyszczeń.
13. Po każdorazowym użyciu wyjąć akumulator z wnętrza i sprawdzić ją pod kątem ewentualnych uszkodzeń.
14. Przechowywać narzędzie poza zasięgiem dzieci.
15. W razie wypadku lub uszkodzenia narzędzia niezwłocznie przerwać pracę.
16. Nie używać narzędzia w przypadku złej pogody, a przede wszystkim podczas burzy z piorunami.
17. Przed przekazaniem narzędzia innej osobie należy z niego zawsze wyjąć akumulator.

Prawidłowe obchodzenie się i użytkowanie narzędzi elektrycznych zasilanych akumulatorem.

- a. Przed włożeniem akumulatora do narzędzia elektrycznego upewnić się, że jest ono wyłączone. Włożenie akumulatora do włączonego narzędzia elektrycznego może spowodować wypadek.
- b. Do ładowania akumulatorów używać tylko ładowarek zalecanych przez producenta. Ładowarki są z reguły specyficzne dla rodzaju akumulatorów używanie ich z innymi typami stwarza zagrożenie pożarem.
- c. Używać tylko akumulatorów wyraźnie przewidzianych dla posiadanego narzędzia. Stosowanie innych akumulatorów może spowodować obrażenia i zagrożenie pożarem.
- d. Przechowywać nieużywany akumulator z dala od spinaczy biurowych, monet, kluczy, gwoździ, śrub lub innych niewielkich metalowych przedmiotów, które mogłyby spowodować zwarcie styków. Zwarcie pomiędzy stykami akumulatora może spowodować jego spalanie lub pożar.
- e. Sprawdzić, czy akumulator jest w dobrym stanie i nie nosi oznak uszkodzenia. Nie używać narzędzia z uszkodzonym lub zużytym akumulatorem.

4.2 INSTRUKCJA OBSŁUGI AKUMULATORA

Ogólne środki ostrożności

- Akumulatora nie wolno nigdy otwierać.



UWAGA

Nigdy nie należy wrzucać zużytych akumulatorów do ognia. NIEBEZPIECZEŃSTWO WYBUCHU!

- Ładowarkę należy podłączać wyłącznie do gniazd o napięciu sieciowym wskazanym na tabliczce znamionowej.
- Używać tylko oryginalnego akumulatora
- W przypadku dłuższego użytkowania akumulator może się nagrzać. Przed przystąpieniem do jego ładowania należy odczekać, aż ostygnie.
- Nie przechowywać akumulatora i ładowarki w miejscu dostępnym dla dzieci.
- Nie używać ładowarki w miejscach, w których występują opary lub substancje łatwopalne.
- Akumulatory należy ładować wyłącznie w temperaturach od 10°C do 40°C.
- Akumulatory należy przechowywać wyłącznie w temperaturach od 0°C do 23°C.
- Nie powodować nigdy zwarcia pomiędzy stykami akumulatorów i nie podłączać ich do metalowych przedmiotów.
- Podczas transportu akumulatorów uważać, by styki nie łączyły się ze sobą i nie używać do transportu metalowych pojemników.
- Zwarcie akumulatora może spowodować wybuch. Wszelkie zwarcia powodują uszkodzenia akumulatora.
- Regularnie sprawdzać, czy kabel ładowarki nie jest uszkodzony. Jeżeli kabel jest uszkodzony, należy wymienić ładowarkę.
- Przed odłożeniem akumulatorów na miejsce na okres zimowy należy je całkowicie naładować.
- Akumulator można ładować wyłącznie za pomocą ładowarki do akumulatorów CRG 520.

PL

5 MONTAŻ



UWAGA

Zwracać maksymalną uwagę na montaż elementów, by nie zagrozić bezpieczeństwu i sprawnemu działaniu narzędzia; w razie wątpliwości skontaktować się z miejscowym autoryzowanym serwisem.



UWAGA

Rozpakowanie i dokończenie montażu należy przeprowadzać na płaskiej i stabilnej powierzchni, zapewniając wystarczająco dużo miejsca na manewrowanie urządzeniem i opakowaniami, zawsze przy zastosowaniu właściwych narzędzi.



UWAGA

Podczas wykonywania czynności konserwacyjnych należy zawsze nosić rękawice ochronne. Nie wykonywać czynności konserwacyjnych, gdy silnik jest rozgrzany. Zatrzymać urządzenie i odczekać, aż ostygnie. Prace konserwacyjne należy wykonywać przy wyłączonym urządzeniu i z wyjętym akumulatorem.

- Nieprawidłowa konserwacja i usuwanie zabezpieczeń może prowadzić do poważnych wypadków.
- Nie używać paliwa (mieszanki) do czyszczenia narzędzia.
- Nie wykonywać czynności lub napraw wykraczających poza zakres standardowej konserwacji. Zwrócić się do autoryzowanego warsztatu.

Usuwanie opakowań powinno odbywać się zgodnie z obowiązującymi przepisami lokalnymi.

Ze względów bezpieczeństwa i transportu akumulator litowo-jonowy (o ile jest dostarczony) jest dostarczany oddzielnie od urządzenia i jest częściowo naładowany. Przed rozpoczęciem korzystania z urządzenia niezbędne jest naładowanie akumulatora w sposób opisany w rozdziale 6.2 *Ładowanie akumulatora*.

5.1 MONTAŻ PROWADNICY I ŁAŃCUCHA

- Zdjąć nakrętkę (A) i zdemontować osłonę łańcucha (B, Rys. 3).

- Maksymalnie przesunąć trzpień napinający łańcuch (D) w kierunku zębatki (E, Rys. 4), obracając śrubę napinającą łańcuch (L, Rys. 7).
- Wsunąć prowadnicę (F) na kołki (C) (Rys. 4).
- Zamontować łańcuch (H, Rys. 6) wewnątrz zębatki (E) i na prowadnicy. Zwrócić uwagę na kierunek obrotu łańcucha (I, Rys. 5).
- Oprzeć osłonę łańcucha o prowadnicę, dociskając go do niej i dokręcić śrubę regulacyjną (L) tak, aby trzpień napinający łańcuch (D) wszedł do otworu (G) prowadnicy (Rys. 4). Dokręcić nakrętkę (A, Rys. 3) na osłonie z niewielkim obciążeniem wstępnym.
- Napiąć łańcuch za pomocą śruby napinającej łańcuch (L, Rys. 7).
- Solidnie dokręcić nakrętki mocujące osłonę łańcucha, trzymając końcówkę prowadnicy podniesioną (Rys. 6). Łańcuch musi być wyregulowany tak, aby był dobrze napięty i mógł się łatwo przesuwać pod wpływem siły dłoni (Rys. 7).
- Napięcie łańcucha jest prawidłowo wyregulowane, jeżeli można podnieść łańcuch o kilka milimetrów, pociągając go do góry (M, Rys. 7).

UWAGA

Sprawdzać kilkakrotnie napięcie łańcucha podczas codziennego korzystania z narzędzia. Zakładać zawsze rękawice ochronne

UWAGA

Aby zapobiec zerwaniu łańcucha, należy napinać go na zimno. Przed kolejnym użyciem należy sprawdzić „napięcie łańcucha na zimno”.

PL

UWAGA

Nowy łańcuch musi być napinany częściej niż łańcuch używany od pewnego czasu.

5.2 MONTAŻ NARZĘDZIA TNĄCEGO (RYS. 8)

Wsunąć wał napędowy (A) do narzędzia tnącego (B), aż otwór centrujący (E) na wale pokryje się z otworem na akcesorium. Dokręcić śrubę centrującą (C), a następnie dwie śruby (D).

5.3 MONTAŻ RĘKOJEŚCI I WAŁU NAPĘDOWEGO (RYS. 9)

1. Wsunąć rękojeść (A) na wał napędowy (B).
2. Wsunąć wał (B) do modułu napędu (C).
3. Podłączyć złącze modułu napędu (J) do złącza rękojeści (K).
4. Ustawić moduł napędu tak, aby otwór w rurze (B) był wyśrodkowany i dokręcić śrubę (D), aby zablokować to ustawienie.
5. Dokręcić śrubę (E), aby całkowicie zamocować moduł napędu.
6. Ciągnąć rękojeść do tyłu, aż zrówna się z modulem napędu. Dokręcić śrubę (F) i podkładkę okrągłą (G), aby przymocować rękojeść do wału (B).
7. Zamocować dwie nasadki (H) na module napędu, przykręcając śruby (I).

5.4 MONTAŻ OSŁONY TYLNEJ

Zmontować obie części osłony (A, Rys. 10). Przymocować śrubami (B, Rys. 10).

UWAGA

Obowiązkowe jest zamontowanie osłony tylnej.

5.5 MONTAŻ AKUMULATORA

Wpychać akumulator gniazda, dopóki nie zablokuje się na miejscu.

 **UWAGA**

Używać tylko oryginalnych akumulatorów. Stosowanie nieprawidłowych akumulatorów stwarza zagrożenie pożarem, wybuchem i obrażeniami fizycznymi.

 **UWAGA**

Istnieje możliwość używania akumulatorów o pojemności 2,5 Ah i 4 Ah z ładowarką CRG 520.

Wymywanie akumulatora

Nacisnąć przycisk (D, Rys. 15), aby wysunąć akumulator.

 **UWAGA**

Należy również uważnie przeczytać podręcznik obsługi i konserwacji akumulatora i ładowarki!

6 PRZYGOTOWANIE DO PRACY

6.1 KONTROLA URZĄDZENIA

 **UWAGA**

Upewnić się, że akumulator nie jest włożony do wnętrza.

Przed przystąpieniem do pracy należy:





- sprawdzić, czy dźwignia gazu i dźwignia zabezpieczająca swobodnie się poruszają bez nacisku i czy po zwolnieniu szybko i automatycznie powracają w położenie neutralne;
- sprawdzić, czy dźwignia gazu pozostaje zablokowana, jeżeli nie zostanie wciśnięta dźwignia zabezpieczająca;
- sprawdzić, czy przestrzenie, przez które przepływa powietrze chłodzące, nie są zatkane;
- sprawdzić, czy rękojeści i osłony narzędzia są czyste i suche, prawidłowo zamontowane i solidnie przymocowane do narzędzia;
- sprawdzić, czy narzędzia tnące i osłony nie są uszkodzone;
- sprawdzić, czy narzędzie nie nosi oznak zużycia lub uszkodzeń spowodowanych przez uderzenia lub inne czynniki i dokonać niezbędnych napraw;
- sprawdzić, czy akumulator jest w dobrym stanie i nie nosi oznak uszkodzenia. nie używać narzędzia z uszkodzonym lub zużytym akumulatorem;
- naładować akumulator w sposób wskazany w rozdziale 6.2 *Ładowanie akumulatora*.

6.2 ŁADOWANIE AKUMULATORA

Informacje na temat prawidłowego użytkowania, trybów i monitorowania poziomu naładowania oraz legendy wskaźnika znajdują się w podręczniku obsługi i konserwacji ładowarki.

6.3 WYŚWIETLACZ (RYS. 13) (SPECYFICZNY DLA MODELI PPXI 530 - PTXI 530)

Włączyć wyświetlacz, naciskając jeden raz przycisk ON/OFF (A).

Ikona	Opis
	Kontrolka alarmu Wskazuje, że urządzenie ma problem, który może zostać rozwiązany przez operatora. Przykład: przegrzanie akumulatora lub nadmierna eksploatacja urządzenia. Należy wtedy przerwać pracę i pozostawić urządzenie na kilka minut. Kolor wskazuje rodzaj alarmu: <ul style="list-style-type: none"> • Zielony: urządzenie w stanie blokady • Niebieski: problem dotyczący akumulatora • Czerwony: problem związany z urządzeniem/centralką
	Kontrolka serwisowa Sygnalizuje wystąpienie problemu, który nie może zostać rozwiązany przez operatora. Należy niezwłocznie przerwać pracę i jak najszybciej skontaktować się z autoryzowanym serwisem.
	Niebieska kontrolka Świeci światłem stałym po nawiązaniu połączenia z urządzeniem mobilnym.
	Kontrolka poziomu naładowania akumulatora. Podczas korzystania z urządzenia kontrolka świeci się. Jej kolor wskazuje poziom naładowania: <ul style="list-style-type: none"> • Zielony: poziom naładowania powyżej 50% • Żółty: poziom naładowania między 50% a 10% • Czerwony: poziom naładowania poniżej 10%
	Wskaźnik prędkości obrotowej narzędzia tnącego. Cztery poziomy prędkości Po włączeniu prędkość jest ustawiona na poziom trzeci. Aby zmienić prędkość, należy nacisnąć przycisk ON/OFF (A). Prędkość jest ustawiana tylko w sekwencji rosnącej (przykład: 1-2-3-4-1-2-3-4 itd.).

PL

6.4 OLEJ DO SMAROWANIA ŁAŃCUCHA



PRZESTROGA

Narzędzie dostarczane jest bez oleju do smarowania łańcucha (Rys. 20).

6.4.1 Automatyczny system smarowania

Zdjąć korek wlewu oleju i napełnić zbiornik (Rys. 20). Podczas pracy narzędzia olej do łańcucha jest spuszczaany automatycznie.

UWAGA

Olej do łańcucha należy uzupełnić, gdy jego poziom spadnie do jednego centymetra od dna.

Prawidłowe smarowanie łańcucha podczas cięcia zmniejsza do minimum zużywanie się łańcucha i prowadnicy, zapewniając ich dłuższą żywotność. Należy zawsze stosować olej dobrej jakości (Rys. 20).



UWAGA

Zabrania si stosowania oleju regenerowanego! Zawsze stosować smar ulegający biodegradacji przeznaczony do prowadnic i łańcuchów, przestrzegając przy tym zasad ochrony środowiska, zdrowia operatora oraz okresu trwałości poszczególnych części urządzenia.

6.4.2 Regulacja natężenia przepływu oleju (Rys. 19)

Ilość oleju do smarowania łańcucha jest ustawiana fabrycznie. Przepływ należy dostosować do warunków pracy:

1. Poluzować śrubę mocującą (1) o jeden obrót.
2. Obrócić śrubę regulacyjną w prawo, aby zmniejszyć ilość oleju i w lewo, aby zwiększyć przepływ (2).
3. Po dokonaniu regulacji dokręcić śrubę mocującą (3).

Zawsze utrzymywać uchwyty przecinarki w stanie suchym i czystym.

7 OBSŁUGA URZĄDZENIA

7.1 ROZRUCH (RYS. 17) (SPECYFICZNY DLA PPXI 530 - PTXI 530)



UWAGA

Przed uruchomieniem urządzenia sprawdzić, czy dźwignia gazu jest sprawna i swobodnie się porusza.

Przed uruchomieniem urządzenia włożyć akumulator (A, Rys. 16) do wnęki.

W celu uruchomienia narzędzia:

- Nacisnąć przycisk ON/OFF (D).
- Mocno chwycić narzędzie oburącz.
- Po naciśnięciu przycisku ON/OFF należy w ciągu pięciu sekund nacisnąć dźwignię bezpieczeństwa (E).
- Nacisnąć dźwignię gazu (C).

Abymy wyjść ze stanu blokady, należy nacisnąć przycisk ON/OFF (D) na wyświetlaczu.

7.2 ROZRUCH (RYS. 18) (SPECYFICZNY DLA PPXI 530R - PTXI 530R)



UWAGA

Przed uruchomieniem urządzenia sprawdzić, czy dźwignia gazu jest sprawna i swobodnie się porusza.

Przed uruchomieniem urządzenia włożyć akumulator (A, Rys. 16) do wnęki.

W celu uruchomienia narzędzia:

- Mocno chwycić narzędzie oburącz.
- Przesunąć dźwignię bezpieczeństwa (E).
- Nacisnąć dźwignię gazu (C).

7.3 APLIKACJA MOBILNA

7.3.1 Podłączyć urządzenie do aplikacji.

Włączyć urządzenie. W urządzeniach wyposażonych w wyświetlacz niebieska kontrolka zacznie świecić światłem stałym po nawiązaniu połączenia z urządzeniem mobilnym. Wyszukiwanie można aktywować poprzez wyjęcie i ponowne włożenie akumulatora. Szczegółowe informacje można znaleźć w instrukcji obsługi danej aplikacji (Oleo-Mac Hub - Efc Hub). Aplikacja jest bezpłatna dla urządzeń mobilnych i oferuje rozszerzone funkcje (dodatkowe informacje o urządzeniu, szczegóły, pomoc, części urządzenia i konserwacja). Urządzenia ze zintegrowaną technologią bezprzewodową mogą się łączyć z urządzeniami mobilnymi i uruchamiać dodatkowe funkcje.

7.3.2 Pierwsze użycie aplikacji

1. Pobrać aplikację na swoje urządzenie mobilne.
2. Zarejestrować się w aplikacji.
3. Postępować zgodnie z instrukcjami, aby podłączyć i zarejestrować urządzenie.

UWAGA

Aplikacja Oleo-Mac Hub - Efc Hub jest dostępna do pobrania na wszystkich rynkach. Aby uzyskać więcej informacji, należy się skontaktować z autoryzowanym serwisem.

7.4 ZATRZYMYWANIE SILNIKA (RYS. 18)

Zwolnić dźwignię przełącznika (C), aby zatrzymać silnik.

7.5 WYŁĄCZANIE URZĄDZENIA (RYS. 17) (DOTYCZY MODELI Z WYŚWIETLACZEM PPXi 530 - PTXi 530)

Po wyłączeniu silnika należy zwolnić na 5 sekund dźwignię bezpieczeństwa (E), a urządzenie przejdzie w stan zablokowania (6.3 Wyświetlacz (Rys. 13) (specyficzny dla modeli PPXi 530 - PTXi 530)). Gdy narzędzie jest zablokowane, należy przytrzymać dźwignię gazu (C) wciśniętą przez 5 sekund.

8 TRYBY ROBOCZE I TECHNIKI PRACY

UWAGA

Dla bezpieczeństwa własnego i innych:

1. Nie używać narzędzia bez uprzedniego uważnego przeczytania instrukcji obsługi. Zapoznać się z elementami sterowania i z prawidłową obsługą narzędzia. Nauczyć się szybko je zatrzymywać.
2. pamiętać, że operator lub użytkownik ponosi odpowiedzialność za wypadki i nieprzewidziane sytuacje, w których mogą zostać uszkodzone inne osoby lub ich mienie.
3. Podczas pracy nosić odpowiednią odzież ochronną. Sprzedawca udzieli Państwu informacji na temat najstosowniejszych materiałów chroniących przed wypadkami, zapewniającymi bezpieczeństwo podczas pracy.
4. Pracować wyłącznie przy świetle dziennym lub dobrym oświetleniu sztucznym.
5. Dokładnie sprawdzić wzrokowo cały obszar roboczy i usunąć z niego wszystko to, co mogłoby zostać odrzucone przez narzędzie (gałęzie, druty, ukryte druty, kamienie itp.).
6. Uważać na ewentualny wyrzut materiału spowodowany przez narzędzie tnące.
7. Zatrzymać urządzenie i wyjąć akumulator z wnęki:
 - jeżeli narzędzie zaczyna drgać w nietypowy sposób; w takim przypadku należy niezwłocznie poszukać przyczyny drgań i zlecić niezbędne kontrole autoryzowanemu serwisowi;
 - za każdym razem, gdy pozostawia się narzędzie bez nadzoru;
 - przed przystąpieniem do kontroli, czyszczenia lub prac w obrębie narzędzia;
 - po uderzeniu w ciało obce. Przed ponownym użyciem narzędzia sprawdzić je pod kątem ewentualnych uszkodzeń i wykonać niezbędne naprawy;
 - gdy urządzenie nie jest używane.
8. Trzymać zawsze dłonie i stopy z dala od narzędzia tnącego, zwłaszcza podczas uruchamiania.
9. Aby zapobiec niebezpieczeństwu pożaru, nie zostawiać przegrzanego narzędzia na suchych liściach lub suchej trawie.

PRZESTROGA

Należy zawsze pamiętać, że narzędzie elektryczne używane w niewłaściwy sposób może przeszkadzać innym. Ze względu na szacunek dla innych i dla środowiska:

- unikać używania narzędzia w miejscach i o porach, które mogą stwarzać niedogodność dla innych.
- Dokładnie przestrzegać lokalnych przepisów o utylizacji materiałów pozostałych po koszeniu.
- Dokładnie przestrzegać lokalnych przepisów o utylizacji uszkodzonych lub zużytych części bądź jakichkolwiek elementów znacznie wpływających na środowisko.

8.1 PASY NOŚNE (RYS. 11)

Jako akcesorium do narzędzia dostępne są pasy.

Prawidłowa regulacja pasa nośnego umożliwia prawidłowe wyważenie urządzenia i utrzymanie odpowiedniej wysokości nad podłożem.

- Nosić pasy nośne.
- Przymocować urządzenie do pasów nośnych za pomocą karabińczyka (A, Rys. 11).
- Ustawić zaczep (B, Rys. 11), aby uzyskać jak najlepsze wyważenie urządzenia.
- Ustawić sprzączkę, aby uzyskać odpowiednią wysokość urządzenia.

 **UWAGA**

Podczas pracy zawsze stosować pasy nośne i trzymać obie dłonie na rękojeściach narzędzia.

8.2 TRYBY ROBOCZE

Gdy urządzenie jest włączone, należy zawsze mocno trzymać strefę chwytu (A, Rys. 23) lewą ręką.

Optymalną równowagę osiąga się, gdy narzędzie znajduje się jak najbliżej ciała. Najmniej męcząca jest pozycja pod kątem 60° względem podłoża. Praca wykonywana jest w bezpieczny sposób (operator nie znajduje się pod strefą, na którą spadają gałęzie), a ciężar narzędzia nie jest nadmiernie przemieszczony do przodu.

Aby ułatwić spadanie ścinanych gałęzi, należy najpierw ścinać gałęzie znajdujące się poniżej. W przypadku dużych gałęzi (średnica powyżej 10 cm) należy ciąć je na kilka części (maks. długość 20 cm), a nigdy wszystkie w jednym kawałku (Rys. 21), stosując technikę cięcia z rozładowaniem.

Ciąć gałęzie na małe kawałki. Należy uważać na spadające kawałki i te, które mogą odbijać się od podłoża.

 **UWAGA**

Nigdy nie należy pracować pod ciętą gałęzią; należy wziąć pod uwagę przestrzeń, na którą może spaść gałąź i wszelkie nietypowe odbicia od podłoża, które mogą wystąpić.

Zawsze pracować w stabilnej i bezpiecznej pozycji. Należy przyjmować prawidłowe pozycje robocze.

Nie pozostawać w tej samej pozycji przez długi czas; często zmieniać pozycję roboczą.

Nie używać drabin ani przyjmować niestabilnych pozycji; utrzymywać obszar roboczy w czystości, aby ułatwić ewentualne oddalenie się.

Zabrania się wchodzenia na drzewa z narzędziem; jest to dozwolone tylko w kabinach z podnośnikiem hydraulicznym.

 **UWAGA**

Podczas pracy w pobliżu napowietrznych linii energetycznych należy zachować ostrożność. Spadające gałęzie mogą spowodować zwarcie. Nigdy nie przybliżać narzędzia do linii energetycznych na odległość mniejszą niż 10 metrów.

8.3 TECHNIKI PRACY

8.3.1 Cięcie z rozładowaniem (Rys. 22)

Aby uniknąć okorowania gałęzi, odbicia lub zablokowania przewodnicy, należy wykonać cięcie z rozładunkiem (1) na spodniej stronie dużych gałęzi. Następnie należy wykonać cięcie rozdzielające (2).

8.4 ZAKOŃCZENIE PRACY

Po zakończeniu pracy zatrzymać narzędzie w opisany wcześniej sposób.

 **UWAGA**

**Przed odłożeniem narzędzia na miejsce odczekać, aż ostygnie.
W celu zmniejszenia zagrożenia pożarem oczyścić narzędzie z pozostałości trawy, liści lub nadmiaru smaru; nie pozostawiać pojemników ze skoszonym materiałem w pomieszczeniu.**

9 KONSERWACJA

UWAGA

- Podczas wykonywania czynności konserwacyjnych należy zawsze nosić rękawice ochronne.
- Nie wykonywać czynności konserwacyjnych z rozgrzanym silnikiem lub akumulatorem. Zatrzymać urządzenie i odczekać, aż ostygnie. Prace konserwacyjne należy wykonywać przy wyłączonym urządzeniu i z wyjętym akumulatorem.
- Brak konserwacji bądź nieprawidłowa konserwacja, usunięcie lub modyfikacja zabezpieczeń i/lub stosowanie nieoryginalnych części zamiennych może spowodować poważne lub śmiertelne obrażenia operatora lub osób trzecich.

UWAGA

Dla bezpieczeństwa własnego i innych:

- Po każdorazowym użyciu wyjąć akumulator z wnęki i sprawdzić ją pod kątem ewentualnych uszkodzeń.
- Prawidłowa konserwacja ma fundamentalne znaczenie dla zachowania sprawności i bezpieczeństwa działania narzędzia w miarę upływu czasu.
- Pamiętać o regularnym dokręcaniu nakrętek i śrub, by mieć pewność, że narzędzie zawsze działa w bezpieczny sposób.
- Nigdy nie używać narzędzia, jeżeli jakieś części są zużyte lub uszkodzone. Uszkodzone części wymagają wymiany, nigdy zaś nie naprawiać.
- Stosować tylko oryginalne części zamienne. Części gorszej jakości mogą spowodować uszkodzenie narzędzia i zagrażać bezpieczeństwu.

PL

9.1 OSTRZENIE ŁAŃCUCHA

UWAGA

Nieprzestrzeganie instrukcji ostrzenia znacznie zwiększa ryzyko odbicia.

Skok łańcucha wynosi 1/4"x0,043".

W rękawicach ochronnych naostrzyć łańcuch przy pomocy pilnika okrągłego o średnicy \varnothing 4 mm (5/32").

Zawsze ostrzyć łańcuch od wewnątrz w kierunku zewnętrznym krawędzi tnącej (Rys. 25). Wszystkie ogniwa tnące po naostrzeniu powinny mieć taką samą szerokość i długość.

UWAGA

Łańcuch należy ostrzyć zawsze wtedy, gdy zauważy się, że podczas cięcia pojawia się drobny pył drzewny.

Co 3-4 ostrzenia, należy sprawdzić i ewentualnie opiłować ograniczniki głębokości, posługując się pilnikiem płaskim oraz specjalnym szablonem, które dostarczane są jako wyposażenie dodatkowe, a następnie należy zaokrąglić krawędź przednią ogranicznika (Rys. 24).

UWAGA

Prawidłowa regulacja ogranicznika głębokości jest równie ważna jak prawidłowe naostrzenie łańcucha.

9.2 PROWADNICA

Prowadnicę posiadającą na końcu zębatkę powinny być smarowane smarem przy użyciu smarownicy.

Prowadnicę należy obracać co 8 godzin pracy, aby zużywała się równomiernie.

Utrzymywać w czystości rowek prowadnicy i otwór smarowania za pomocą opcjonalnego skrobaka.

Sprawdzać, czy płaszczyzny rowka prowadnicy są równoległe i w razie potrzeby usunąć zadziory boczne za pomocą płaskiego pilnika.

Obrócić prowadnicę i sprawdzić, czy otwory smarujące są wolne od zanieczyszczeń.

**UWAGA**

Nie montować nigdy nowego łańcucha na zużytej zębatce.

9.3 CHŁODZENIE NARZĘDZIA

Aby uniknąć przegrzania i uszkodzenia narzędzia, kratki wlotu powietrza chłodzącego muszą być zawsze czyste i wolne od trawy i zanieczyszczeń.

9.4 FILTR OLEJU

Sprawdzać okresowo stan filtra oleju. Aby wyczyścić filtr, należy go wyciągnąć z otworu wlewu oleju; jeżeli jest nadmiernie zabrudzony, należy go wymienić (Rys. 26).

9.5 KONSERWACJA POZAPLANOWA

Konieczne jest przeprowadzenie ogólnego przeglądu na koniec sezonu, jeżeli urządzenie jest intensywnie eksploatowane lub co dwa lata, jeżeli jest użytkowane w normalny sposób.

Najbliższy autoryzowany serwis można znaleźć na stronie: <https://www.myemak.com/int/filiali-e-distributori/distributori>.

**UWAGA**

- Wszelkie czynności konserwacyjne niewymienione w niniejszym podręczniku muszą być wykonywane przez autoryzowany serwis. Aby zapewnić stałe i regularne działanie urządzenia, należy pamiętać, że wszelkie części zamienne muszą być wymieniane wyłącznie na **ORYGINALNE CZĘŚCI ZAMIENNE**.
- Nieautoryzowane modyfikacje i/lub stosowanie nieoryginalnych części zamiennych mogą spowodować poważne lub śmiertelne obrażenia operatora lub osób trzecich i są powodem natychmiastowej utraty gwarancji.

PL

9.6 TABELA KONSERWACJI

Należy pamiętać, że następujące okresy konserwacyjne dotyczą tylko normalnych warunków roboczych. Jeżeli codzienna praca wymaga eksploatacji dłuższej niż normalna lub pracy w surowych warunkach przycinania, sugerowane okresy konserwacyjne należy odpowiednio skrócić.		Przed każdorazowym użyciem	Co tydzień	Co miesiąc	W przypadku uszkodzenia lub awarii	W zależności od potrzeb
Cała maszyna	Sprawdzić (wycieki, pęknięcia i zużycie)	X				
	Oczyścić po zakończeniu dnia pracy	X				
Zbiornik oleju	Sprawdzić (wycieki, pęknięcia i zużycie)	X		X		
Smarowanie łańcucha	Sprawdzić sprawność	X		X		
Akumulator	Sprawdzić, czy akumulator jest nienaruszony	X				
	Sprawdzić stan naładowania akumulatora	X				
	Sprawdzić połączenia pomiędzy urządzeniem a akumulatorem			X		

Należy pamiętać, że następujące okresy konserwacyjne dotyczą tylko normalnych warunków roboczych. Jeżeli codzienna praca wymaga eksploatacji dłuższej niż normalna lub pracy w surowych warunkach przycinania, sugerowane okresy konserwacyjne należy odpowiednio skrócić.		Przed każdorazowym użyciem	Co tydzień	Co miesiąc	W przypadku uszkodzenia lub awarii	W zależności od potrzeb
Ładowanie akumulatora	Sprawdzić, czy ładowarka jest w dobrym stanie i działa	X				
	Sprawdzić połączenia pomiędzy urządzeniem a ładowarką			X		
Łańcuch	Sprawdź (uszkodzenia, ostrość i zużycie)	X		X		
	Sprawdzić napięcie	X		X		
	Ostrzenie: sprawdź głębokość skoku				X	
Prowadnica	Sprawdzić wzrokowo: uszkodzenia i zużycie	X		X		
	Oczyszczyć rowek i kanał olejowy	X				
	Obrócić, nasmarować zębatkę i usunąć zadziory		X			
	Wymenić				X	
Zębnik	Sprawdzić wzrokowo: uszkodzenia i zużycie		X			(1)
Zatrzymanie łańcucha	Sprawdzić wzrokowo: uszkodzenia i zużycie	X	X			X
	Wymenić				X	
Wszystkie dostępne śruby i nakrętki	Sprawdzić wzrokowo i ponownie dokręcić		X			

(1) Wymieniać razem z każdym nowym łańcuchem

10 TRANSPORT

UWAGA

Przed transportem narzędzia w pojeździe należy się upewnić, że jest ono do niego prawidłowo i solidnie przymocowane pasami. Urządzenie należy transportować w pozycji poziomej, ponadto należy się upewnić, iż nie narusza się obowiązujących przepisów dotyczących transportu takich urządzeń.

- Wyłączyć urządzenie, zaczekać na zatrzymanie narzędzia tnącego i wyjąć akumulator z jego wnętrza.
- Trzymać urządzenie wyłącznie za rękojeść i skierować narzędzie tnące w kierunku odwrotnym do kierunku pracy.

UWAGA

Okrzesywarkę należy transportować w stanie wyłączonym i z założoną osłoną prowadnicy (Rys. 12).

11 PRZECHOWYWANIE

Gdy urządzenie nie będzie używane przez dłuższy czas:

- Wyjąć akumulator (aby zapewnić prawidłowe jego zamontowanie z powrotem przeczytać instrukcję akumulatora).
- Akumulatory należy przechowywać w miejscu niedostępnym dla dzieci, w ciemnym i suchym miejscu w temperaturze $0 \div 23$ °C, wolnym od kurzu i gazów powodujących korozję. Unikać przechowywania w miejscu wystawionym na bezpośrednie działanie promieni słonecznych.
- Podczas użytkowania akumulator jest zabezpieczony przed całkowitym rozładowaniem za pomocą specjalnego mechanizmu ochronnego, który wyłącza narzędzie i blokuje jego działanie.
- Uruchomić urządzenie na biegu jałowym, aby całkowicie opróżnić również przewód tłoczący i pompę oleju.
- Po każdorazowym zakończeniu pracy oczyścić dokładnie narzędzie z pyłu i zanieczyszczeń, naprawić lub wymienić uszkodzone części.
- Urządzenie musi być przechowywane w suchym miejscu i chronione przed działaniem czynników atmosferycznych.
- Urządzenie należy przechowywać w miejscu niedostępnym dla dzieci.
- Procedura uruchomienia po sezonie zimowym jest taka sama, jak podczas zwykłego uruchomienia urządzenia (patrz rozdział 7.1 *Rozruch (Rys. 17) (specyficzny dla PPKi 530 - PTXi 530)*).



UWAGA

Na czas przechowywania narzędzia należy zamontować osłonę (M, Rys. 27).

12 OCHRONA ŚRODOWISKA

PL

Ochrona środowiska powinna mieć nadrzędne znaczenie podczas używania urządzenia, z korzyścią dla społeczności lokalnej oraz otoczenia, w którym żyjemy.

- Nie zakłócać spokoju sąsiadom.
- Dokładnie przestrzegać lokalnych przepisów o utylizacji materiałów pozostałych po koszeniu.
- Należy ściśle przestrzegać miejscowych przepisów dotyczących utylizacji opakowań, olejów, benzyny, akumulatorów, filtrów, uszkodzonych części lub wszelkich elementów mających duży wpływ na środowisko. Odpadów tych nie wolno wyrzucać do śmieci, lecz należy je posegregować i oddać do odpowiednich punktów zbiórki, które zajmą się recyklingiem materiałów.

12.1 ROZBIÓRKA I UTYLIZACJA

Po wycofaniu urządzenia z eksploatacji nie można go porzucić w dowolnym miejscu, lecz należy zwrócić się do punktu zbiórki. Duża część materiałów zastosowanych w produkcji urządzenia nadaje się do recyklingu; wszystkie części metalowe (stal, aluminium, mosiądz) można sprzedać w punkcie skupu złomu. Więcej informacji można uzyskać w lokalnych zakładach komunalnych. Utylizacja odpadów po rozbiórce urządzenia musi odbywać się w sposób ekologiczny, aby nie zanieczyszczać gruntu, powietrza i wody.

Zawsze należy też przestrzegać obowiązujących przepisów lokalnych.

Przy złomowaniu urządzenia należy zniszczyć etykietę z oznaczeniem CE wraz z niniejszym podręcznikiem.

13 KARTA GWARANCYJNA

Niniejsze urządzenie zostało zaprojektowane i wykonane przy wykorzystaniu najnowocześniejszych technik produkcyjnych. Producent udziela gwarancji na swoje wyroby na okres dwudziestu czterech (24) miesięcy od daty zakupu do celów prywatnych i hobbystycznych. W przypadku używania produktu do zastosowań profesjonalnych okres gwarancyjny ograniczony jest do 12 miesięcy.

Ogólne warunki gwarancji

1. Gwarancja obowiązuje począwszy od dnia zakupu. Producent bezpłatnie wymienia części wadliwe ze względu na materiał, robociznę i produkcję za pośrednictwem sieci sprzedaży i serwisowej. Gwarancja nie znosi prawa nabywcy przewidzianego w kodeksie cywilnym dotyczącego roszczeń w wyniku wad i uszkodzeń spowodowanych przez sprzedany przedmiot.
2. Personel techniczny przystąpi do naprawy w czasie, na który pozwolą wymagania organizacyjne, zawsze najszybciej jak to możliwe.
3. **Aby skorzystać z naprawy gwarancyjnej, konieczne jest przedstawienie autoryzowanym pracownikom obsługi poniższej karty gwarancyjnej, ostemplowanej przez sprzedawcę, wypełnionej we wszystkich swoich częściach oraz faktury zakupu lub paragonu lub też innego wymaganego prawnie dokumentu sprzedaży z odnotowaną datą zakupu.**
4. Utrata gwarancji następuje w przypadku:
 - Widocznego braku konserwacji,
 - Nieprawidłowego użytkowania wyrobu lub jego przeróbek,
 - Stosowania niewłaściwych smarów lub paliwa,
 - Stosowania nieoryginalnych części zamiennych lub akcesoriów,
 - Wykonywania napraw przez osoby nieupoważnione.
5. Producent wyłącza z zakresu gwarancji materiały eksploatacyjne i części podlegające normalnemu zużyciu.
6. Gwarancja nie obejmuje prac mających na celu unowocześnienie i ulepszenie produktu.
7. Gwarancja nie obejmuje ustawienia ani czynności konserwacyjnych, które będą konieczne w okresie gwarancji.
8. Ewentualne uszkodzenia powstałe podczas transportu powinny zostać natychmiastowo zgłoszone przewoźnikowi pod groźbą utraty gwarancji.
9. Dla silników innych marek (Briggs & Stratton, Tecumseh, Kawasaki, Honda, itp.) montowanych w naszych urządzeniach obowiązuje gwarancja udzielona przez producenta silnika.
10. Gwarancja nie obejmuje ewentualnych szkód, bezpośrednio lub pośrednio wyrządzonych osobom lub rzeczom z powodu usterek w urządzeniu lub wynikłych z wymuszonego przedłużonego przestoju w pracy urządzenia.

PL

Formularz gwarancji

Wyciąć i wypełnić formularz gwarancji znajdujący się na końcu niniejszego podręcznika.

Opis pól formularza gwarancji (WARRANTY FORM):

1. MODEL
2. NUMER SERYJNY
3. NABYWCA PAN/I
4. Nie wysłać Załączycj jedynie w przypadku żądania naprawy gwarancyjnej
5. DATA
6. SPRZEDAWCA

14 WYSZUKIWANIE I USUWANIE USTEREK



UWAGA

- Przed przystąpieniem do jakichkolwiek testów naprawczych zalecanych w poniższej tabeli oprócz tych, w przypadku których wyraźnie wymagane jest działanie urządzenia, należy zawsze zatrzymać urządzenie i wyjąć z niego akumulator.
- Po sprawdzeniu wszystkich możliwych przyczyn, jeżeli problem nie został rozwiązany, należy zwrócić się do Autoryzowanego Serwisu. Jeżeli pojawi się usterka niewymieniona w tabeli, należy zwrócić się do Autoryzowanego Serwisu.

PROBLEM	MOŻLIWE PRZYCZYNY	ROZWIĄZANIE
Po użyciu przełącznika urządzenie nie uruchamia się	Brak akumulatora lub jest on nieprawidłowo włożony	Upewnić się, że akumulator jest prawidłowo włożony
	Rozładowany akumulator	Sprawdzić stan naładowania akumulatora i naładować go
Urządzenie zatrzymuje się podczas pracy	Brak akumulatora lub jest on nieprawidłowo włożony	Upewnić się, że akumulator jest prawidłowo włożony
	Rozładowany akumulator	Sprawdzić stan naładowania akumulatora i naładować go
Zmniejszona autonomia akumulatora	Trudne warunki eksploatacyjne, powodujące większy pobór mocy	Zoptymalizować użytkowanie
Ładowarka nie ładuje baterii (świeci się czerwona kontrolka LED)	Zabrudzone styki	Oczyszczyć styki
Ładowarka nie ładuje akumulatora (nie świeci się żadna kontrolka LED)	Brak napięcia w ładowarce	Sprawdzić, czy wtyczka jest włożona do gniazdka i czy płynie w nim prąd
	Niesprawna ładowarka	Wymienić na oryginalną część zamienną
Urządzenie uruchamia się i działa, ale łańcuch się nie obraca.	Nadmierne napięcie łańcucha	Napinanie łańcucha; zajrzeć do instrukcji w rozdziale 5.1 <i>Montaż prowadnicy i łańcucha.</i>
	Nieprawidłowy montaż prowadnicy i łańcucha	Zajrzeć do instrukcji w rozdziale 5.1 <i>Montaż prowadnicy i łańcucha.</i>
	Uszkodzony łańcuch i/lub prowadnica	Zajrzeć do instrukcji w rozdziale 5.1 <i>Montaż prowadnicy i łańcucha.</i>
	Uszkodzone sprzęgło i/lub zębnik	W razie potrzeby wymienić; skontaktować się z autoryzowanym serwisem



UWAGA

Nie dotykać nigdy łańcucha, gdy urządzenie pracuje.

PL

WARRANTY FORM

(1) MODEL _____ _____	(5) DATE _____ _____
(2) SERIAL No _____ _____	(6) DEALER _____ _____ _____ _____ _____
(3) BOUGHT BY MR/MS _____ _____ _____	
(4) Do not send! Only attach to requests for technical warranties.	

GB Importer: EMAK UK LTD, Unit 8, Zone 4, Business Park, BURNTWOOD WS73XD

Mod. 543-40020C - Feb/2026